

EMCO ROUND

DE Montageanleitung · **GB** Mounting instruction · **FR** Instruction de montage · **ES** Instrucciones de montaje · **NL** Montageaanswijzing · **BG** Инструкции за монтаж · **DA** Monteringsvejledning
ET Paigaldusjuhend · **FI** Asennusohjeet · **EL** Οδηγίες συναρμολόγησης · **IT** Istruzioni di montaggio · **HR** upute za sastavljanje · **LV** Montāžas instrukcija · **LT** Montavimo instrukcija
MT Struzzjonijiet tal-assemblaġġ · **PL** Instrukcja montażu · **PT** Instruções de montagem · **RO** Instrucțiuni de montare · **SV** Monteringsanvisning · **SI** Navodila za montažo · **SK** Montážny návod
CS Montážní návod · **HU** Szerelési útmutató · **GA** Treoir

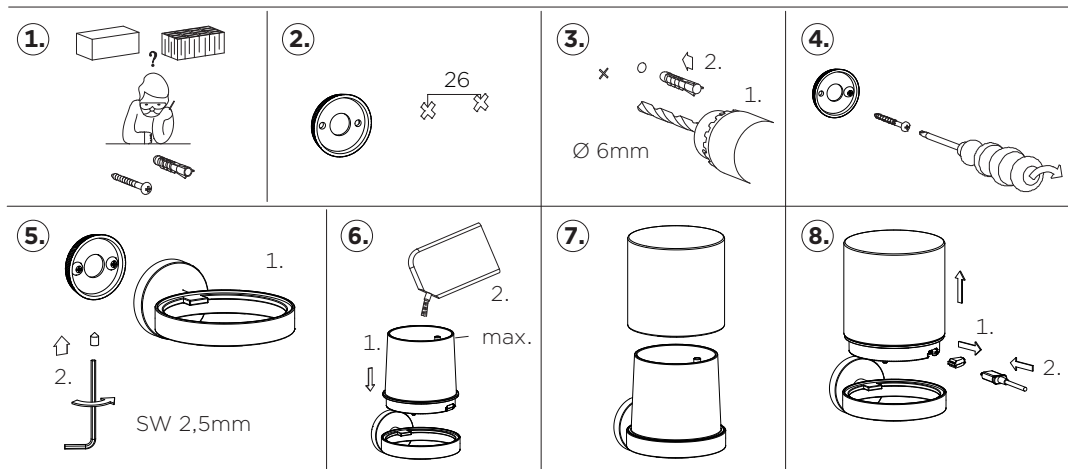

DE Füllen (siehe Bild 6) - Entfernen Sie die Glashaube, um den Seifenspender zu befüllen. Hinweis: Bitte verwenden Sie keine Peeling- oder Schaumseife und über- füllen Sie den Behälter auf keinen Fall. Die Glashaube wieder aufsetzen (Bild 7).

GB Filling (see image 6) - Remove the glass cover to fill the soap dispenser. Note: Do not use exfoliating or foaming soap and never overfill the container. Put the glass cover back on (image 7).

FR Remplissage (voir image 6) - Retirez le couvercle en verre pour remplir le distributeur de savon. Remarque : n'utilisez pas de savon exfoliant ou moussant et ne remplissez jamais trop le réservoir. Remettez le couvercle en verre (image 7).

ES Llenado (ver imagen 6) - Retire la cubierta de vidrio para llenar el dispensador de jabón. Nota: No use jabón exfoliante o espumoso y no llene demasiado el recipiente. Vuelva a colocar la cubierta de vidrio (imagen 7).

NL Vullen (zie afbeelding 6) - Verwijder de glazen kap om de zeepdispenser te vullen. Let op: Gebruik geen scrub- of schuimende zeep en vul het reservoir nooit te vol. Plaats de glazen kap terug (afbeelding 7).

BG Пълнене (вижте изображението 6) - Сваляте защитния капак и напълнете дозатора за сапун. Забележка: Не използвайте екfolиращи или пянообразен сапун и не прегъвайте контейнера. Поставете отново стъкления капак (изображение 7).

DA Påfyldning (se billede 6) - Fjern glaskuplen for at fylde sæbedispenseren. Bemærk: Brug ikke peeling- eller skumsæbe og overfyld ikke beholderen. Sæt glaskuplen på igen (billede 7).

ET Täiendamine (vt joonis 6) - Eemaldage klaaskuppel, et täita seebidosaator. Märkus: ärge kasutage koorivaid ega vahutavaid seepe ning ärge täitke mahutit üle. Pange klaaskuppel tagasi (joonis 7).

FI Täyttö (katso kuva 6) - Irrota lasikupu täyttäkseesi saippua-annostelijan. Huomautus: Älä käytä kuorivaa tai vaahtoavaa saippuaa, äläkä täytä säiliötä liikaa. Aseta lasikupu takaisin (kuva 7).

EL Γέμισμα (δείτε εικόνα 6) - Αφαιρέστε το γυάλινο κάλυμμα για να γεμίσετε τον διανομέα σαπουνιού. Σημείωση: Μην χρησιμοποιείτε σαπουνί απολέπισης ή αφρώδες σαπούνι και μην υπερπληρώνετε το δοχείο. Τοποθετήστε ξανά το γυάλινο κάλυμμα (εικόνα 7).

IT Riempimento (vedi immagine 6) - Rimuovere la cupola di vetro per riempire il dispenser di sapone. Nota: non utilizzare sapone esfoliante o schiumogeno e non riempire eccessivamente il contenitore. Rimettere la cupola di vetro (immagine 7).

HR Punjenje (vidi sliku 6) - Uklonite stakleni poklopac kako biste napunili dozator sapuna. Napomena: nemojte koristiti piling ili pjenušavi sapun i ne punite spremnik do vrha. Vratite stakleni poklopac (slika 7).

LV Uzpildīšana (skatīt attēlu 6) - Nonemiet stikla pārsegu, lai uzpildītu ziepju dozatoru. Piezīme: nelietojiet skrūbējošas vai putojošas ziepes un nepārpludiniet trauku. Uzlieciet stikla pārsegu atpakaļ (attēls 7).

LT Pildymas (žr. 6 pav.) - Nuimkite stiklinį gaubta, kad pripildytumėte muilo dozatorių. Pastaba: nenaudokite šveičiamojų ar putojančių muilo ir neperplindykite talpos. Vėl uždėkite stiklinį gaubtą (7 pav.).

MT Tishin (ara stampa 6) - Nehhi l-kappa tal-hgieg biex timla d-dispenser tas-sapun. Nota: Tużax sapun exfoljant jew fowm u qatt timla zżejżed il-kontenitur. Erga' poġgi l-kappa tal-hgieg (stampa 7).

PL Napełnianie (zobacz obrazek 6) - Usuń szklaną pokrywę, aby napełnić dozownik mydła. Uwaga: nie używaj mydła peelingującego ani w pianie i nie przepełniaj pojemnika. Zakład ponownie szklaną pokrywę (obrazek 7).

PT Enchimento (ver imagem 6) - Remova a cúpula de vidro para encher o dispensador de sabão. Nota: Não utilize sabão esfoliante ou espumoso e nunca encha demasiado o recipiente. Recoloque a cúpula de vidro (imagem 7).

RO Umplere (vezi imaginea 6) - Îndepărtati cupola de sticlă pentru a umple dozatorul de săpun. Notă: Nu folosiți săpun exfoliant sau spumant și nu supraîncărcați recipientul. Repeșeți cupola de sticlă (imaginea 7).

SV Påfyllning (se bild 6) - Ta bort glashuven för att fylla på tvåldispensern. Obs! Använd inte peeling- eller skumtvål och fyll inte behållaren för mycket. Sätt tillbaka glashuven (bild 7).

SI Polnjenje (glej sliko 6) - Odstranite stekleni pokrov, da napolnite dozirnik za milo. Opomba: ne uporabljajte piling ali penetečega mila in ne prelinajte vsebnika. Ponovno namestite stekleni pokrov (slika 7).

SK Plnenie (pozri obrazok 6) - Odstráňte sklenený kryt, aby ste naplnili dávkovač mydla. Upozornenie: Nepoužívajte peelingové alebo penivé mydlo a nádobu neperplňajte. Znovu nasadte sklenený kryt (obrazok 7).

CS Doplňení (viz obrázek 6) - Sejměte skleněný kryt, abyste doplnili dávkovač mydla. Upozornění: Nepoužívejte peelingové nebo pěňivé mydlo a nepřepĺnujete nádobu. Skleněný kryt znovu nasadte (obrázek 7).

HU Utántöltés (lásd a 6. ábrát) - Vegye le az üveg fedelet a szappanadagoló feltöltéséhez. Megjegyzés: Ne használjon radírozó vagy habzó szappant, és soha ne töltsön túl a tartályt. Helyezze vissza az üveg fedelet (7. ábra).

GA Líonadh (féach íomhá 6) - Bain an clúdach gloine chun an dáileoir gallúna a líonadh. Nóta: Ná húisáid gallúnach scrobarnach ná cúr agus ná líon an coimeádán rómhór. Cuir an clúdach gloine ar ais (íomhá).

DE Laden (siehe Bild 8) - Nehmen Sie die Abdeckkappe ab und stecken Sie das mitgelieferte Micro-USB-Kabel in den Anschluss an der Vorderseite. Nutzen Sie zum Aufladen ein handelsübliches Smartphone-Ladegerät (5V, min. 0,5A). Beim Laden blinkt die LED grün und wechselt in dauerhaft grün bei vollständiger Ladung. Bei geringer Ladung blinkt die LED rot. Bei Erreichen der Minimalladung schaltet sich der Seifenspender ab.

GB Charging (see image 8) - Remove the cover cap and insert the supplied micro-USB cable into the port at the front. Use a standard smartphone charger (5V, min. 0.5A). While charging, the LED flashes green and changes to steady green when fully charged. At low charge, the LED flashes red. When minimum charge is reached, the soap dispenser switches off.

FR Chargement (voir image 8) - Retirez le capuchon de protection et branchez le câble micro-USB fourni dans la prise à l'avant. Utilisez un chargeur de smartphone standard (5V, min. 0,5A). Pendant la charge, la LED clignote en vert et passe au vert fixe à pleine charge. En cas de faible charge, la LED clignote en rouge. Lorsqu'on atteint la charge minimale, le distributeur de savon s'éteint.

ES Cargando (ver imagen 8) - Retire la tapa protectora e inserte el cable micro-USB incluido en el conector frontal. Utilice un cargador de smartphone estándar (5V, como mínimo 0,5A). Durante la carga, el LED parpadea en verde y se vuelve verde fijo al estar completamente cargado. Con poca carga, el LED parpadea en rojo. Al alcanzar la carga mínima, el dispensador de jabón se apaga.

NL Opladen (zie afbeelding 8) - Haal de afdekopd op eraf en steek de meegeleverde micro-USB kabel in de aansluiting aan de voorkant. Gebruik een standaard smartphone-lader (5V, min. 0,5A). Tijdens het laden knippert de LED groen en wordt continu groen bij volledige lading. Bij weinig lading knippert de LED rood. Bij het bereiken van minimale lading schakelt de zeepdispenser zich uit.

BG Заряджане (вижте изображението 8) - Сваляте защитния капак и включете предоставения micro-USB кабел в гнездото отпред. Използвайте обикновено зарядно за смартфон (5V, минимум 0,5A). По време на зареждане LED светва в зелено и прехвърля в постоянно зелено при пълно зареждане. При нисък заряд LED мига в червено. При достигане на минимален заряд дозаторът за сапун се изключва.

DA Opladning (se billede 8) - Tag dækslet af og stik det medfølgende micro-USB-kabel i stikket på forsiden. Brug en almindelig smartphone-oplader (5V, min. 0,5A). Under opladning blinker LED'en grønt og skifter til konstant grønt ved fuld opladning. Ved lav opladning blinker LED'en rødt. Når minimumsopladning nås, slukker sæbedispenseren.

ET Laadimine (vt joonis 8) - Eemaldage kaitsekork ja ühendage kaasasolev micro-USB kaabel esiosas olevale pordile. Kasutage tavalist nutitelefoni laadijat (5V, vähemalt 0,5A). Laadimise ajal vilgub LED rohelisel ja muutub täieliku laadimise korral püsivalt roheliseks. Madala laadimise korral vilgub LED punasel. Minimaalsel laetust saavutamisel saavutades seebidosaator välja.

FI Lataus (katso kuva 8) - Poista suojaakansi ja kytke mukana tuleva micro-USB-kaapeli etuosassa olevaan liitäntään. Käytä tavallista älypuhelinlaturia (5V, vähintään 0,5A). Lattaessa LED vilkkuu vihreänä ja muuttuu vakaaksi vihreäksi täyden latauksen jälkeen. Alhaisella lataustasolla LED vilkkuu punaisena. Kun saavutetaan minimilataus, saippua-annostin sammuu.

EL Φόρτιση (δείτε εικόνα 8) - Αφαιρέστε το προστατευτικό καπάκι και εισάγετε το παρεχόμενο καλώδιο micro-USB στην υποδοχή στη μπροστινή πλευρά. Χρησιμοποιήστε έναν κοινό φορτιστή smartphone (5V, τουλάχιστον 0,5A). Κατά τη φόρτιση, το LED αναβοβλινίζει πράσινο και γίνεται σταθερό πράσινο όταν είναι πλήρως φορτισμένο. Σε χαμηλή φόρτιση, το LED αναβοβλινίζει κόκκινο. Όταν φτάσει στο ελάχιστο φορτίο, ο διανομέας σαπουνιού απενεργοποιείται.

IT Ricarica (vedi immagine 8) - Rimuovere il cappuccio e inserire il cavo micro-USB fornito nella presa frontale. Utilizzare un caricabatterie per smartphone standard (5V, min. 0,5A). Durante la ricarica, il LED lampeggia in verde e diventa verde fisso quando la carica è completa. A bassa carica, il LED lampeggia in rosso. Al raggiungimento della carica minima, il dispenser di sapone si spegne.

HR Punjenje (vidi sliku 8) - Uklonite zaštitni poklopac i umetnite priloženi micro-USB kabel u priključak s prednje strane. Koristite uobičajeni punjač za pametne telefone (5V, min. 0,5A). Tijekom punjenja LED trepće zeleno i prelazi na stalno zeleno kada je potpuno napunjen. Pri niskoj razini punjenja LED trepće crveno. Kad se dosegne minimalno punjenje, dozator sapuna se isključuje.

LV Lādēšana (skatīt attēlu 8) - Nonemiet aizsargvāciņu un ievietojiet piegādāto micro-USB kabeli priekšējā savienotāji. Izmantojiet standarta viedtālruna lādētāju (5V, vismaz 0,5A). Lādēšanas laikā LED mirgo zaļi un pāriet uz pastāvīgi zaļi, kad pilnībā uzlādēts. Pie zemas uzlādes LED mirgo sarkanā. Sasniedzot minimālo uzlādi, ziepju dozators izslēdzas.

LT Įkrovimas (žr. 8 pav.) - Nuimkite apsauginį dangtelį ir prijunkite pridedamą micro-USB kabelį prie priekiaminio pavaršiuje esančio lizdo. Naudokite įprastą įmaniojo telefono įkroviklį (5V, min. 0,5A). Įkrovimo metu LED mirksi žaliai ir virsta pastovia žalia, kai įkrovimas baigtas. Esant žemai įkrovimui, LED mirksi raudonai. Pasiekus minimalią įkrova, muilo dozatoriaus išsijungia.

MT Ġarika (ara stampa 8) - Nehhi l-kopertura u dafhal il-kejbil micro-USB inkluż fil-konnettur quddiem. Uża charger għal smartphone normal (5V, min. 0,5A). Waqt il-flas, l-LED iddawwar aħdar u jsir aħdar fissa meta jkun ippakkjat kompletament. Meta jkun hemm flas baxx, l-LED iddawwar aħmar. Meta jintlahaq il-flas minimu, id-dispenser tas-sapun jitti.

PL Ładowanie (zobacz obrazek 8) - Zdejmij osłonę i włącz dołączony kabel micro-USB do gniazda z przodu. Użyj standardowej ładowarki do smartfonów (5V, min. 0,5A). Podczas ładowania dioda LED miga na zielono i przechodzi w stałe zielone po pełnym naładowaniu. Przy niskim naładowaniu LED miga na czerwono. Po osiągnięciu minimalnego naładowania dozownik mydła się wyłącza.

PT Carregamento (ver imagem 8) - Remova a tampa de cobertura e insira o cabo micro-USB fornecido na porta frontal. Use um carregador de smartphone comum (5V, pelo menos 0,5A). Durante o carregamento, o LED pisca verde e muda para verde fixo quando totalmente carregado. Com carga baixa, o LED pisca vermelho. Ao atingir a carga mínima, o dispensador de sabão se apaga.

RO Încărcare (vezi imaginea 8) - Îndepărtati capacul protector și introduceți cablul micro-USB furnizat în conectorul frontal. Utilizați un încărcător de smartphone standard (5V, min. 0,5A). În timpul încărcării, LED-ul clipește verde și devine verde constant atunci când este complet încărcat. La nivel redus de încărcare, LED-ul clipește roșu. La atingerea încărcării minime, dozatorul de săpun se oprește.

SV Laddning (se bild 8) - Ta av skyddsöskan och anslut medföljande micro-USB-kabel till uttaget på framsidan. Använd en vanlig mobiltelefonladdare (5V, minst 0,5A). Under laddning blinkar LED-lampan grönt och blir fast grönt när laddningen är fullständig. Vid låg laddning blinkar LED-lampan rött. När minimiladdningen nås stängs tvåldispensern av.

SI Polnjenje (glej sliko 8) - Odstranite pokrov in vstavite priloženi micro-USB kabel v priključek s prednje strani. Uporabite običajni polnilce za pametne telefone (5V, min. 0,5A). Med polnjenjem LED utripa zeleno in ob popolni napoljenosti preide v trajno zeleno. Pri nizki napoljenosti LED utripa rdeče. Ko se doseže minimalna napoljenost, se dozirnik mila izklopi.

SK Nabíjanie (pozri obrazok 8) - Odstráňte kryt a vložte priložený micro-USB kábel do konektora vpredu. Použite bežnú nabíjačku na smartfony (5V, min. 0,5A). Počas nabíjania LED blika na zeleno a pri úplnom nabití prejde na stále zelené. Pri nízkom nabití LED blika červeným. Po dosiahnutí minimálneho nabitia sa dávkovač mydla vypne.

CS Nabíjení (viz obrázek 8) - Sejměte krytku a zašuněte dodaný micro-USB kabel do konektoru vpredu. Použijte běžnou nabíječku pro smartfony (5V, min. 0,5A). Během nabíjení LED bliká zeleně a při plném nabití zustane svítit zeleně. Při nízkém nabití LED bliká červeně. Po dosažení minimálního nabití se dávkovač mydla vypne.

HU Töltés (lásd a 8. ábrát) - Távolítsa el a védőkupakot, és dugja be a mellékelt micro-USB kábelt az elülső csatlakozóba. Használjon egy szabványos okostelefon-töltőt (5V, min. 0,5A). Töltés közben a LED zölden villog, és teljes feltöltéskor tartósan zöldre vált. Alacsony töltöttség esetén a LED pirosan villog. A minimális töltöttség elérésekor a szappanadagoló kikapcsol.

GA Muireair (féach íomhá 8) - Bain an clúdach cosanta agus cuir an cábla micro-USB san áireamh sa phácaiste isteach sa chialfort ar an tosaigh. Úsáid luchtair gnáth-úsáide do fhoin chliste (5V, ar a laghad 0,5A). Le linn luchtaithe, splicann an LED dearg/glas (glan) dearg? (nó glas) agus athraíonn sé go glas spacia nuair atá sé iánmhuirearach. Mura bhfuil mórán muirear ann, splicann an LED dearg. Nuair a shroicheadh sé a leibhéal fosta muirear, múraíonn sé an dáileoir gallúna.

DE Montageanleitung · **GB** Mounting instruction · **FR** Instruction de montage · **ES** Instrucciones de montaje · **NL** Montageanwijzing · **BG** Инструкции за монтаж · **DA** Monteringsvejledning
ET Paigaldusjuhend · **FI** Asennusohjeet · **EL** Οδηγίες συναρμολόγησης · **IT** Istruzioni di montaggio · **HR** upute za sastavljanje · **LV** Montāžas instrukcija · **LT** Montavimo instrukcija
MT Struzzjonijiet tal-assemblaġġ · **PL** Instrukcja montażu · **PT** Instruções de montagem · **RO** Instrucțiuni de montare · **SV** Monteringsanvisning · **SI** Navodila za montažo · **SK** Montážny návod
CS Montážní návod · **HU** Szerelési útmutató · **GA** Treoir



- DE** Ein- / Ausschalten (siehe Bild 9) - Bitte vor dem Einschalten den Spender in die Halterung setzen. Zum Einschalten berühren Sie für einige Sekunden die vertiefte Sensorfläche an der Unterseite. Nach dem Einschalten leuchtet die LED grün und der Seifenspender führt eine einminütige Selbstkalibrierung durch. Während der Kalibrierung das Gerät nicht benutzen. Anschließend ist der Seifenspender bereit. Zum Ausschalten für einige Sekunden die Sensorfläche berühren bis die LED rot leuchtet.
- GB** On / Off (see image 9) - Please place the dispenser in the holder before switching on. To switch on, touch the recessed sensor surface on the bottom for a few seconds. After switching on, the LED lights up green and the soap dispenser performs a one-minute self-calibration. Do not use the device during calibration. Afterward, the dispenser is ready. To switch off, touch the sensor surface for a few seconds until the LED turns red.
- FR** Marche / Arrêt (voir image 9) - Veuillez placer le distributeur dans le support avant de l'allumer. Pour l'allumer, touchez la surface du capteur en creux en dessous pendant quelques secondes. Après l'allumage, la LED s'allume en vert et le distributeur effectue une auto-calibration d'une minute. Ne pas utiliser l'appareil pendant la calibration. Ensuite, le distributeur est prêt à emploi. Pour l'éteindre, touchez à nouveau la surface du capteur pendant quelques secondes jusqu'à ce que la LED devienne rouge.
- ES** Encender / Apagar (ver imagen 9) - Coloque el dispensador en el soporte antes de encenderlo. Para encenderlo, toque la superficie del sensor en la parte inferior durante unos segundos. Tras encenderlo, el LED se ilumina en verde y el dispensador realiza una autocalibración de un minuto. No utilice el dispositivo durante la calibración. Luego, el dispensador estará listo. Para apagarlo, toque la superficie del sensor durante unos segundos hasta que el LED se ilumine en rojo.
- NL** In-/Uitschakelen (zie afbeelding 9) - Plaats de dispenser in de houder voordat u hem inschakelt. Raak het verzonken sensorvlak aan de onderzijde enkele seconden aan om in te schakelen. Na het inschakelen licht de LED groen op en voert de zeepdispenser een zelfkalibratie van één minuut uit. Gebruik het apparaat niet tijdens de kalibratie. Daarna is de dispenser klaar voor gebruik. Raak voor het uitschakelen de sensor opnieuw een paar seconden aan tot de LED rood oplicht.
- BG** Включване / Изключване (вижте изображение 9) - Поставете дозатора в стойката преди да го включите. За да го включите, докоснете вдлъбнатата сензорна зона в долната част за няколко секунди. След включване LED светва в зелено и уредът извършва едноминутна самокалибрация. Не използвайте уреда по време на калибрирането. След това дозаторът е готов за употреба. За изключване задръжте сензора няколко секунди, докато LED светне в червено.
- DA** Tænd / Sluk (se billed 9) - Placer dispenseren i holderen, før du tænder den. Tryk i nogle sekunder på det forsænkede sensorfelt i bunden for at tænde. Når den tændes, lyser LED'en grønt, og dispenseren gennemfører en et minut lang selvkalibrering. Brug ikke enheden under kalibreringen. Efterfølgende er dispenseren klar til brug. For at slukke skal du trykke på sensorfeltet i nogle sekunder, indtil LED'en lyser rødt.
- ET** Sisse / välja lülitamine (vt joonis 9) - Enne sisselülitamist asetage doosator hoidikusse. Sisselülitamiseks puudutage mõneks sekundiks alumist süvistatud anduriala. Pärast sisselülitamist süttib roheline LED ja seebidoosator viib läbi üheminutilise automaatse kalibreerimise. Kalibreerimise ajal ärge kasutage seadet. Seejärel on doosator kasutusvalmis. Väljalülitamiseks puudutage andurit uuesti kuni LED muutub punaseks.
- FI** Käynnitys / Sammutus (katso kuva 9) - Aseta anostelija telineeseen ennen käynnistystä. Käynnistä painamalla alaosan syvennettyä anturipintaa muutaman sekunnin ajan. Käynnistykseen jälkeen LED palaa vihreänä ja laite suorittaa yhden minuutin itsekalibroinnin. Älä käytä laitetta kalibroinnin aikana. Kalibroinnin jälkeen anostelija on käyttövalmis. Sammuta painamalla anturipintaa muutaman sekunnin ajan, kunnes LED muuttuu punaiseksi.
- EL** Ενεργοποίηση / Απενεργοποίηση (βλέπε εικόνα 9) - Τοποθετήστε τον διανομέα στη βάση πριν τον ενεργοποιήσετε. Για να τον ενεργοποιήσετε, αγγίξτε την εσοχή του αισθητήρα στο κάτω μέρος για μερικά δευτερόλεπτα. Μετά την ενεργοποίηση, το LED αναβεί πράσινο και η συσκευή εκτελεί αυτοαποкалиμπριση διάρκειας ενός λεπτού. Μην χρησιμοποιείτε τη συσκευή κατά τη διάρκεια της βαθμιωμένης, στη συνέχεια, ο διανομέας είναι έτοιμος προς χρήση. Για να απενεργοποιήσετε, αγγίξτε ξανά τον αισθητήρα μέχρι να αναβεί κόκκινο το LED.
- IT** Accensione / Spegnimento (vedi immagine 9) - Inserire il dispenser nel supporto prima di accenderlo. Per accenderlo, toccare per alcuni secondi la superficie sensibile incassata sulla parte inferiore. Dopo l'accensione, il LED si illumina di verde e il dispenser esegue un'auto-calibrazione di un minuto. Non utilizzare il dispositivo durante la calibratura. Al termine, il dispenser è pronto all'uso. Per spegnerlo, toccare la superficie sensibile per alcuni secondi finché il LED diventa rosso.
- HR** Uključivanje / Isključivanje (vidi sliku 9) - Prije uključivanja postavite dozor u držač. Za uključivanje pritisnite udubljenu površinu senzora na donjoj strani nekoliko sekundi. Nakon uključivanja, LED svijetli zeleno, a dozor izvršava jednodominutnu samokalibraciju. Tijekom kalibracije nemojte koristiti uređaj. Nakon toga je spreman za upotrebu. Za isključivanje ponovno pritisnite senzor nekoliko sekundi dok LED ne zasvijetli crveno.
- LV** Ieslēgšana / Izslēgšana (skatīt attēlu 9) - Pirms ieslēgšanas ievietojiet dozatoru turētājā. Lai ieslēgtu, dažas sekundes pieskarieties iegrīmatīai sensora virsmai. Pēc ieslēgšanas LED indikators iedegas zaļā krāsā un dozators veic vienas minūtes paškalibrāciju. Kalibrācijas laikā nelietojiet ierīci. Pēc tam dozators ir gatavs lietošanai. Lai izslēgtu, pieskarieties sensora virsmai dažas sekundes, līdz LED iedegas sarkanā krāsā.
- LT** Įjungimas / Išjungimas (žr. 9 pav.) - Prieš įjungdami įstatykite dozatorių į laikiklį. Norėdami įjungti, kelias sekundes palieskite į dubusią jutiklio sritį apacioje. Įjungus LED užsidegs žaliai, o dozatorius atliks vienos minutės automatinį kalibravimą. Kalibravimo metu įrenginio nenaudokite. Po dozatoriaus paruoštas naudojimui. Norėdami išjungti, dar kartą kelias sekundes palieskite jutiklį, kol LED užsidegs raudonai.
- MT** Taqabbid / Tfiq (ara stampa 9) - Qabel taqabbad, poġġi d-dispensar fil-bażi tiegħu. Biex taqabbad, aghfas għal ftit sekondi l-wiċġ tas-sensur imdaħħal fil-qiegħ. Meta jinxteghel, l-LED jixgħel aghar u d-dispensar iwettaq kalibrazzjoni awtomatika ta' minuta. Immiss l-apparat waqt il-kalibrazzjoni. Wara, i d-dispensar ikun lest għall-użu. Biex tintefa, aghfas is-sensur għal ftit sekondi sakemm l-LED jixgħel aghmar.
- PL** Włączenie / Wyłączenie (zobacz obrazek 9) - Przed włączeniem umieść dozownik w uchwycie. Aby włączyć, dotknij przez kilka sekund zagłębionej powierzchni czujnika na spodzie. Po włączeniu dioda LED zaświeci się na zielono, a dozownik przeprowadzi jednodominutową autokalibrację. Nie używaj urządzenia podczas kalibracji. Po zakończeniu dozownik jest gotowy do użycia. Aby wyłączyć, dotknij powierzchni czujnika ponownie przez kilka sekund, aż dioda zaświeci się na czerwono.
- PT** Ligar / Desligar (ver imagem 9) - Antes de ligar, coloque o dispensador no suporte. Para ligar, toque na área rebaixada do sensor na parte inferior durante alguns segundos. Após ligar, o LED acende-se a verde e o dispensador executa uma autocalibração de um minuto. Não utilize o dispositivo durante a calibração. Depois, o dispensador estará pronto. Para desligar, toque novamente no sensor durante alguns segundos até que o LED fique vermelho.
- RO** Pornire / Oprire (vezi imaginea 9) - Așezați dozatorul în suport înainte de a-l porni. Pentru a porni, atingeți timp de câteva secunde suprafața senzorului situată în partea de jos. După pornire, LED-ul se aprinde verde, iar dozatorul efectuează o auto-calibrare de un minut. Nu utilizați dispozitivul în timpul calibrării. După aceea, dozatorul este gata de utilizare. Pentru a opri, atingeți din nou senzorul timp de câteva secunde până când LED-ul se aprinde roșu.
- SV** Starta / Stänga av (se bild 9) - Sätt i tvåldispensern i hållaren innan du slår på den. Tryck några sekunder på den nedsänkta sensorytan på undersidan för att starta. När enheten startar lyser LED-lampnan grönt och dispensern utför en självkalibrering i en minut. Använd inte enheten under kalibreringen. Därefter är den redo att användas. För att stänga av, tryck återigen på sensorn tills LED-lampnan lyser rött.
- SI** Vklop / Izklop (glej sliko 9) - Pred vklopom postavite dozirnik v nosilec. Za vklop se dotaknite vbočene površine senzora na spodnji strani za nekaj sekund. Po vklopu zasveti zelena LED lučka in dozirnik opravi eno-minutno samokalibracijo. Naprave med kalibracijo ne uporabljajte. Nato je dozirnik pripravljen za uporabo. Za izklop ponovno pritisnite na senzor, dokler se ne prižge rdeča LED lučka.
- SK** Zapnutie / Vypnutie (pozri obrázok 9) - Pred zapnutím vložte dávkovač do držáka. Na zapnutie sa na niekoľko sekúnd dotknite zapustenej senzorovej plochy na spodnej strane. Po zapnutí sa LED rozsvieti na zeleno a dávkovač vykoná jednodominutovú samokalibráciu. Během kalibrace nepoužívejte. Poté je dávkovač připraven k použití. Pro vypnutí vložte dávkovač do držáku. Pro vypnutí se na několik sekund dotkněte zapustěné senzoroové plochy na spodní straně. Po zapnutí se LED rozsvítí zeleně a dávkovač provede minutovou samokalibraci. Během kalibrace přístroj nepoužívejte. Poté je dávkovač připraven k použití. Pro vypnutí se znovu dotkněte senzoru na několik ekund, dokud LED nezčervená.
- HU** Be- / Kikapcsolás (lásd 9. ábra) - Kapcsolás előtt helyezze az adagoló a tartóba. A bekapcsoláshoz néhány másodpercig érintse meg az alsó részen található süllyesztett érzékelőfelületet. Bekapcsolás után a LED zölden világít, és az adagoló elvégzi az egyperces önkalibrációt. Kalibrálás közben ne használja a készüléket. Ezután az adagoló használatra kész. Kikapcsoláshoz érintse meg ismét az érzékelőt, amíg a LED pirosra nem vált.
- GA** Ar / As (féach iomhá 9) - Le do thoil cuir an dáileoir sa sealbhóir sula cuireann tú ar siúl é. Chun é a chur ar siúl, déan teagmháil i eis an limistéar braiteora cuasach ar an mbun ar feadh cúpla soicind. Tar éis casadh air, lasann an LED glas agus déanann an dáileoir féinchalabrú ar feadh nóiméid. Ná húsáid an gléas le linn an chalabrúcháin. Ina dhiaidh sin, tá sé réidh le húsáid. Chun é a mhúchadh, déan teagmháil leis an braiteoir arís go dtí go lasann an LED dearg.

9.

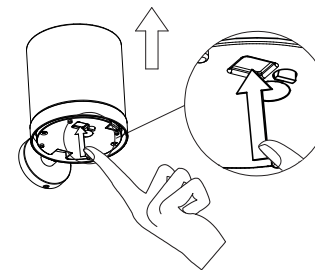

- DE** Bedienung - Sobald der Sensor eine Hand erkennt, wird ein Pumpvorgang ausgelöst.
- GB** Operation - As soon as the sensor detects a hand, a dispensing process is triggered.
- FR** Utilisation - Dès que le capteur détecte une main, un dosage est déclenché.
- ES** Funcionamiento - En cuanto el sensor detecta una mano, se activa el bombo.
- NL** Bediening - Zodra de sensor een hand detecteert, start het doseerproces.
- BG** Употреба - Веднага щом сензорът засече ръка, се задейства процесът на изпомпване.
- DA** Betjening - Så snart sensoren registrerer en hånd, aktiveres pumpefunktionen.
- ET** Kasutamine - Niipea kui andur tuvastab käe, käivitub pumbamine.
- FI** Käyttö - Heti kun sensori tunnistaa käden, pumpppaus käynnistyy.
- EL** Χρήση - Μόλις ο αισθητήρας εντοπίσει ένα χέρι, ενεργοποιείται η άντληση.
- IT** Funzionamento - Non appena il sensore rileva una mano, viene attivato il pompaggio.
- HR** Upravljanje - Čim senzor prepozna ruku, aktivira se pumpanje.
- LV** Darbība - Tiklīdz sensors nosaka roku, tiek sākta sūkņošana.
- LT** Valdymas - Kai tik jutiklis aptinka ranką, pradedamas siurbimo procesas.
- MT** Użu - Hekk kif is-sensur jidentifika id, jibda l-proċess tal-pompa.
- PL** Obsługa - Gdy tylko czujnik wykryje dłoń, uruchamiany jest proces pompowania.
- PT** Operação - Assim que o sensor deteta uma mão, inicia-se o processo de bombeamento.
- RO** Funcționare - De îndată ce senzorul detectează o mână, începe pomparea.
- SV** Användning - Så snart sensorn känner av en hand, startar pumpningen.
- SI** Upravljanje - Ko senzor zazna roko, se sproži črpanje.
- SK** Použitie - Akonáhle senzor zistí ruku, spustí sa čerpanie.
- CS** Obsluha - Jakmile senzor rozpozná ruku, spustí se čerpání.
- HU** Használat - Amint az érzékelő észleli a kezét, elindul a pumpálás.
- GA** Oibriú - Chomh luath agus a aimsíonn an braiteoir lámh, cuirtear tús leis an bpróiseas caidéalaithe.

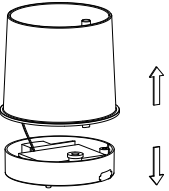

1. 

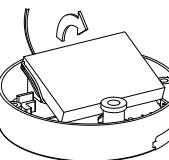
2. 

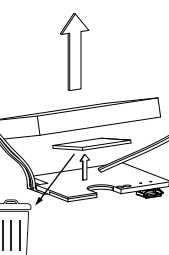
3. 

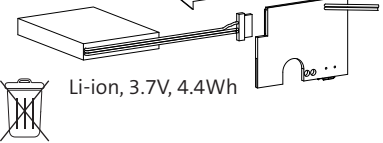
4.  Li-ion, 3.7V, 4.4Wh

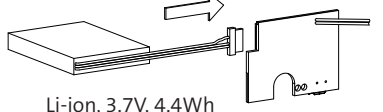
5.  Li-ion, 3.7V, 4.4Wh

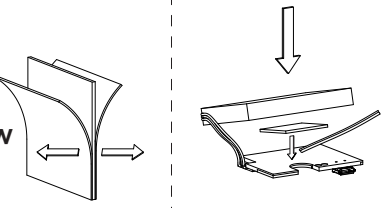
6.  NEW

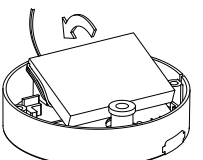
7. 

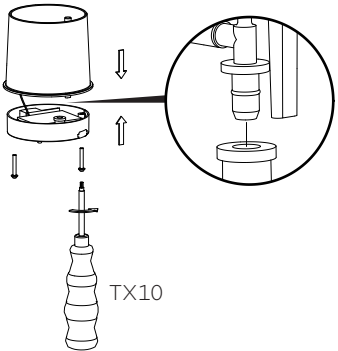
8.  TX10

DE Pflege – Schalten Sie den Seifenspender aus und entfernen Sie regelmäßig angetrocknete Seifenreste am Auslassventil. Reinigen Sie zudem das Sensorfenster mit einem angefeuchteten Tuch. Da eintretende Flüssigkeit den Seifenspender unweigerlich zerstört, halten Sie diesen niemals unter fließendes Wasser und tauchen Sie ihn niemals unter Wasser. Die Sensorfläche muss sauber und trocken sein.

GB Maintenance – Switch off the soap dispenser and regularly remove dried soap residue from the outlet valve. Also clean the sensor window with a damp cloth. Since ingress of liquid will inevitably destroy the soap dispenser, never hold it under running water and never immerse it in water. The sensor surface must be clean and dry.

FR Entretien – Éteignez le distributeur de savon et enlevez régulièrement les résidus de savon séchés sur la vanne de sortie. Nettoyez également la fenêtre du capteur avec un chiffon humide. Comme l'entrée de liquide détruit inévitablement le distributeur, ne le tenez jamais sous l'eau courante et ne l'immergez jamais. La surface du capteur doit être propre et sèche.

ES Mantenimiento – Apague el dispensador de jabón y elimine regularmente los restos de jabón seco de la válvula de salida. También limpie la ventana del sensor con un paño húmedo. Como la entrada de líquido destruirá inevitablemente el dispensador de jabón, nunca lo mantenga bajo agua corriente y nunca lo sumerja en agua. La superficie del sensor debe estar limpia y seca.

NL Onderhoud – Schakel de zeepdispenser uit en verwijder regelmatig opgedroogde zeepresten van het uitlaatsventiel. Reinig bovendien het sensorraam met een licht vochtig doekje. Aangezien vloeistof die naar binnen komt de dispenser onvermijdelijk zal beschadigen, houd hem nooit onder stromend water en dompel hem nooit onder in water. Het sensoroppervlak moet schoon en droog zijn.

BG Поддръжка – Изключете дозатора за сапун и редовно отстранявайте засъхнали сапунени остатъци от изходния клапан. Почистете също и сензорното стъкло с навлажнена кърпа. Тъй като проникналата течност неизбежно ще унищожи дозатора за сапун, никога не го държете под течаща вода и никога не го потапяйте във вода. Сензорната повърхност трябва да е чиста и суха.

DA Vedligeholdelse – Sluk sæbe dispenseren, og fjern regelmæssigt indtørrede sæberester fra udløbsventilen. Rens også sensorvinduet med en fugtig klud. Da indtrængende væske uundgåeligt vil ødelægge dispenseren, må du aldrig holde den under rindende vand og aldrig nedsænke den i vand. Sensorfladen skal være ren og tør.

ET Hooldus – Lülitage seebidosatori välja ja eemaldage regulaarselt kuivad seepijäägid väljavoolu ventiilist. Puhastage samuti sensorakenest niisutatud lapiga. Kuna sissepääsev vedelik hävitab diskreetorilise seebidosatori vältimatult, ärge hoidke seda kunagi voolava vee all ega kastke kunagi veesse. Sensoripind peab olema puhas ja kuiv.

FI Huolto – Sammuta saippua-annostin ja poista säännöllisesti kuivatuneita saippujäämiä ulostuventiilistä. Puhdista myös anturilasi kostealla liinalla. Koska nesteen pääsy sisään tuhoaa annostimen väistämättä, älä koskaan pidä sitä juoksevan veden alla äläkä upota veteen. Anturipinnan pitää olla puhdas ja kuiva.

EL Συντήρηση – Απενοποιήστε τον διανομέα σαπουνιού και αφαιρέστε τακτικά ξεραμένα υπολείμματα σαπουνιού από τη γυάλια εσοδή. Καθαρίστε επίσης το παράθυρο του αισθητήρα με ένα υγρό πανί. Δεδομένου ότι η εισροή υγρού θα καταστρέψει αναπόφευκτα τον διανομέα, μην τον κρατάτε ποτέ κάτω από τρεχούμενο νερό και μην τον βυθίζετε ποτέ στο νερό. Η επιφάνεια του αισθητήρα πρέπει να είναι καθαρή και στεγνή.

IT Manutenzione – Spegnete il dispenser di sapone e rimuovete regolarmente i residui di sapone essiccati dalla valvola di uscita. Pulite inoltre la finestra del sensore con un panno umido. Poiché l'ingresso di liquidi distruggerà inevitabilmente il dispenser, non tenerlo mai sotto acqua corrente e non immergerlo mai in acqua. La superficie del sensore deve essere pulita e asciutta.

HR Održavanje – Isključite dozator sapuna i redovito uklanjajte osušene ostatke sapuna s izlaznog ventila. Također očistite staklo senzora vlažnom krpom. Kako bi tekućina koja uđe neizbježno uništiti dozator, nikada ga nemojte držati pod mlazom vode niti ga nikada uranjati u vodu. Površina senzora mora biti čista i suha.

LV Apkope – Izslēdziet ziepu dozatoru un regulāri noņemiet sacietējušus ziepju atlikumus no izplūdes vārsta. Tīriet arī sensora logu ar samitrinātu drāni. Tā kā ieplūstošs šķidrums neizbēgami iznīcinās dozatoru, nekad nelieciet to tekoša ūdens strūkļā un nekad nenogrieziet to ūdenī. Sensora virsmai jābūt tīrai un sausai.

LT Prižiūra – Išjunkite muilo dozatorių ir reguliariai pašalinkite išdžiūvusius muilo likučius iš išėjimo vožtuvo. Taip pat valykite sensoriaus langą drėgna šluoste. Kadangi įeinantis skystis neišvengiamai sunaikins dozatorių, niekada nelaiykite jį po tekančiu vandeniu ir niekada neiškepkite jį po vandeniu. Sensoriaus paviršius turi būti švarus ir sausas.

MT Kura – Itfi d-dispenser tas-sapun u nehhi b'mod regolari r-rezidw tas-sapun niexfa mill-ventilatur ta' hruġ. Ghamel ukoll tindif tal-window sensurju b'toqba ftit umida. Peress li d-ghul ta' likwidu se hassar il-dispenser b'mod inevitabbli, qatt ma zommha taht ilma fix-xita u qatt ma ddawwarha taht l-ilma. Il-wisa' tas-sensur ghandu jkun nadif u niexf.

PL Konserwacja – Wyłącz dozownik mydła i regularnie usuń wyschnięte resztki mydła z zaworu wylotowego. Oczyszcz także szybkę czujnika wilgotną ściereczką. Ponieważ przedostanie się cieczy nieuchronnie zniszczy dozownik, nigdy nie trzymaj go pod bieżącą wodą i nigdy go nie zanurzaj w wodzie. Powierzchnia sensora musi być czysta i sucha.

PT Manutenção – Desligue o dispensador de sabão e remova regularmente resíduos secos de sabão da válvula de saída. Limpe também a janela do sensor com um pano húmido. Pois a entrada de líquido destruirá inevitavelmente o dispensador, nunca o segure debaixo de água corrente e nunca o mergulhe em água. A superfície do sensor deve estar limpa e seca.

RO Întreținere – Opriti dozatorul de săpun și îndepărtați regulat resturile de săpun uscate de la supapa de ieșire. Curățați de asemenea fereastra senzorului cu o cârpă ușor umeză. Deoarece pătrunderea lichidului va distruge inevitabil dozatorul, nu-l țineți niciodată sub apă curgătoare și nu-l scufundați niciodată în apă. Suprafața senzorului trebuie să fie curată și uscată.

SV Underhåll – Stäng av tvåldispensern och ta regelbundet bort uttorkade tvålrester från utloppventilen. Rengör dessutom sensorfönstret med en fuktig trasa. Eftersom inträngande vätska oundvikligen förstör dispensern, håll aldrig denna under rinnande vatten och sänk den aldrig under vatten. Sensorytan måste vara ren och torr.

SI Vzdrževanje – Izklopite dozirnik mila in redno odstranjajte posušene ostanke mila na izhodnem ventilu. Prav tako očistite senzorjevo okno z rahlo vlažno krpo. Ker vdor tekočine neizbežno uniči dozirnik, ga nikoli ne držite pod tekočo vodo in ga nikoli ne potopljajte v vodo. Senzorska površina mora biti čista in suha.

SK Údržba – Vypnite dávkovač mydla a pravidelne odstraňujte zaschnuté zvyšky mydla z výstupného ventilu. Vyčistite aj senzorové okienko mierne navlhčenou handričkou. Pretože preniknutie kvapaliny nevyhnutne poškodí dávkovač, nikdy ho nedržte pod tečúcou vodou a nikdy ho nezatopajte do vody. Plocha senzora musí byť čistá a suchá.

CS Údržba – Vypněte dávkovač mydla a pravidelně odstraňujte zaschlé zbytky mydla z výstupního ventilu. Také čistěte senzorové okénko mírně navlhčeným hadříkem. Protože vniknutí tekutiny nevyhnutelně poškodí dávkovač, nikdy ho nedržte pod tekoucí vodou a nikdy ho nezanořujte do vody. Plocha senzoru musí být čistá a suchá.

HU Karbantartás – Kapcsolja ki a szappanadagolót, és rendszeresen távolítsa el az adagoló kifolyó szelepnél megszáradt szappanmaradékokat. Takarítsa továbbá a szenzor ablakát enyhén nedves ruhával. Mivel a bejövő folyadék elkerülhetlenül tönkreteszi az adagolót, soha ne tartsa folyó víz alá, és soha ne merítse vízbe. A szenzor felületének tisztának és száraznak kell lennie.

GA Cothabháil – Múch an dáileoir gallúna agus bain go rialta iarmhar gallúna triomaithe ón solenoid aiseonta. Glan an fhuinneog braiteora freisin le fabraig éadomhain tais. Os rud é go sciosfaidh isteach an leacht go docht an dáileoir, ní coirneáil riabh é faoi uisce reatha agus ná tum é in uisce riabh. Ní mór go mbeadh dromchla an braiteora glan agus tirim.

EMCO ROUND

DE Montageanleitung · **GB** Mounting instruction · **FR** Instruction de montage · **ES** Instrucciones de montaje · **NL** Montageaanswijzing · **BG** Инструкции за монтаж · **DA** Monteringsvejledning
ET Paigaldusjuhend · **FI** Asennusohjeet · **EL** Οδηγίες συναρμολόγησης · **IT** Istruzioni di montaggio · **HR** upute za sastavljanje · **LV** Montāžas instrukcija · **LT** Montavimo instrukcija
MT Struzzjonijiet tal-assemblaġġ · **PL** Instrukcja montażu · **PT** Instruções de montagem · **RO** Instrucțiuni de montare · **SV** Monteringsanvisning · **SI** Navodila za montažo · **SK** Montážny návod
CS Montážní návod · **HU** Szerelési útmutató · **GA** Treoir



DE Allgemeine Hinweise - Montieren Sie den Seifenspender bitte mit mindestens 15 cm Abstand zur darunter liegenden Oberfläche. Der Akku des Seifenspenders ist im Auslieferungszustand nur teilgeladen. Laden Sie den Seifenspender vor der ersten Benutzung unbedingt einmal komplett auf. Da sich der Seifenspender in regelmäßigen Abständen neu auflädt, ist die Umgebung kalibriert, kann es vorkommen, dass dieser in seltenen Fällen kurzfristig nicht reagiert. Warten Sie in diesem Fall einfach wenige Sekunden. Sollte er dennoch nicht reagieren, schalten Sie den Seifenspender einfach bitte aus und wieder ein. Der Spender ist danach wieder einsatzbereit. Einige Flüssigkeiten neigen dazu, sich mit der Zeit zu entmischen. In diesem Fall kann es zu einer Tropfenbildung unterhalb des Seifenspenders kommen. Verwenden Sie in diesem Fall bitte eine andere Flüssigkeitse. Es handelt sich hierbei nicht um einen Fehler des Seifenspenders. Halten Sie die Sensoroberfläche zum Ein- und Ausschalten stets trocken. Ansonsten kann es zu Fehlfunktionen kommen.

GB General Notices - Mount the soap dispenser with at least 15 cm clearance to the surface below. The battery of the soap dispenser is only partially charged in the delivery state. Be sure to fully charge the soap dispenser once before its first use. Because the dispenser periodically recalibrates itself to the surroundings, it may in rare cases temporarily not respond. In that case, just wait a few seconds. If it still does not respond, please turn the soap dispenser off and on again. The dispenser will then be ready to use again. Some liquid soaps tend to separate over time. In that case, droplets may form beneath the soap dispenser. Please use another liquid soap. This is not a defect of the dispenser. Keep the sensor surface dry for switching on and off at all times. Otherwise, malfunctions may occur.

FR Informations générales - Montez le distributeur de savon avec au moins 15 cm d'espace par rapport à la surface située en dessous. La batterie du distributeur de savon est, à l'état de livraison, seulement partiellement chargée. Veuillez impérativement charger complètement le distributeur de savon avant sa première utilisation. Comme le distributeur se recalibre régulièrement en fonction de l'environnement, il peut arriver, dans de rares cas, qu'il ne réagisse pas pendant un court instant. Dans ce cas, attendez simplement quelques secondes. S'il ne réagit toujours pas, veuillez simplement éteindre puis rallumer le distributeur de savon. Celui-ci sera alors de nouveau prêt à l'emploi. Certains savons liquides ont tendance à se séparer avec le temps. Dans ces cas, il peut y avoir formation de gouttes sous le distributeur de savon. Dans ce cas, veuillez utiliser un autre savon liquide. Ce n'est pas un défaut du distributeur de savon. Gardez la surface du capteur sèche pour l'allumage et l'extinction à tout moment. Sinon, des dysfonctionnements peuvent survenir.

ES Avisos generales - Monte el dispensador de jabón con al menos 15 cm de separación de la superficie inferior. La batería del dispensador de jabón está solo parcialmente cargada al momento de entrega. Asegúrese de cargar completamente el dispensador una vez antes de su primer uso. Dado que el dispensador se recalibra periódicamente al entorno, puede ocurrir que en casos raros no responda temporalmente. En ese caso, espere simplemente unos segundos. Si aun así no responde, apague y vuelva a encender el dispensador de jabón. Después estará listo para su uso nuevamente. Algunos jabones líquidos tienden a separarse con el tiempo. En ese caso puede formarse una gota debajo del dispensador de jabón. Por favor, use otro jabón líquido. Este no es un defecto del dispensador. Mantenga la superficie del sensor seca al encenderlo y apagarlo en todo momento. De lo contrario, pueden producirse fallos.

NL Algemene aanwijzingen - Monteer de zeepdispenser met minstens 15 cm afstand tot het oppervlak eronder. De batterij van de zeepdispenser is in de verzendtoestand slechts gedeeltelijk geladen. Laad de zeepdispenser eens volledig op voor het eerste gebruik. Aangezien de dispenser zich op regelmatige tijdstippen opnieuw kalibreert naar de omgeving, kan het in zeldzame gevallen voorkomen dat deze tijdelijk niet reageert. Wacht in dat geval een paar seconden. Mocht hij alsnog niet reageren, zet de zeepdispenser dan uit en daarna weer aan. De dispenser is daarna weer klaar voor gebruik. Sommige vloeibare zepen neigen ernaar zich na verloop van tijd te scheiden. In dat geval kunnen druppels ontstaan onder de zeepdispenser. Gebruik in dat geval alstublieft een andere vloeibare zeep. Het betreft hier geen fout van de dispenser. Houd het sensoroppervlak altijd droog voor het in- en uitschakelen. Anders kunnen storingen optreden.

BG Общи указания - Монтирайте диспенсера за сапун с поне 15 cm разстояние до повърхността под него. Батериата на диспенсера при доставката е само частично заредена. Задължително заредете напълно диспенсера веднъж преди първото му използване. Тъй като диспенсърът се калибрира периодично според околната среда, може в редки случаи да не реагира за кратко. В такъв случай просто изчакайте няколко секунди. Ако все пак не реагира, изключете и включете диспенсера отново. След това е отново готов за употреба. Някои течни сапуни имат склонност с времето да се разделят. В такъв случай използвайте друга течна сапунска пяна. Това не е дефект на диспенсера. Дръжте повърхността на сензора винаги суха за включване и изключване. В противен случай може да има дефекти.

DK Generelle bemærkninger - Monter sæbedispenseren med mindst 15 cm afstand til underliggende overflade. Batteriet til sæbedispenseren er i leveringsstanden kun delvist opladet. Sørg for at oplade sæbedispenseren en gang helt før første brug. Da dispenseren med jævne mellemrum kalibrerer sig selv på omgivelserne, kan det ske, at den i enkelte tilfælde midlertidigt ikke reagerer. Vent i så fald nogle sekunder. Hvis den alligevel ikke reagerer, sluk og tænd sæbedispenseren igen. Dispenseren er derefter klar til brug. Nogle flydende sæber har en tendens til at skille sig med tiden. I så fald kan der dannes dråber under sæbedispenseren. Brug i så fald en anden flydende sæbe. Dette er ikke en fejl ved dispenseren. Hold sensoren for den altid tør ved tænding og slukning. Ellers kan der opstå funktionsfejl.

EE Üldised juhised - Pane seebidosaator paigaldama vähemalt 15 cm kaugusele allpool olevast pinnast. Seebidosaatori aku on tarnesuhendis ainult osaliselt laetud. Laadi seebidosaator korraks täis enne esimest kasutamist. Kuna dosaator kalibreerub regulaarselt ümbrusega, võib harvadel juhtudel juhtuda, et see lühiajaliselt ei reageeri. Sel juhul oota lihtsalt mõned sekundid. Kui see ikkagi ei reageeri, lülita seebidosaator välja ja uuesti sisse. Dispenser on seejärel taas kasutusvalmis. Mõned vedelad seepid kipuvad aja jooksul eralduma. Sellisel juhul võib seebidosaatori all tekkida tilki. Palun kasuta sel juhul teist vedelat seepi. See ei ole seebidosaatori viga. Hoida sensoripind alati kuivana sisse- ja väljalülitamisel. Vastasel juhul võivad tekkida toimimise häired.

FI Yleisiä ohjeita - Asenna saippua-annostin vähintään 15 cm etäisyydelle alla olevasta pinnasta. Saippua-annostimen akku on toimitusväineessa vain osittain ladattu. Lataa annostin kerran täysin ennen ensimmäistä käyttökertaa. Koska annostin kalibroitu ympäristön mukaan säännöllisin väliajoin, voi harvoin käydä niin, että se ei hetkellisesti reagoi. Odota tällöin muutama sekunti. Jos se ei silti reagoi, sammuta annostin ja käynnistä se uudelleen. Annostin on sitten jälleen käyttövalmis. Joitain nesteitä sisältäviä saippuita välttämättä erottuu toisistaan. Tällöin annostimen alapuolella voi muodostua pisaroita. Käytä tällöin toista nestesaippuaa. Tämä ei ole laitteiston vika. Pidä sensoripinta aina kuivana päälle- ja poiskytkemisen yhteydessä. Muuten voi ilmetä toimintahäiriöitä.

GR Γενικές οδηγίες - Τοποθετήστε τον διαμετρητή σαπουνιού με τουλάχιστον 15 εκ. απόσταση από την επιφάνεια κάτω. Η μπαταρία του διαμετρητή είναι, κατά την παράδοση, μόνο μερικώς φορτισμένη. Φορτίστε πλήρως τον διαμετρητή μία φορά πριν την πρώτη χρήση. Καθώς ο διαμετρητής επανακαλιβριάζεται περιοδικά με βάση το περιβάλλον, μπορεί σε σπάνιες περιπτώσεις να μην ανταποκρίνεται προσωρινά. Σε αυτή την περίπτωση περιμένετε λίγα δευτερόλεπτα. Αν όχι, απενεργοποιήστε τον διαμετρητή και επανενεργοποιήστε τον. Ο διαμετρητής θα είναι πλέον έτοιμος για χρήση. Κάποιες υγρές σαπουνιές έχουν την τάση να χωρίζονται με τον χρόνο, να σχηματίζουν σταγόνες κάτω από τον διαμετρητή. Αν συμβεί αυτό, χρησιμοποιήστε άλλο υγρό σαπούνι. Δεν πρόκειται για το ελάττωμα του διαμετρητή. Κρατήστε την επιφάνεια του αισθητήρα πάντα στεγνή κατά την ενεργοποίηση και απενεργοποίηση. Διαφορετικά μπορεί να παρουσιαστούν βλάβες λειτουργίας.

IT Avvertenze generali - Montare il dispenser di sapone con almeno 15 cm di distanza dalla superficie sottostante. La batteria del dispenser è, allo stato di consegna, solo parzialmente carica. Caricare completamente il dispenser una volta prima del primo utilizzo. Poiché il dispenser si recalibra periodicamente all'ambiente, può in alcuni casi non rispondere temporaneamente. In tal caso attendere qualche secondo. Se non risponde comunque, spegnerlo e riaccenderlo. Il dispenser sarà di nuovo pronto. Alcuni sapuni liquidi tendono, con il tempo, a separarsi. In tal caso possono formarsi gocce sotto il dispenser. Usare in quel caso un altro sapone liquido. Non si tratta di un difetto del dispenser. Mantenere sempre asciutta la superficie del sensore durante l'accensione e lo spegnimento. Altrimenti possono verificarsi malfunzionamenti.

MT Paririjiet Ġenerali - Poġġi d-dispensar tas-sapun bizzżejż 15 cm ta' distanza mis-sufra li tinsab taħtu. Il-batterija taq-dispen ser hija fl-kundizzjoni taq-twassli biss parzjalment iċ-ċargata. Iċ-ċargaja kompletament id-dispensar darba waħda qabel l-użu qgħall-eww ikuq darba. Peress li d-dispensar jikkalibra ruħu perjodikament qgħall-ambjent, jista' jgħir f'każijiet rari li b'mument ma jirrispondix. F' d'ik il-każ stenna biss għamejtin sekondi. Jekk għaduq ma jirrispondix, miżerja id-dispensar u weraq darba. Dispensar jkun lest qgħall-użu darba oħra. Xi sapuni likwidi għandhom tendenza li jinqasmu maż-zmien. F'hekk, jista' jkun li jkunu hemm togħma taħt id-dispensar tas-sapun. Uża sapun likwidu ieħor f'hekk il-każ. Dan mhux difriet miq-dispen. Żomm is-superfície tas-sensur dejjem nixta meta tkun qed tixgħelha jew tixgħelha. Inkella jista' jkun hemm f'frazzi fl-funzjoni.

HR Opće napomene - Molimo montirajte dozator sapuna s najmanje 15 cm udaljenosti od površine ispod njega. Baterija dozatora je u stanju isporuke samo djelomično napunjena. Obavezno napunite dozator jednom potpuno prije prve upotrebe. Budući da se dozator redovito kalibrira prema okolišu, ponekad se može dogoditi da nakratko ne reagira. U tom slučaju samo pričekajte nekoliko sekundi. Ako i dalje ne reagira, jednostavno isključite i ponovno uključite dozator. Dozator će tada biti opet spreman za upotrebu. Neke tekuće sapune imaju tendenciju s vremenom se razdvajati. U tom slučaju ispod dozatora može doći do stvaranja kapljica. Molimo koristite drugi tekući sapun. To nije kvar dozatora. Držite površinu senzora suhom prilikom uključivanja i isključivanja. U suprotnom mogu se pojaviti kvarovi.

LV Vēstījumi norādījumi - Uzstādiet ziepu dozatoru ar vismaz 15 cm atstumu līdz virsmai zem tā. Akumulators piegādes stāvoklī ir tikai daļēji uzlādēti. Pirms pirmās lietošanas noteikti ierīzi reizi pilnībā uzlādējiet uzdevumā. Tā kā dozators regulāri kalibrējas attiecībā pret vidi, retos gadījumos tas var īslaicīgi nereagēt. Šādā gadījumā vienkārši uzgaidiet dažas sekundes. Ja tas joprojām nereagē, izslēdziet un pēc tam atkal ieslēdziet dozatoru. Dozators pēc tam atkal būs gatavs lietošanai. Kādas šķidrās ziepes ar laiku mēdz atšķirties. Šādā gadījumā zem dozatora var rasties pilītes. Lūdzu, izmantojiet citu šķidro ziepes. Tas nav dozatora defekts. Turiet sensora virsmu vienmēr sausu ieslēgšanas un izslēgšanas laikā. Citādi var rasties traucējumi.

LT Bendrosios pastabos - Montuokite muilo dozatorių bent 15 cm atstumu nuo paviršiaus po juo. Dozatoriaus akumuliatorius pristatymo metu yra tik dalinai įkrautas. Prieš pirmą naudojimą būtina kartą visiškai įkrauti dozatorių. Kadangi dozatorių reguliariai kalibruoja save pagal aplinką, retkarčiais gali nutikti, kad jis trumpam nereaguos. Tokiu atveju palaukite kelias sekundes. Jei vis tiek nereaguoja, išjunkite dozatorių ir vėl įjunkite. Dozatoriums tada bus vėl pasirėngęs naudoti. Kai kurios skystos muilo rūšys laikui bėgant linkusios atskirti. Tokiu atveju po dozatoriumi gali susidaryti lašai. Naudokite tokiu atveju kitoki skystą muilą. Tai nėra dozatoriaus defektas. Laikykite sensoriaus paviršių visada sausu jungiant ir išjungiant. Priešingu atveju gali būti veiklos sutrikimų.

PL Uwagi ogólne - Zamocuj dozownik mydła co najmniej 15 cm nad powierzchnią poniżej. Akumulator dozownika jest w stanie dostawy tylko częściowo naładowany. Przed pierwszym użyciem naładuj dozownik raz całkowicie. Poniżej dozownik co jakiś czas ponownie kalibruje się względem otoczenia, może zdarzyć się, że w krótkim czasie nie zareaguje. W takim wypadku odczekaj kilka sekund. Jeśli nadal nie reaguje, wyłącz dozownik i ponownie go włącz. Dozownik będzie wtedy ponownie gotowy do użycia. Niektóre mydła w płynie z czasem mają tendencję do rozwarstwiania się. W takim przypadku może pojawić się kropla pod dozownikiem. Użyj w takim przypadku innego mydła w płynie. To nie jest wada dozownika. Trzymaj powierzchnię sensora zawsze suchą przy włączaniu i wyłączeniu. W przeciwnym razie mogą wystąpić błędy.

PT Avisos gerais - Monte o dispensador de sabão com pelo menos 15 cm de distância da superfície inferior. A bateria do dispensador de sabão está no estado de entrega apenas parcialmente carregada. Carregue completamente o dispensador uma vez antes do primeiro uso. Como o dispensador se recalibra regularmente ao ambiente, pode acontecer em casos raros que não responda temporariamente. Nesse caso espere simplesmente alguns segundos. Se mesmo assim não responder, desligue e volte a ligar o dispensador. O dispensador ficará então pronto para uso novamente. Alguns sabonetes líquidos tendem a se separar ao longo do tempo. Nesse caso podem formar-se gotas sob o dispensador de sabão. Use outro sabonete líquido. Isto não é um defeito do dispensador. Mantenha a superfície do sensor sempre seca ao ligar e desligar. Caso contrário, podem ocorrer falhas.

RO Atenționări generale - Montează dozatorul de săpun cu cel puțin 15 cm distanță față de suprafața de dedesubt. Bateria dozatorului este în stadiul de livrare doar parțial încărcată. Încărcă dozatorul complet înainte de prima utilizare. Pentru că dozatorul se recalibrează periodic în funcție de mediul înconjurător, este posibil ca în cazuri rare să nu răspundă temporar. În acest caz, așteaptă câteva secunde. Dacă tot nu răspunde, oprește-ți din nou. Dozatorul va fi apoi din nou pregătit pentru utilizare. Anumite săpunuri lichide tind să se separe în timp. În acest caz se pot forma picături sub dozatorul de săpun. Te rog folosește un alt săpun lichid. Nu este vorba de un defect al dozatorului. Păstrează întotdeauna suprafața senzorului uscată la pornire și oprire. În caz contrar pot apărea funcționări defectuoase.

SE Allmänna anvisningar - Montera tvåldispensern med minst 15 cm avstånd till underliggande yta. Batteriet i tvåldispensern är i leveringsstånd endast delvis laddat. Ladda tvåldispensern helt innan du använder den första gången. Eftersom tvåldispensern regelbundet kalibrerar sig efter omgivningen kan det ibland hända att den tillfälligt inte reagerar. Vänta då bara några sekunder. Om den ändå inte reagerar, stäng av tvåldispensern och slå på den igen. Dispensern är då återigen klar för användning. Vissa flytande tvåljar har en tendens att separera med tiden. I så fall kan det bildas droppar under tvåldispensern. Använd då en annan flytande tvål. Detta är inte ett fel på dispensern. Håll sensorytan alltid torr vid på- och avslagning. Annars kan fel uppstå.

SI Splošne opombe - Namestiti dozirnik mila vsaj 15 cm od površine spodaj. Baterija dozirnika je v stanju dostave samo delno napolnjena. Pred prvo uporabo dozirnik enkrat popolnoma napolnite. Ker se dozirnik redno samokalibrira glede na okolico, se lahko v redkih primerih zgodi, da začasno ne reagira. V tem primeru počakajte nekaj sekund. Če vseeno ne reagira, izklopite in nato ponovno vklopite dozirnik. Nato je dozirnik ponovno pripravljen za uporabo. Nekatera tekoča mila sčasoma imajo nagajnost k ločevanju. V takem primeru, se lahko pod dozirnikom pojavijo kapljice. Prosim, uporabite drugo tekočo milo. To ni okvara dozirnika. Vedno naj bo površina senzorja suha pri vklopu in izklopu. Drugace lahko pride do motenj v delovanju.

SK Všeobecné pokyny - Namontujte dávkovač mydla aspoň 15 cm nad povrchom pod ním. Batéria dávkovača je v stave dodania iba čiastočne nabitá. Pred prvým použitím dávkovača raz nabite úplne. Keďže sa dávkovač pravidelne kalibruje podľa prostredia, môže sa v zriedkavých prípadoch stať, že krátkodobé nebude reagovať. V takom prípade počkajte niekoľko sekúnd. Ak aj potom nereaguje, vypnite dávkovača a znovu ho zapnite. Potom je opäť pripravený na použitie. Niektoré tekuté mydlo majú tendenciu časom rozdeľovať. V takom prípade sa môžu pod dávkovačom tvoriť kvapky. Použite v takom prípade iné tekuté mydlo. Nie je to chyba dávkovača. Drzte senzorovú plochu vždy suchú pri zapínaní a vypínaní. Inak môžu nastať poruchy.

CZ Obecné pokyny - Namontujte dávkovač mydla alespoň 15 cm nad povrchem pod ním. Bateria dávkovače je ve stavu dodání pouze čiástečně nabitá. Před prvním použitím dávkovače jednou úplně nabijte. Protože se dávkovač pravidelně kalibruje podle okolí, může se ve vzácných případech stát, že krátkodobě nebude reagovat. V takovém případě prostě počkejte několik sekund. Pokud stále nereaguje, vypněte dávkovač a znovu ho zapněte. Potom je připraven k použití. Některé tekuté mydlo mají tendenci se časem oddělovat. V takovém případě se mohou pod dávkovačem tvořit kapky. Použijte prosím jiné tekuté mydlo. Nejedná se o závadu dávkovače. Povrch senzoru udržujte při zapnutí a vypnutí vždy suchý. Jinak může dojít k poruchám.

HU Általános tudnivalók - Kérjük, szerelje fel a szappanadagolót legalább 15 cm távolságra az alatta lévő felülettől. A szappanada golo akkumulátora a szállásnál állapotban csak részben feltöltött. Mielőtt először használná, töltsse fel teljesen egyszor. Mivel az adagoló időről időre újrakalibrálódik a környezetre, ritka esetekben előfordulhat, hogy ideiglenesen nem reagál. Ilyenkor várjon néhány másodpercet. Ha meg mindig nem reagál, kapcsolja ki, majd beje újra az adagolót. Az adagoló ezután ismét használhatóra kész. Néhány folyékony szappan hajlamos az idő múlásával rétegződni. Ilyenkor csepp képződhet a szappanadagoló alján. Ilyenkor használjon más folyékony szappant. Ez nem a szappanadagoló hibája, hanem a szappan természetéből adódó jelenség. Ellenkező esetben működési zavarok léphetnek fel.

GA Nótai Ginearálta - Bí cinnte go gcuirtear an dáileoir gallúna ar mól (úsáid) ar a lghad 15 cm ón dromcha atá thíos. Tá ceallraí an dáileora gallúna ach páirteacht taithe sa staid seachadta. Mól agus luchtú i gceart den dáileoir uair amháin go hiomlán** sula n-úsáidtear é den chéad uair. Os rud é go ndéantar an dáileoir a ailíniú go huathoibrigh leis an timpeallacht i réimse arna hálait a úsáidtear sé. I gcás sin, annamh, n'fhéad mbeid sé ag freagairt i gceart nóiméad gach den sórt sin fán cúlpa sóicind. Mura n-freagraíonn sé fós, cuir an dáileoir amach agus cuir air arís é. Beidh sé réidh le húsáid ansin. Tugann roinnt gallúnaithe leachtach faoi deara ailteirteach le himeacht ama. Sá chás sin d'fhéadfaid doirteacht faoi bhun an dáileora gallúna. Úsáid gallúnach leachtach eile sa chás sin. Níocht é ar an dáileoir é seo. Coinnígh an dromchla braiteora tirim i gceánai nuair atá tú ag cumhachtu ar / as. Mura bhfuil sin déanta, d'fhéadfaid lochtanna feidhme teacht chun cinn.

EMCO ROUND

DE Montageanleitung · GB Mounting instruction · FR Instruction de montage · ES Instrucciones de montaje · NL Montageaanswijzing · BG Инструкции за монтаж · DA Monteringsvejledning
 ET Paigaldusjuhend · FI Asennusohjeet · EL Οδηγίες συναρμολόγησης · IT Istruzioni di montaggio · HR upute za sastavljanje · LV Montāžas instrukcija · LT Montavimo instrukcija
 MT Struzzjonijiet tal-assemblaġġ · PL Instrukcja montażu · PT Instruções de montagem · RO Instrucțiuni de montare · SV Monteringsanvisning · SI Navodila za montažo · SK Montážny návod
 CS Montážní návod · HU Szerelési útmutató · GA Treoir



	<p>1.</p>	<p>i.CLEANER</p>			
<p>3.</p>			<p>4.</p>	<p>5.</p>	
<p>MIX 20x</p>		<p>white</p> <p>grey</p>	<p>6.</p>	<p>7.</p> <p>4h</p> <p>SW 2,5</p>	

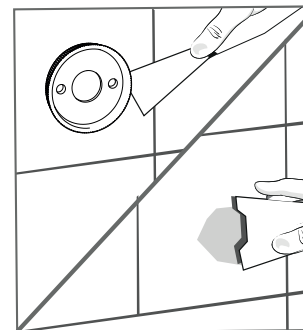

DE Montageanleitung · **GB** Mounting instruction · **FR** Instruction de montage · **ES** Instrucciones de montaje · **NL** Montageaanswijzing · **BG** Инструкции за монтаж · **DA** Monteringsvejledning
ET Paigaldusjuhend · **FI** Asennusohjeet · **EL** Οδηγίες συναρμολόγησης · **IT** Istruzioni di montaggio · **HR** upute za sastavljanje · **LV** Montāžas instrukcija · **LT** Montavimo instrukcija
MT Struzzjonijiet tal-assemblaġġ · **PL** Instrukcja montażu · **PT** Instruções de montagem · **RO** Instrucțiuni de montare · **SV** Monteringsanvisning · **SI** Navodila za montažo · **SK** Montážny návod
CS Montážní návod · **HU** Szerelési útmutató · **GA** Treoir



DE ACHTUNG: Das beigefügte, universelle Befestigungsmaterial ist nicht für alle Untergründe geeignet. Bitte verwenden Sie nur - für den jeweiligen Untergrund - geeignete Schrauben und Dübel. Bitte prüfen Sie deshalb vor der Verwendung sorgfältig, ob das Befestigungsmaterial für den vorgesehenen Untergrund geeignet ist. Das Klebeset ist für alle gängigen Fliesenarten geeignet. Für eine Verwendung auf nicht tragfähigen Untergründen wie z.B. Tapete ist das Klebeset nicht ausgelegt. Klebeset bitte separat bestellen, Art.-Nr. 4378 000 000

GB ATTENTION: The enclosed universal fastening materials are not suitable for all substrates. Please use only screws and plugs that are appropriate for the respective substrate. Therefore, before use, carefully check whether the fastening materials are suitable for the intended substrate. The adhesive kit is suitable for all common types of tiles. It is not designed for use on non-load-bearing substrates such as, e.g., wallpaper. Please order the adhesive kit separately, item no. 4378 000 00.

FR ATTENTION : Le matériel de fixation universel ci-joint n'est pas adapté à tous les supports. Veuillez n'utiliser que des vis et chevilles adaptées au support en question. Par conséquent, avant usage, vérifiez soigneusement si le matériel de fixation est approprié pour le support prévu. Le kit adhésif convient à tous les types courants de carreaux. Il n'est pas conçu pour être utilisé sur des supports non porteurs tels que, par exemple, du papier peint. Veuillez commander le kit adhésif séparément, réf.4378 000 00.

ES ATENCIÓN: El material de fijación universal adjunto no es adecuado para todas las superficies. Por favor, use únicamente tornillos y tacos apropiados para la superficie correspondiente. Por lo tanto, antes de su uso, compruebe cuidadosamente si el material de fijación es adecuado para el soporte previsto. El juego adhesivo es adecuado para todos los tipos comunes de azulejos. No está diseñado para usarse sobre superficies no portantes como, por ejemplo, mel papel pintado. Por favor, pida el juego adhesivo por separado, referencia 4378 000 00.

NL OPGELET: Het bijgevoegde universele bevestigingsmateriaal is niet geschikt voor alle ondergronden. Gebruik alstublieft alleen schroeven en pluggen die passend zijn voor de betreffende ondergrond. Controleer daarom vóór gebruik zorgvuldig of het bevestigingsmateriaal geschikt is voor de beoogde ondergrond. De lijmsset is geschikt voor alle gangbare soorten tegels. Hij is niet ontworpen voor gebruik op niet-dragende ondergronden, zoals bijvoorbeeld behang. Bestel de lijmsset afzonderlijk, art. nr. 4378 000 00.

BG ВНИМАНИЕ: Приложеният универсален крепеж не е подходящ за всички основи. Моля, използвайте само винтове и дюбели, подходящи за съответната основа. Затова преди употреба внимателно проверете дали крепежният материал е подходящ за предвидения под-основен материал. Комплектът с лепило е подходящ за всички често използвани видове плочки. Не е предназначен за използване върху неносещи основи като например тапет. Моля, поръчайте комплекта с лепило отделно, артикул № 4378 000 00.

DK BEMÆRK: Det vedlagte universelle fastgørelsesmateriale er ikke egnet til alle underlag. Brug venligst kun skruer og rawlplugs, der er passende til det respektive underlag. Kontrollér derfor inden brug nøje, om fastgørelsesmaterialet er egnet til det tiltænkte underlag. Limsættet er egnet til alle almindelige flisetypers. Det er ikke beregnet til brug på ikke-bærende underlag, såsom tapet. Bestil limsættet separat, varenr.4378 000 00.

EE HOIATUS: Kaasasolev universaalne kinnitusmaterjal ei sobi kõigile aluspindadele. Palun kasutage ainult kruvisid ja kinnitusdüüse, mis sobivad vastavale aluspinnale. Seetõttu kontrollige enne kasutamist hoolikalt, kas kinnitusmaterjal sobib ette nähtud aluspinnale. Liimikomplekt sobib kõigi levinud plaatide tüüpeide jaoks. See ei ole mõeldud kasutamiseks mitte kandvatel alustel, näiteks tapeedi peal. Liimikomplekt palun tellida eraldi, art. nr.4378 000 00.

FI VAROITUS: Toimitettu yleiskäyttöinen kiinnitysmateriaali ei sovellu kaikille alustoille. Käyttäkää vain kyseiselle alustalle sopivia ruuveja ja tulppia. Tarkistakaa siis ennen käyttöä huolellisesti, onko kiinnitysmateriaali sopiva tarkoitettuun alustaan. Liimasetti soveltuu kaikille yleisimmille laattatyypeille. Se ei ole tarkoitettu käytettäväksi kantamattomilla pinnoilla, kuten esim. tapetilla. Tilatkaa liimasetti erikseen, tuotenro 4378 000 00.

GR ΠΡΟΣΟΧΗ: Το επισυναπτόμενο καθολικό υλικό στερέωσης δεν είναι κατάλληλο για όλες τις επιφάνειες. Παρακαλείσθε να χρησιμοποιείτε μόνο βίδες και βύσματα που είναι κατάλληλα για την εκάστοτε επιφάνεια. Γι' αυτό, πριν από τη χρήση, ελέγξτε προσεκτικά αν το υλικό στερέωσης είναι κατάλληλο για την προβλεπόμενη επιφάνεια. Το σετ κόλλας είναι κατάλληλο για όλους τους συνήθεις τύπους πλακιδίων. Δεν είναι σχεδιασμένο για χρήση σε μη φέροντά υποστρώματα όπως π.χ. ταπεταρία. Παρακαλούμε να παραγγείλετε το σετ κόλλας ξεχωριστά, κωδικός4378 000 00.

IT ATTENZIONE: Il materiale di fissaggio universale incluso non è adatto a tutte le superfici. Si prega di utilizzare solo viti e tasselli appropriati per la superficie specifica. Pertanto, prima dell'uso, verificate attentamente se il materiale di fissaggio è idoneo per la superficie prevista. Il kit adesivo è adatto a tutti i tipi comuni di piastrelle. Non è concepito per l'uso su supporti non portanti come, ad esempio, la carta da parati. Si prega di ordinare il kit adesivo separatamente, art. n. 4378 000 00.

MT ATENZJONI: Il-materjal universali ta' fissaggj mehmuż mhuwiex adattat għal kull tip ta' sottostrati. Jekk jogħġbok uza biss skriewi u dawn ta' tubi (dowels) li huma adattati għas-sottostrat rispettivi. Għalhekk, qabel l-użu, jekk jogħġbok ičekkja b'attenzjoni jekk il-materjal ta' fissaggj huwiex adattat għas-sottostrat intenzjonat. Il-kit tal-lejż huwa adattat għal kull tip komuni ta' gebel tal-ġieġ. M'għandux jiġi użat fuq sottostrati li mhuwiex portanti bħall-wallpaper, per eżempju. Jekk jogħġbok ordna l-kit tal-lejż separatament, art. nr. 4378 000 00.

HR PAŽNJA: Priloženi univerzalni materijal za pričvršćivanje nije prikladan za sve podloge. Koristite isključivo vijke i tiple prikladne za dotičnu podlogu. Stoga prije uporabe pažljivo provjerite je li materijal za učvršćivanje prikladan za predviđenu podlogu. Set ljeplja je prikladan za sve uobičajene vrste pločica. Nije namijenjen za uporabu na nenosivim podlogama, kao što je npr. tapeta. Molimo naručite set ljeplja zasebno, art. br. 4378 000 00.

LV UZMANĪBU: Pievienotais universālais stiprinājuma materiāls nav piemērots visiem pamatnes veidiem. Lūdzu, izmantojiet tikai skrūves un dibelus, kas ir piemēroti konkrētajai pamatnei. Tāpēc pirms lietošanas rūpīgi pārbaudiet, vai stiprinājuma materiāls ir piemērots paredzētajai virsmai. Līmes komplekts ir piemērots visiem izplatītajiem flīžu veidiem. Tas nav paredzēts lietošanai uz nenosām virsmām, piemēram, tapetēm. Līmes komplektu lūdzu pasūtiet atsevišķi, art. nr. 4378 000 00.

LT DĖMESIO: Pridedama universalioji tvirtinimo medžiaga netinka visiems paviršiams. Prašome naudoti tik tokias varžtus ir kaiščius, kurie tinka konkrečiam paviršiui. Todėl prieš naudojimą kruopščiai patikrinkite, ar tvirtinimo medžiaga tinkama numatytam paviršiui. Klijų kompleksas tinka visų įprastų plytelių tipų paviršiams. Jis nėra skirtas naudoti ant nešiojamų paviršių, pvz., tapetų. Klijų komplektą užsisakykite atskirai, art. nr. 4378 000 00.

PL UWAGA: Dołączony uniwersalny materiał mocujący nie jest odpowiedni dla wszystkich rodzajów podłoża. Proszę używać jedynie śrub i kołków odpowiednich dla danego podłoża. Dlatego przed użyciem dokładnie sprawdź, czy materiał mocujący jest odpowiedni dla zamierzonego podłoża. Zestaw klejący jest odpowiedni dla wszystkich powszechnych typów płytek. Nie jest przeznaczony do stosowania na podłożach niemających nośności, takich jak tapeta. Proszę zamówić zestaw klejący oddzielnie, nr kat. 4378 000 00.

PT ATENÇÃO: O material de fixação universal acompanhado não é adequado para todas as superfícies. Por favor utilize apenas parafusos e buchas que sejam apropriados ao substrato respectivo. Por conseguinte, antes da utilização, verifique cuidadosamente se o material de fixação é adequado para o substrato pretendido. O kit adesivo é adequado para todos os tipos comuns de azulejos. Não é concebido para utilização em substratos não portantes, tais como, por exemplo, papel de parede. Solicite o kit adesivo separadamente, nº art. 4378 000 00.

RO ATENȚIE: Materialul universal de fixare anexat nu este potrivit pentru toate tipurile de substraturi. Vă rugăm să folosiți doar șuruburi și dibluri care sunt potrivite pentru substratul respectiv. Prin urmare, înainte de utilizare, verificați cu atenție dacă materialele de fixare sunt potrivite pentru substratul destinat. Kit-ul adeziv este potrivit pentru toate tipurile uzuale de plăci. Nu este proiectat pentru utilizare pe substraturi neportante, cum ar fi tapetul. Vă rugăm să comandați kit-ul adeziv separat, art. nr.4378 000 00.

SE VARNING: Det bifogade universella fästdonmaterialet är inte lämpligt för alla underlag. Använd endast skruvar och pluggar som är lämpliga för respektive underlag. Kontrollera därför noggrant innan användning att fästdonmaterialet är lämpligt för den avsedda underlaget. Lim-setet är lämpligt för alla vanliga typer av kakel. Det är inte avsett för användning på icke-bärande underlag, såsom t.ex. tapet. Beställ limsetet separat, artikel nr 4378 000 00.

SI OPOZORILO: Priložen univerzalni pritrdilni material ni primeren za vse podlage. Uporablajte le vijake in vodnike, ki so primerni za posamezno podlago. Zato pred uporabo natančno preverite, ali je pritrdilni material primeren za predvideno podlago. Lepilni komplet je primeren za vse običajne vrste ploščic. Ni zasnovan za uporabo na nepodpornih podlagah, kot je npr. tapeta. Lepilni komplet prosimo naročite ločeno, št. art. 4378 000 00.

SK UPOZORNENIE: Priložený univerzálny upevňovací materiál nie je vhodný pre všetky podklady. Používajte iba skrutky a hmoždinky, ktoré sú vhodné pre daný podklad. Preto pred použitím dôkladne skontrolujte, či je upevňovací materiál vhodný pre určený podklad. Lepiaci set je vhodný pre všetky bežné typy dlaždíc. Nie je určený na použitie na nenosných podkladoch, ako je napr. tapeta. Lepiaci set prosím objednajte samostatne, číslo art. 4378 000 00.

CZ UPOZORNĚNÍ: Priložený univerzální upevňovací materiál není vhodný pro všechny podklady. Používejte pouze šrouby a hmoždinky vhodné pro daný podklad. Proto před použitím pečlivě zkontrolujte, zda je upevňovací materiál vhodný pro zamýšlený podklad. Lepicí sada je vhodná pro všechny běžné druhy dlaždic. Není určena pro použití na nenosných podkladech, jako je např. tapeta. Lepicí sadu prosím objednejte samostatně, art. č. 4378 000 00.

HU FIGYELMEZTETÉS: AA mellékelt univerzális rögzítőanyag nem alkalmas minden alizatra. Kérjük, csak olyan csavarokat és tipliket használjon, amelyek az adott alizathoz megfelelőek. Ezért használat előtt alaposan ellenőrizze, hogy a rögzítőanyag alkalmas-e a tervezett alizatra. Az ragasztókészlet minden elterjedt csempefa íjához alkalmas. Nem használható nem teherhordó felületeken, például tapétán. A ragasztókészletet kérjük külön rendelje meg, cikkszám 4378 000 00.

GA AIRE: Ní orriúnach an t-ábhar feistitheach uilechíneálach atá i gceangal don gach substraíd. Úsáid le do thoil ach scríúna agus pócaí cui don substraíd shonrach. Mar sin, roimh úsáid, seiceáil go cúramach an bhfuil an t-ábhar feistitheach orriúnach do substraíd atá beartaithe. Tá an tionól greamúcháin oiriúnach do gach cineál coitianta greamúcháin. Níl sé deartha le húsáir ar substraídí neamh-ualachacha mar shampla páipéar balla. Déan an t-ionól greamúcháin a ordú ar leithligh, uimh. ait. 4378 000 00.