

OMEGA

Typ 012

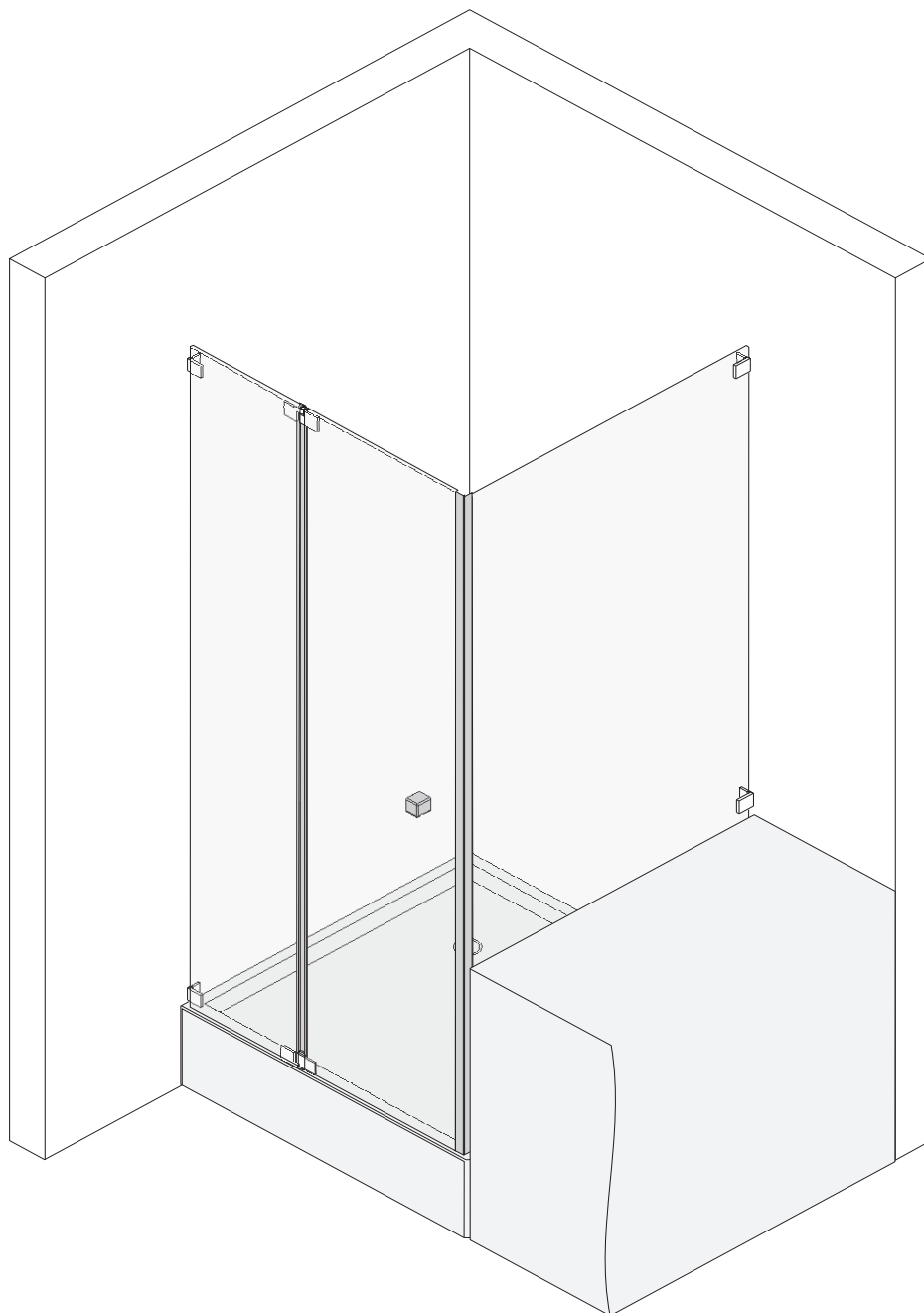

BENUTZERFÜHRUNG

1 Benutzerführung

1.1 Warnhinweise

Abstufung der Warnhinweise

Warnhinweise unterscheiden sich nach der Art der Gefahr durch folgende Signalworte:

- ▶ **Vorsicht** warnt vor einer Sachbeschädigung.
- ▶ **Warnung** warnt vor einer Körperverletzung.
- ▶ **Gefahr** warnt vor einer Lebensgefahr.

Aufbau der Warnhinweise

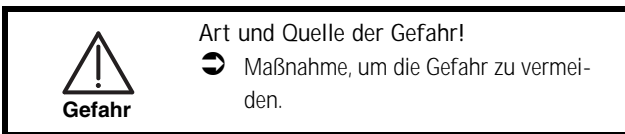

1.2 Weitere Symbole

Handlungsanweisungen

Aufbau der Handlungsanweisungen:

- ➔ Anleitung zu einer Handlung.

Resultatsangabe falls erforderlich.

Listen

Aufbau nicht nummerierter Listen:

- ➔ Listenebene 1
 - ➔ Listenebene 2

Aufbau nummerierter Listen:

1. Listenebene 1
2. Listenebene 1
 - 2.1 Listenebene 2
 - 2.1 Listenebene 2

2 Sicherheit/Gefahren

- ➔ Während des Auspackens Glas immer auf eine Unterlage (z. B. Holz, Pappe, etc.) stellen.
- ➔ Während der Montage Echtglas-Dusche immer mit Pappe vor Beschädigungen schützen.
- ➔ Sicherstellen, dass die Ecken der Gläser nicht angestoßen werden.
- ➔ Bei der Montage an Leichtbauwänden Spezialdübel verwenden (Dübel bauseits).
- ➔ Um Beschädigungen an der Echtglas-Dusche zu vermeiden, Echtglas-Dusche vor Schlägen und mechanischer Beanspruchung schützen.
- ➔ Sicherstellen, dass bei einer Lotabweichung der Wand das Wanneneinbaumaß nicht unter bzw. überschritten wird.
- ➔ Echtglas-Dusche bis max. ± 3 mm Abweichung der Duschanne von der Waagrechten montieren.

3 Ausführungen

SPRINZ produziert die OMEGA Echtglas-Dusche in folgenden Ausführungen:

- ➔ Typ 012 mit Magnetleiste
- ➔ Typ 012 mit Streifdichtung

Bodenebener Einbau ist nach Rücksprache mit SPRINZ möglich.

4 Lieferumfang

4.1 Stabilisierungen

Je nach Echtglas-Dusche liefert Sprinz eine Stabilisierung. Alle Stabilisierungen sind optional erhältlich.

Folgende Stabilisierungen sind möglich:

- ➔ Gelenkstange
- ➔ Glasschwert
- ➔ Haltestange Glas-Wand

Hinweis

Die Montageschritte der Stabilisierungen ausschließlich ausführen, wenn eine Stabilisierung im Lieferumfang enthalten ist.

4.2 Typ 012 mit Magnetleiste

Es sind enthalten:

- ➔ 2 Festteile
- ➔ 1 Tür
- ➔ 2 Scharniere 180°
- ➔ 4 Wandwinkel (4 direkte Wandbefestigungen eckig oder 2 Wandprofile)
- ➔ 1 Griff
- ➔ 1 Streifdichtung
- ➔ 2 Magnetleisten
- ➔ 1 Wasserablaufprofil
- ➔ 1 Z-Lasche
- ➔ 1 Magnetträgerprofil
- ➔ 1 Haltestange (optional)
- ➔ Montagematerial
 - ➔ Befestigungsschrauben
 - ➔ Dübel 6 mm
 - ➔ PVC-Unterlagen
 - ➔ Holzunterlagen 1 mm, 2 mm und 3 mm
- ➔ Montage- und Bedienungsanleitung

MONTAGE DER DUSCHE

4.3 Typ 012 mit Streifdichtung

Es sind enthalten:

- ➔ 2 Festteile
- ➔ 1 Tür
- ➔ 2 Scharniere 180°
- ➔ 4 Wandwinkel (4 direkte Wandbefestigungen eckig oder 2 Wandprofile)
- ➔ 1 Griff
- ➔ 2 Streifdichtungen
- ➔ 1 Wasserablaufprofil
- ➔ 1 Haltestange (optional)
- ➔ Montagematerial
 - ➔ Befestigungsschrauben
 - ➔ Dübel 6 mm
 - ➔ PVC-Unterlagen
 - ➔ Holzunterlagen 1 mm, 2 mm und 3 mm
- ➔ Montage- und Bedienungsanleitung

4.4 Zusätzliches Werkzeug

Folgendes Werkzeug für die Montage bereithalten:

- ➔ Bleistift
- ➔ Meterstab
- ➔ Messer
- ➔ Körner
- ➔ Bügelsäge
- ➔ Gummihammer
- ➔ Kreuzschlitz-Schraubendreher Pz3
- ➔ längere Wasserwaage
- ➔ Bohrmaschine
- ➔ Werkzeug entsprechend Wandmaterial
- ➔ Transparentes Sanitär silikon
- ➔ Silikon-Handauspresspistole
- ➔ Silikonspachtel

5 Montage der Dusche

Voraussetzung

Voraussetzung für eine schnelle und saubere Montage:

- ➔ Lieferumfang prüfen auf
 - ➔ Vollständigkeit,
 - ➔ ordnungsgemäßen Zustand,
 - ➔ Maßhaltigkeit.
- ➔ Werkzeuge bereithalten.
- ➔ Beiliegenden Glasplan beachten.

Hinweis

Glasplan zeigt die Innenansicht. Anschlagseite des Glasplans beachten.

MONTAGE DER DUSCHE

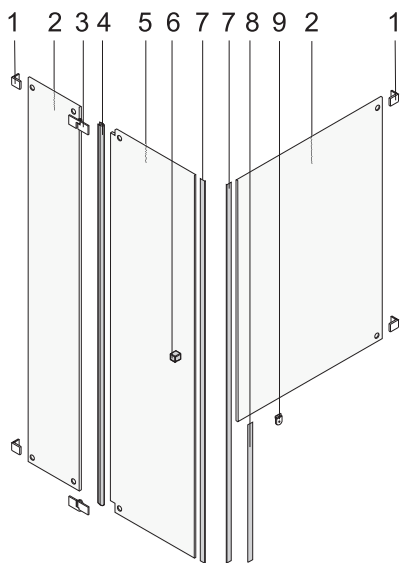

Übersicht

Legende Typ 012 mit Magnetleiste links:

1. Wandwinkel
2. Festteil
3. Scharnier
4. Streifdichtung
5. Tür
6. Griff
7. Magnetleiste
8. Magnetträgerprofil
9. Z-Lasche

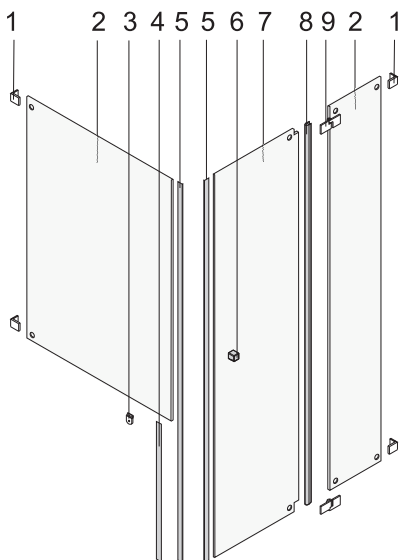

Legende Typ 012 mit Magnetleiste rechts:

1. Wandwinkel
2. Festteil
3. Z-Lasche
4. Magnetträgerprofil
5. Magnetleiste
6. Griff
7. Tür
8. Streifdichtung
9. Scharnier

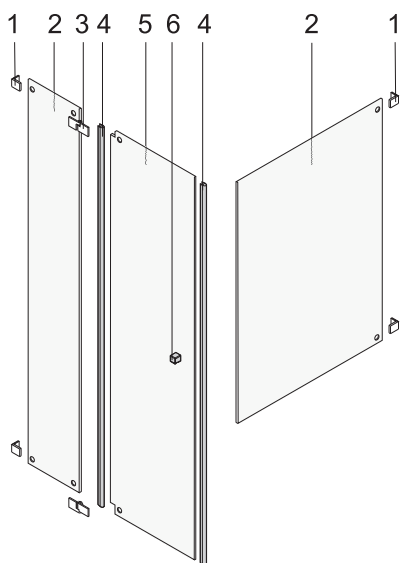

Legende Typ 012 mit Streifdichtung links:

1. Wandwinkel
2. Festteil
3. Scharnier
4. Streifdichtung
5. Tür
6. Griff

MONTAGE DER DUSCHE

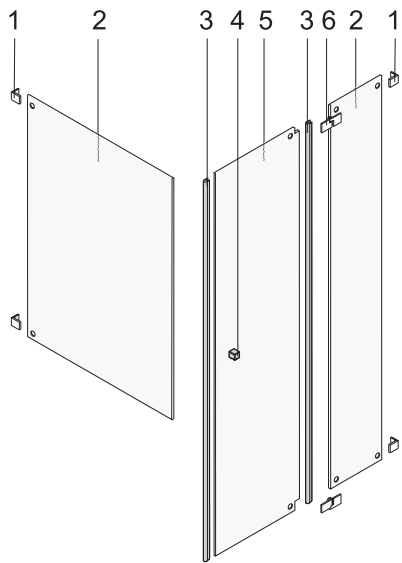

Legende Typ 012 mit Steifdichtung rechts:

1. Wandwinkel
2. Festteil
3. Streifdichtung
4. Griff
5. Tür
6. Scharnier

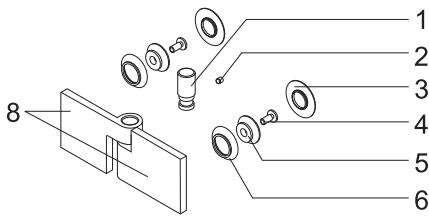

Legende Scharniere 180°:

1. Bolzen
2. Gewindestift
3. Schraubkappe
4. Klemmschraube
5. Konus
6. Ring
7. unteres Scharnier
8. oberes Scharnier

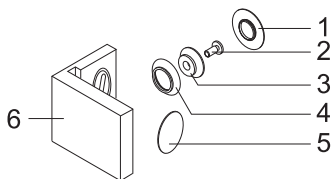
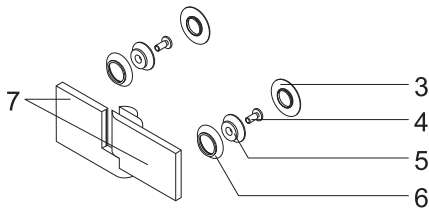

Legende Wandwinkel:

1. Schraubkappe
2. Klemmschraube
3. Konus
4. Ring
5. Clipskappe
6. Wandwinkel

MONTAGE DER DUSCHE

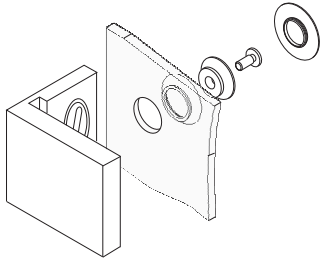

Wandwinkel an Festteil schrauben

Hinweis

Dieser Arbeitsschritt gilt ausschließlich für Typen mit Wandwinkel.

Bei Typen mit Wandprofil siehe Montageanleitung Wandprofil.

Bei Typen mit direkter Wandbefestigung eckig siehe Montageanleitung direkte Wandbefestigung eckig.

Wandwinkel wie folgt verschrauben:

- ➔ Wandwinkel mit Aussparung vollständig auf Festteil schieben.
- ➔ Wandwinkel an Festteil schrauben.

Hinweis

Arbeiten jeweils an beiden Festteilen ausführen.

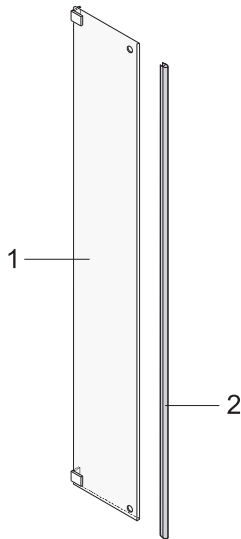

Streifdichtung auf Festteil stecken

- ➔ Streifdichtung 2 von vorn auf Anschlagseite des Festteils 1 stecken.
- ➔ Sicherstellen, dass Streifdichtung über gesamte Länge auf Glaskante anliegt.
- ➔ Bei Bedarf Streifdichtung oben kürzen.

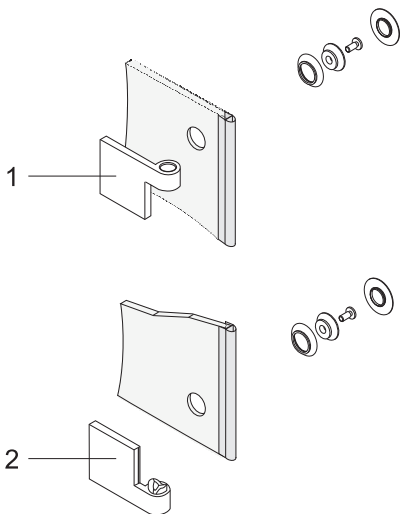

Scharniere an Festteil montieren

- ➔ Aufnahmeseite des Scharniers oben 1 lochmässig an Festteil montieren.
- ➔ Aufnahmeseite des Scharniers unten 2 lochmässig an Festteil montieren.
- ➔ Sicherstellen, dass obere Kante des oberen Scharniers mit oberer Glaskante fluchtet.
- ➔ Sicherstellen, dass untere Kante des unteren Scharniers mit unterer Glaskante fluchtet.

MONTAGE DER DUSCHE

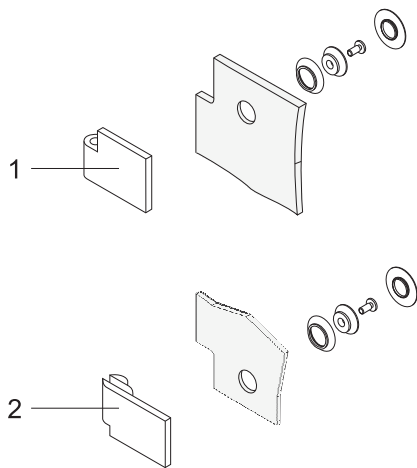

Scharniere an Tür montieren

- ➔ Bolzenseite des Scharniers oben **1** in Aussparung der Tür montieren.
- ➔ Bolzenseite des Scharniers unten **2** in Aussparung der Tür montieren.
- ➔ Sicherstellen, dass obere Kante des oberen Scharniers mit oberer Glaskante fluchtet.
- ➔ Sicherstellen, dass untere Kante des unteren Scharniers mit unterer Glaskante fluchtet.
- ➔ Sicherstellen, dass Kante der Scharniere mit Glaskanten fluchten.

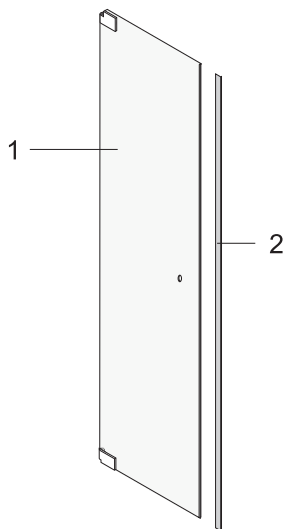

Magnetleisten auf Tür stecken

- ➔ Magnetleisten **2** von vorn auf Tür **1** stecken.
- ➔ Sicherstellen, dass die Magnetleiste über die gesamte Länge auf der Glaskante anliegt.
- ➔ Bei Bedarf Magnetleiste oben kürzen.

Bild: Typ 012 mit Magnetleiste

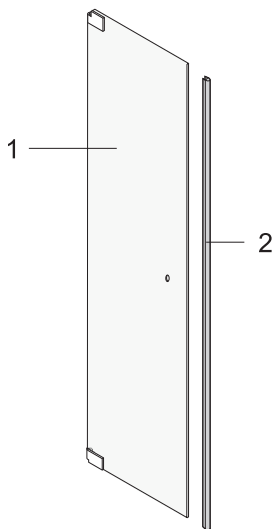

Streifdichtung auf Tür stecken

Hinweis

Dieser Arbeitsschritt gilt ausschließlich für Typ 012 mit Streifdichtung.

- ➔ Streifdichtung **2** von vorn auf Tür **1** stecken.
- ➔ Sicherstellen, dass die Streifdichtung über die gesamte Länge auf der Glaskante anliegt.
- ➔ Bei Bedarf Streifdichtung oben kürzen.

Bild: Typ 012 mit Streifdichtung

MONTAGE DER DUSCHE

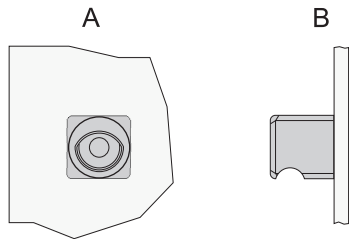
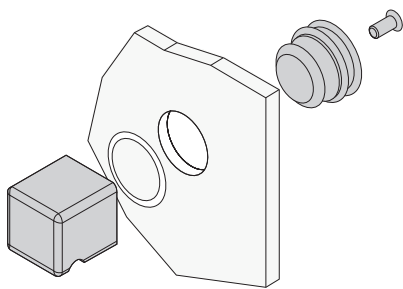

Griffe montieren



Vorsicht

Glas platzt ab!

- ➡ Immer auf beiden Seiten Dichtringe verwenden.
- ➡ Sicherstellen, dass ein Dichtring auf dem Griffinnenteil liegt.

- ➡ Dichtring von außen auf Griffinnenteil schieben.
- ➡ Griffinnenteil von innen in die Bohrung der Tür stecken.
- ➡ Griffoberteil auf Griffinnenteil schieben.
- ➡ Griff von innen mit mitgelieferter Schraube verschrauben.
- ➡ Griff wie folgt ausrichten:
 - A = Innen: Griffaschenkante oben
 - B = Außen: Mulde unten
- ➡ Schraube des Griffs festziehen.

Wasserablaufprofil auf Tür stecken

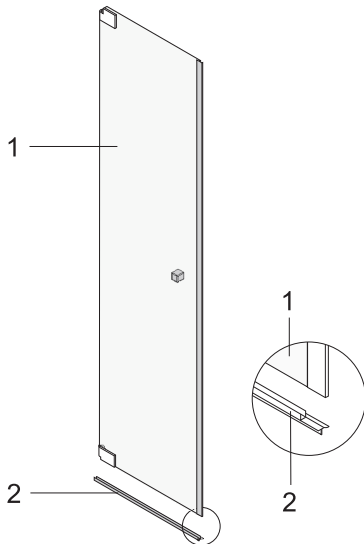

- ➡ Wasserablaufprofil 2 von unten auf Tür 1 stecken. Sicherstellen, dass die Ablaufkante nach innen zeigt.
- ➡ Sicherstellen, dass das Wasserablaufprofil 2 mit der Ausklinkung an der Magnetleiste bzw. Streifdichtung bündig anliegt.
- ➡ Bei Bedarf Wasserablaufprofil kürzen.

Z-Lasche montieren

Hinweis

Dieser Arbeitsschritt gilt ausschließlich für Typ 012 mit Magnetleiste.

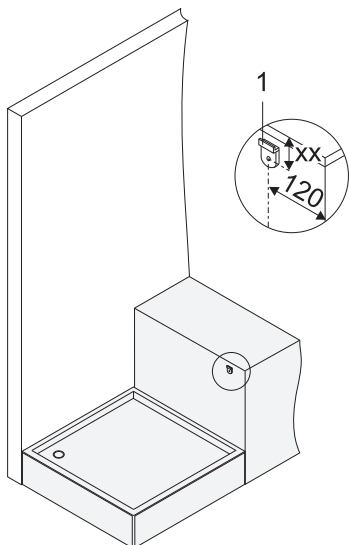

Warnung

Verletzungsgefahr und Beschädigungen!

- ➡ Sicherstellen, dass keine elektrischen Leitungen und/oder Wasserleitungen im Bereich der Befestigungslöcher liegen.

- ➡ Befestigungsloch für Z-Lasche 1 in folgendem Abstand vom Wannennrand anzeichnen:
 - waagrecht: 120 mm vom Wannennrand
 - senkrecht: $xx = \text{Überlappungsmaß auf Glasskizze} + 31,5 \text{ mm}$
- ➡ Befestigungsloch ankörnen.

MONTAGE DER DUSCHE

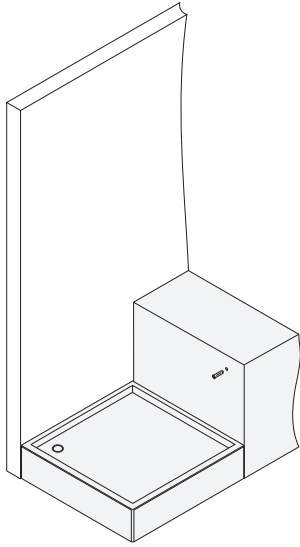

Vorsicht

Bruch der Fliesen durch Schlagbohrmaschine!
 ⚠ Beim Bohren der Fliesen die Schlagbohrfunktion der Bohrmaschine abstellen.

Warnung

Verletzungsgefahr und Beschädigungen!
 ⚠ Bei Leichtbauwänden Spezialdübel verwenden (Dübel bauseits).

- ➡ Mit geeignetem Werkzeug Befestigungsloch bohren.
- ➡ Dübel in Befestigungsloch stecken.
- ➡ Sicherstellen, dass der Dübel bündig mit der Wand abschließt.
- ➡ Z-Lasche 1 mit mitgelieferter Schraube anschrauben.

Befestigungslöcher anzeichnen

Hinweis

Dieser Arbeitsschritt gilt ausschließlich für Typen mit Wandwinkel.

Bei Typen mit Wandprofil siehe Montageanleitung Wandprofil.

Bei Typen mit direkter Wandbefestigung eckig siehe Montageanleitung direkte Wandbefestigung eckig.

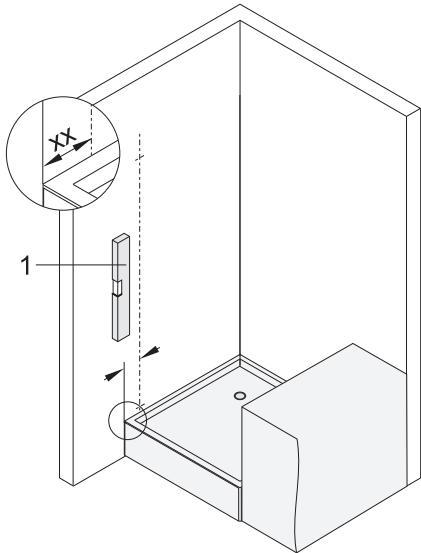

Warnung

Verletzungsgefahr und Beschädigungen!
 ⚠ Sicherstellen, dass keine elektrischen Leitungen und/oder Wasserleitungen im Bereich der Befestigungslöcher liegen.

Befestigungslöcher für schmales Festteil wie folgt anzeichnen:

- ➡ Ausrichtlinie mit längerer Wasserwaage 1 anzeichnen.

Hinweis

Einrückmaß = Maß Außenkante Duschwanne bis Außenkante Glas auf Glasskizze

Bei Angabe Einrückmaß auf Glasskizze:

- ➡ Ausrichtlinie mit folgendem Abstand vom Wannenrand anzeichnen:
 → xx = Einrückmaß auf Glasskizze + 31 mm

Bei Angabe Außenkannte Glas auf Glasskizze:

- ➡ Ausrichtlinie von Außenkannte Glas 31 mm nach innen anzeichnen.

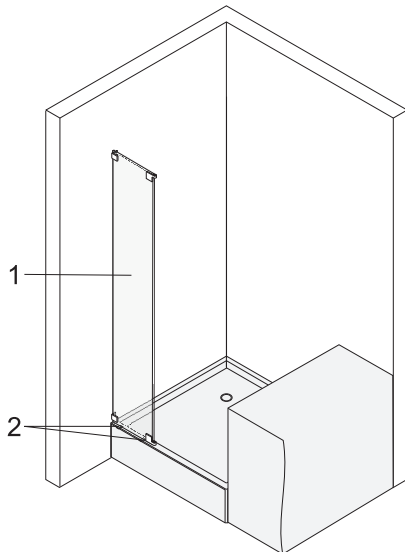

- ➡ 3 mm Holzunterlagen 2 auf Wannenrand legen.
- ➡ Festteil 1 auf Holzunterlagen 2 stellen.
- ➡ Festteil an Ausrichtlinie ausrichten.
- ➡ Sicherstellen, dass Ausrichtlinie in der Mitte der Winkelbohrung ist.
- ➡ Befestigungslöcher markieren.
- ➡ Befestigungslöcher ankörnen.

MONTAGE DER DUSCHE

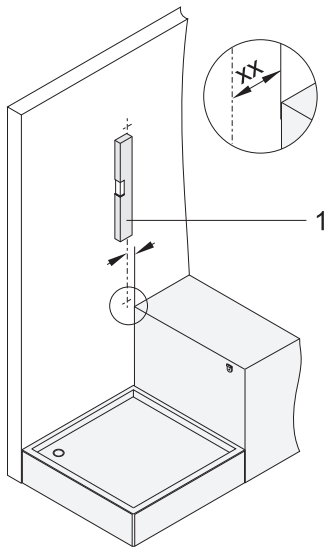

Bei Typ 012 mit Magnetleisten Befestigungslöcher für kurzes Festteil wie folgt anzeichnen:

- ➔ Ausrichtlinie mit längerer Wasserwaage 1 anzeichnen.

Hinweis

Einrückmaß = Maß Außenkante Duschwanne bis Außenkante Glas auf Glasskizze

Bei Angabe Einrückmaß auf Glasskizze:

- ➔ Ausrichtlinie mit folgendem Abstand vom Wannrand anzeichnen:
➔ xx = Einrückmaß auf Glasskizze + 31 mm

Bei Angabe Außenkante Glas auf Glasskizze:

- ➔ Ausrichtlinie von Außenkante Glas 31 mm nach innen anzeichnen.

Bild: Typ 012 mit Magnetleisten

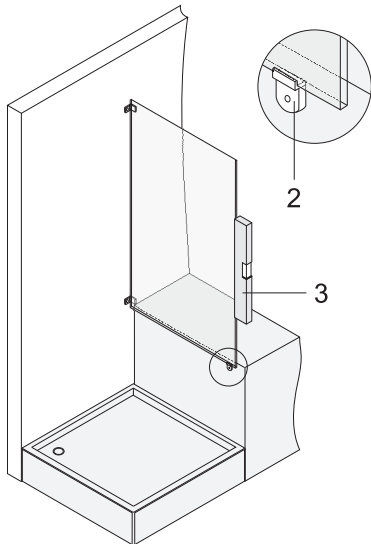

- ➔ Festteil auf Z-Lasche stellen.
- ➔ Sicherstellen, dass Festteil auf Z-Lasche 2 liegt.
- ➔ Festteil an Ausrichtlinie ausrichten.
- ➔ Sicherstellen, dass Ausrichtlinie in Mitte der Winkelbohrung ist.
- ➔ Befestigungslöcher markieren.
- ➔ Befestigungslöcher ankörnen.

Bild: Typ 012 mit Magnetleisten

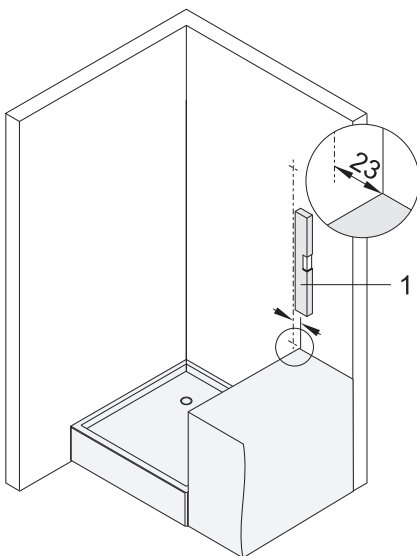

Bei Typ 012 mit Streifdichtung Befestigungslöcher für kurzes Festteil wie folgt anzeichnen:

- ➔ Ausrichtlinie mit längerer Wasserwaage 1 anzeichnen.
- ➔ Ausrichtlinie Abstand von 23 mm vom Wannrand anzeichnen.

Bild: Typ 012 mit Streifdichtung

MONTAGE DER DUSCHE

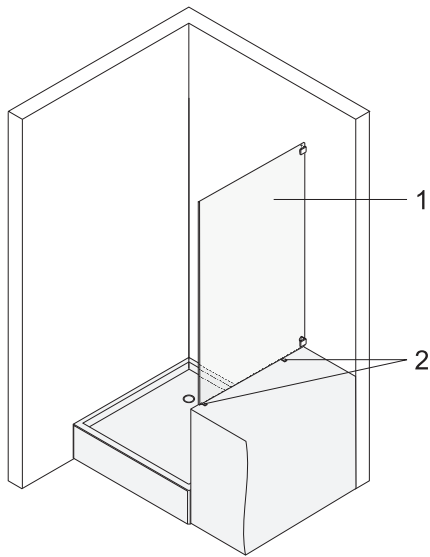

- ➔ 3 mm Holzunterlagen 2 auf Wannenrand legen.
- ➔ Festteil 1 auf Holzunterlagen 2 stellen.
- ➔ Festteil an Ausrichtlinie ausrichten.
- ➔ Sicherstellen, dass die Innenkante der Glaskante bündig mit Wannenrand abschließt.
- ➔ Sicherstellen, dass Ausrichtlinie in der Mitte der Winkelbohrung ist.
- ➔ Befestigungslöcher markieren.
- ➔ Befestigungslöcher ankörnen.

Bild: Typ 012 mit Streifdichtung

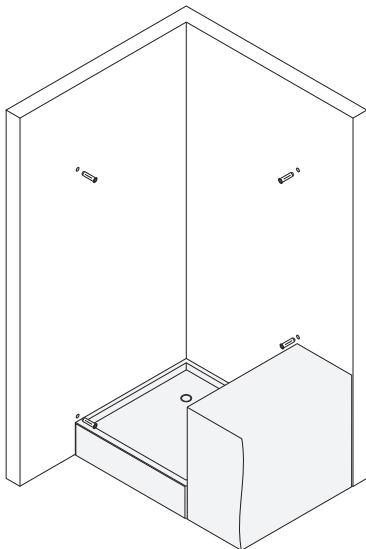

Befestigungslöcher bohren und dübeln

Hinweis

Dieser Arbeitsschritt gilt ausschließlich für Typen mit Wandwinkel.

Bei Typen mit Wandprofil siehe Montageanleitung Wandprofil.

Bei Typen mit direkter Wandbefestigung eckig siehe Montageanleitung direkte Wandbefestigung eckig.



Vorsicht

Bruch der Fliesen durch Schlagbohrmaschine!

- ➔ Beim Bohren der Fliesen die Schlagbohrfunktion der Bohrmaschine abstellen.



Warnung

Verletzungsgefahr und Beschädigungen!

- ➔ Bei Leichtbauwänden Spezialdübel verwenden (Dübel bauseits).

Befestigungslöcher wie folgt bohren:

- ➔ Mit geeignetem Werkzeug Befestigungslöcher bohren.
- ➔ Dübel in Befestigungslöcher stecken.
- ➔ Sicherstellen, dass die Dübel bündig mit der Wand abschließen.

Festteil verschrauben

Kurzes Festteil wie folgt verschrauben:

- ➔ 3 mm Holzunterlagen 2 auf Wannenrand legen.
- ➔ Festteil 1 auf Holzunterlagen 2 stellen.
- ➔ Festteil mit Wandwinkel an Wand schrauben.
- ➔ Holzunterlagen unter vormontierten Festteil gegen 3 mm PVC-Unterlagen tauschen.

Bei Typ 012 mit Magnetleisten großes Festteil wie folgt verschrauben:

- ➔ Festteil auf Z-Lasche stellen.
- ➔ Sicherstellen, dass Festteil auf Z-Lasche aufliegt.
- ➔ Festteil mit Wandwinkel an Wand schrauben.

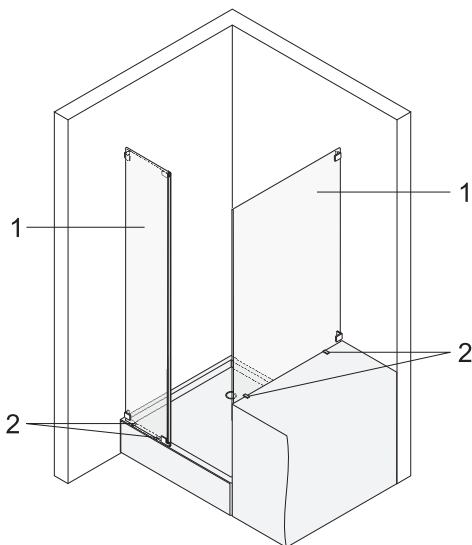

MONTAGE DER DUSCHE

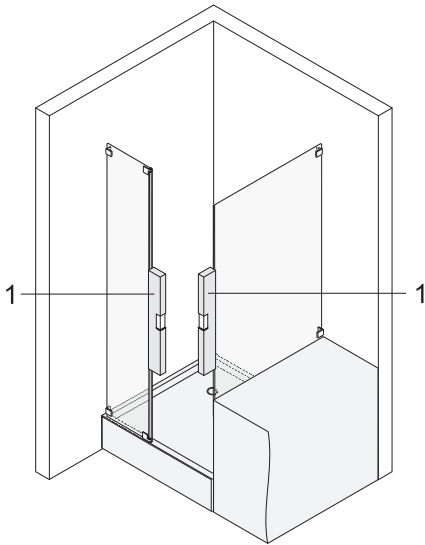

Bei Typ 012 mit Streifdichtung großes Festteil wie folgt verschrauben:

- ➡ 3 mm Holzunterlagen **2** auf Wannenrand legen.
- ➡ Festteil **1** auf Holzunterlagen **2** stellen.
- ➡ Festteil mit Wandwinkel an Wand schrauben.
- ➡ Holzunterlagen unter vormontierten Festteil gegen 3 mm PVC-Unterlagen tauschen.

Festteile ausrichten und verschrauben

Hinweis

Dieser Arbeitsschritt gilt ausschließlich für Typen mit Wandwinkel.

Bei Typen mit Wandprofil siehe Montageanleitung Wandprofil.

Bei Typen mit direkter Wandbefestigung eckig siehe Montageanleitung direkte Wandbefestigung eckig.

Festteile wie folgt verschrauben:

- ➡ Festteile mit längerer Wasserwaage **1** ausrichten.
- ➡ Wandwinkel an Wand mit Langloch im Wandwinkel ausrichten.
- ➡ Wandwinkel an Festteil mit Exzenter im Wandwinkel ausrichten.
- ➡ Sicherstellen, dass unteres Scharnier auf Wannenrand aufliegt.
- ➡ Alle Schrauben festziehen.

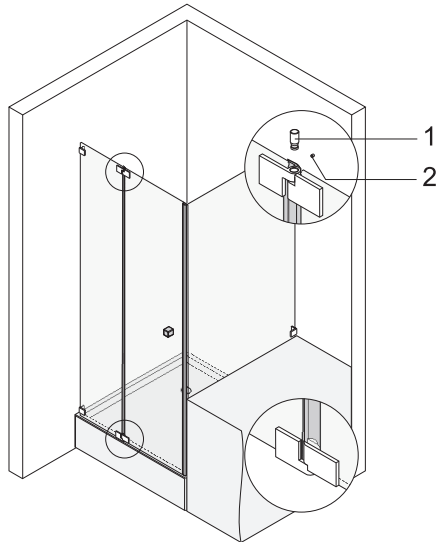

Türen montieren



Glas platzt ab!

- ➡ Tür vorsichtig in Scharnier einsetzen.
- ➡ Sicherstellen, dass die Tür nicht auf die Duschwanne fällt.

- ➡ Tür in unteres Scharnier an Festteil stellen.
- ➡ Obere Scharniere ausrichten.
- ➡ Bolzen **1** in oberes Scharnier stecken.
- ➡ Bolzen **1** mit Gewindestift **2** sichern.

MONTAGE DER DUSCHE

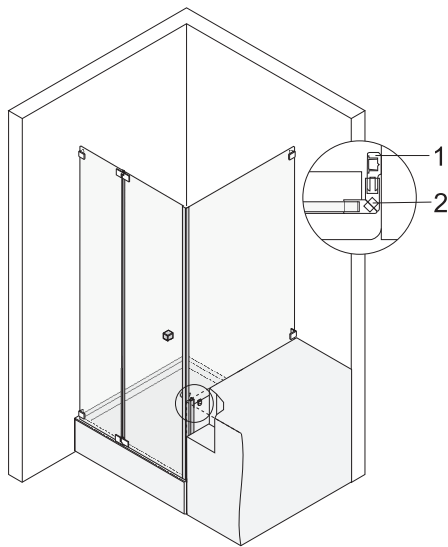

Magnetträgerprofil montieren

Hinweis

Dieser Arbeitsschritt gilt ausschließlich für Typ 012 mit Magnetleiste.



Warnung

Verletzungsgefahr und Beschädigungen!

- ➔ Sicherstellen, dass keine elektrischen Leitungen und/oder Wasserleitungen im Bereich der Befestigungslöcher liegen.



Vorsicht

Bruch der Fliesen durch Schlagbohrmaschine!

- ➔ Beim Bohren der Fliesen die Schlagbohrfunktion der Bohrmaschine abstellen.



Warnung

Verletzungsgefahr und Beschädigungen!

- ➔ Bei Leichtbauwänden Spezialdübel verwenden (Dübel bauseits).

Hinweis

Bei vorstehendem Wannenvulst Magnetträgerprofil mit Unterfütterung montieren.

Magnetträgerprofil wie folgt anzeichnen:

- ➔ Magnetträgerprofil **1** auf Magnetleiste **2** stecken. Sicherstellen, dass Magnetträgerprofil und Magnetleiste unten bündig sind.
- ➔ Magnetleiste mit Magnetträgerprofil auf Festteil stecken.
- ➔ Sicherstellen, dass Festteil und Tür parallel zum Wannenrand ausgerichtet sind.
- ➔ Sicherstellen, dass bei ausgerichteter Tür das Magnetträgerprofil bündig an der Wand anliegt.
- ➔ Befestigungslöcher mit aufgesteckter Magnetleiste und geschlossener Tür am Wannenschluss anzeichnen.
- ➔ Magnetleiste mit Magnetträgerprofil von Festteil abziehen.
- ➔ Magnetleiste **2** vom Magnetträgerprofil **1** abziehen.
- ➔ Befestigungslöcher ankörnen.
- ➔ Mit geeignetem Werkzeug Befestigungslöcher bohren.
- ➔ Dübel in Befestigungslöcher stecken.
- ➔ Sicherstellen, dass die Dübel bündig mit der Wand abschließen.
- ➔ Magnetträgerprofil mit mitgelieferten Befestigungsschrauben anschrauben.
- ➔ Magnetleiste auf Magnetträgerprofil und Festteil stecken.
- ➔ Alle Schrauben auf festen Sitz und korrekte Montage prüfen.
- ➔ Clipsprofil des Magnetträgerprofils aufstecken.

MONTAGE DER DUSCHE

Türen ausrichten

- ➔ Tür mittels Exzenter im Scharnier ausrichten.
- ➔ Sicherstellen, dass Tür und Seitenteil bei geschlossener Tür oben bündig sind.
- ➔ Prüfen, ob Tür korrekt schließt und ggf. erneut ausrichten.

Bei Typen mit Streifdichtung:

- ➔ Sicherstellen, dass Streifdichtung vollständig an Wand bzw. Festteil anliegt und Tür leichtgängig schließt.

Hinweis

Korrekt anliegende Magnetleiste bzw. Streifdichtung gewährleistet größtmögliche Dichtheit.

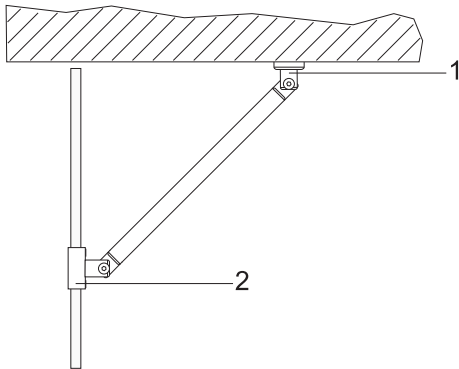

Gelenkstange montieren



Warnung

Verletzungsgefahr und Beschädigungen!

- ➔ Sicherstellen, dass keine elektrischen Leitungen und/oder Wasserleitungen im Bereich der Befestigungslöcher liegen.



Warnung

Verletzungsgefahr und Beschädigungen!

- ➔ Bei Leichtbauwänden Spezialdübel verwenden (Dübel bauseits).



Vorsicht

Bruch der Fliesen durch Schlagbohrmaschine!

- ➔ Beim Bohren der Fliesen die Schlagbohrfunktion der Bohrmaschine abstellen.

Hinweis

Dieser Arbeitsschritt gilt ausschließlich für Varianten mit Gelenkstange.

- ➔ Sicherstellen, dass die Tür geschlossen ist.
- ➔ Gelenkstange mit Glashalter 2 auf Festteil stecken.
- ➔ Gelenkstange mit Wasserwaage ausrichten.
- ➔ Umrisse Wandhalter 1 an Wand anzeichnen.
- ➔ Wandhalter 1 von Gelenkstange demontieren.
- ➔ Befestigungslöcher anzeichnen.
- ➔ Befestigungslöcher ankörnen.
- ➔ Befestigungslöcher mit geeignetem Werkzeug bohren
- ➔ Dübel in Befestigungslöcher stecken.
- ➔ Sicherstellen, dass die Dübel bündig mit der Wand abschließen.
- ➔ Wandhalter 1 an Wand schrauben.
- ➔ Gelenkstange an Wandhalter 1 montieren.
- ➔ Alle Schrauben festziehen.

MONTAGE DER DUSCHE

Glasschwert montieren

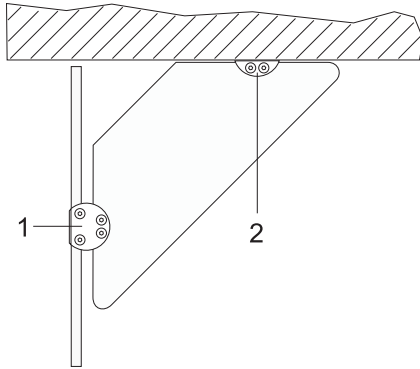

Warnung

Verletzungsgefahr und Beschädigungen!

- ➔ Sicherstellen, dass keine elektrischen Leitungen und/oder Wasserleitungen im Bereich der Befestigungslöcher liegen.



Warnung

Verletzungsgefahr und Beschädigungen!

- ➔ Bei Leichtbauwänden Spezialdübel verwenden (Dübel bauseits).



Vorsicht

Bruch der Fliesen durch Schlagbohrmaschine!

- ➔ Beim Bohren der Fliesen die Schlagbohrfunktion der Bohrmaschine abstellen.

Hinweis

Dieser Arbeitsschritt gilt ausschließlich für Typ 015.

- ➔ Sicherstellen, dass die Tür geschlossen ist.
- ➔ Glasschwert an Anschlagseite montieren.
- ➔ Wandhalter 2 mittig an Glasschwert montieren.
- ➔ Glashalter 1 mittig an Glasschwert montieren.
- ➔ Glasschwert mit Glashalter 1 auf Festteil stecken.
- ➔ Glasschwert mit Wasserwaage ausrichten.
- ➔ Umriss Wandhalter 2 an Wand anzeichnen.
- ➔ Wandhalter 2 von Glasschwert demontieren.
- ➔ Befestigungslöcher anzeichnen.
- ➔ Befestigungslöcher ankörnen.
- ➔ Befestigungslöcher mit geeignetem Werkzeug bohren
- ➔ Dübel in Befestigungslöcher stecken.
- ➔ Sicherstellen, dass die Dübel bündig mit der Wand abschließen.
- ➔ Wandhalter 2 an Wand schrauben.
- ➔ Glasschwert an Wandhalter 2 montieren.
- ➔ Alle Schrauben festziehen

MONTAGE DER DUSCHE

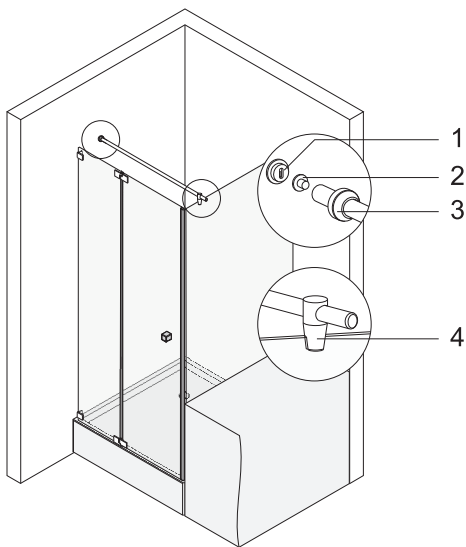

Haltestange Glas-Wand montieren



Warnung

Verletzungsgefahr und Beschädigungen!

- ➔ Sicherstellen, dass keine elektrischen Leitungen und/oder Wasserleitungen im Bereich der Befestigungslöcher liegen.



Warnung

Verletzungsgefahr und Beschädigungen!

- ➔ Bei Leichtbauwänden Spezialdübel verwenden (Dübel bauseits).



Vorsicht

Bruch der Fliesen durch Schlagbohrmaschine!

- ➔ Beim Bohren der Fliesen die Schlagbohrfunktion der Bohrmaschine abstellen.

Hinweis

Dieser Arbeitsschritt gilt ausschließlich für Varianten mit Haltestange.

- ➔ Sicherstellen, dass die Tür geschlossen ist.
- ➔ Überwurfmutter **3** auf Haltestange schieben.
- ➔ Flansch **2** an Haltestange schrauben.
- ➔ Haltestange mit Glashalter **4** auf Festteil stecken.
- ➔ Haltestange mit Wasserwaage ausrichten.
- ➔ Umriss Flansch **2** an Wand anzeichnen.
- ➔ Befestigungsloch in der Mitte des Flanschumrisses anzeichnen.
- ➔ Befestigungsloch ankörnen.
- ➔ Befestigungsloch mit geeignetem Werkzeug bohren
- ➔ Dübel in Befestigungsloch stecken.
- ➔ Sicherstellen, dass der Dübel bündig mit der Wand abschließt.
- ➔ Wandhalter **1** an Wand schrauben.
- ➔ Haltestange mit Glashalter **4** auf Festteil stecken.
- ➔ Haltestange mit Überwurfmutter **3** an Wandhalter **1** montieren.
- ➔ Alle Schrauben festziehen.

Blenden montieren

- ➔ Schraub- bzw. Clipskappen auf Scharniere schrauben.
- ➔ Clipskappen auf Wandwinkel stecken.
- ➔ Schraubkappen auf Wandwinkel schrauben

Magnetträgerprofil versiegeln

Hinweis

Dieser Arbeitsschritt gilt ausschließlich für Typ 012 mit Magnetleiste.

- ➔ Magnetträgerprofil mit transparentem Sanitärsilikon versiegeln.

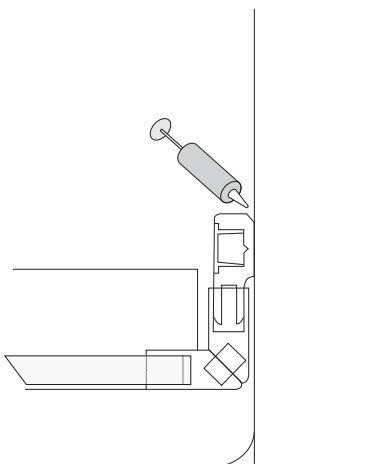

MONTAGE DER DUSCHE

Festteile innen versiegeln

- ➔ Festteile mit transparentem Sanitärsilikon versiegeln zwischen
 - Festteil und Wand.
 - Duschwanne und Festteil.
- ➔ Bei Typ 012 mit Streifdichtung zusätzlich zwischen Festteil und Badewanne mit transparentem Sanitärsilikon versiegeln.

Hinweis

Bei Typ 012 mit Magnetleiste zwischen Festteil und Badewanne nicht versiegeln.

Bild: Typ 012 mit Streifdichtung

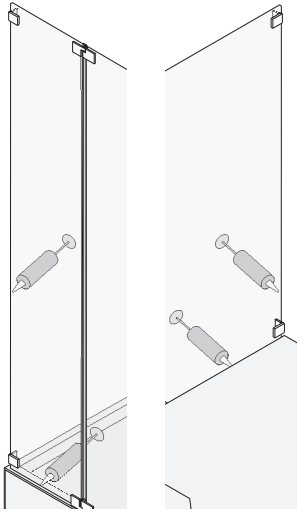

Festteile außen versiegeln

- ➔ Festteile mit transparentem Sanitärsilikon versiegeln zwischen
 - Festteil und Wand.
 - Duschwanne und Festteil.
- ➔ Bei Typ 012 mit Streifdichtung zusätzlich zwischen Festteil und Badewanne mit transparentem Sanitärsilikon versiegeln.

Bild: Typ 012 mit Streifdichtung

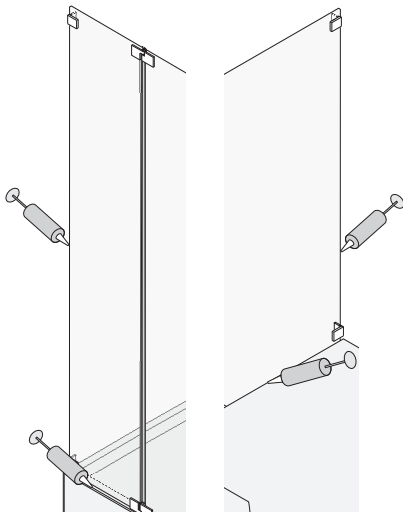

Türen fixieren

- ➔ Türen 48 Stunden in geschlossenem Zustand fixieren, damit der Dichtstoff ausreichend trocknet.

Hinweis

Die Fixierzeit variiert je nach Dichtstoff. Angaben des Silikonherstellers beachten.

Bild: Typ 012 mit Magnetleiste links

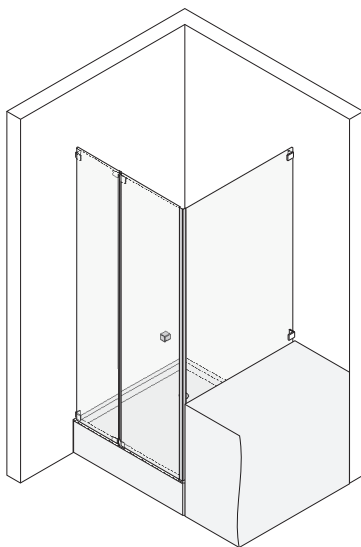

MONTAGE DER DUSCHE

Bild: Typ 012 mit Magnetleiste rechts



Bild: Typ 012 mit Streifdichtung links



Bild: Typ 012 mit Streifdichtung rechts

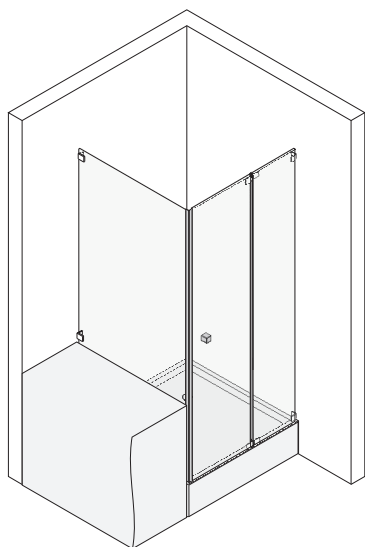

Joh. Sprinz GmbH & Co. KG
Postfach 2148
D-88192 Ravensburg

TELEFON
+49 751 5 60 80-0

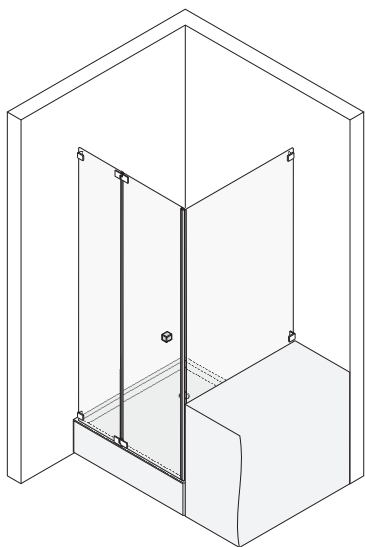
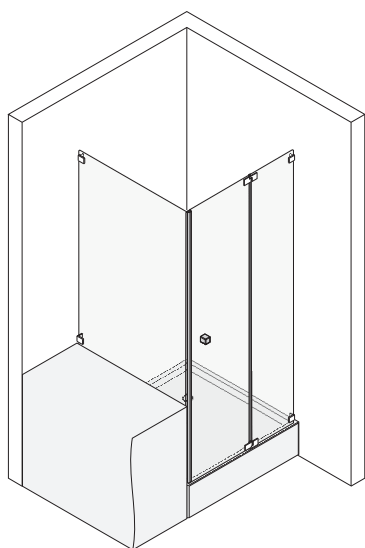
FAX
+49 751 5 44 09

INTERNET
www.sprinz-showers.com

E-MAIL
info@sprinz-showers.com

SPRINZ
LEBEN MIT GLAS



Technische Änderungen vorbehalten. 15011DE.05/2006XX