



Profipress S-Übergangsstück mit SC-Contur

- Pressanschluss, R-Gewinde

Ausstattung

Dichtelement FKM, Mehrkant

Modell 4511

Artikel 628 734

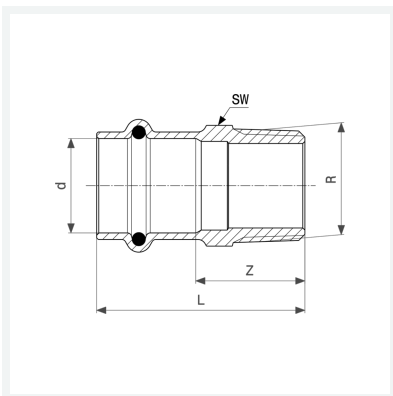

Eigenschaften

Rohraußendurchmesser	d	22
Außengewinde kegelig	R	¾
Z-Maß	Z	26 mm
Länge	L	49 mm
Schlüsselweite	SW	27 mm
Gewicht	80 g	
Volumen	124,32 cm ³	
Werkstoff	Rotguss oder Siliziumbronze	