



## Megapress S-Flanschübergang mit SC-Contur

- für Stahlrohre nach DIN EN 10220/10255
- Flanschübergang, Pressanschluss

### Ausstattung

Flansch PN 6 fest, Dichtelement FKM, Schneidring, Trennring

### Modell 4359.1

**Artikel 770 822**

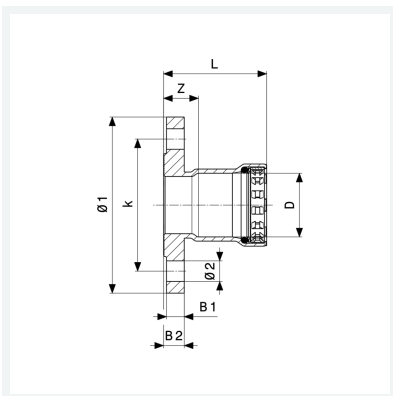

## Eigenschaften

Fernwärme gemäß AGFW FW 524	FW	✓
Durchmesser Nominal	DN	40
Rohraußendurchmesser nach DIN EN 10255	D	1½
Z-Maß	Z	28 mm
Länge	L	75 mm
Breite 1	B1	12 mm
Breite 2	B2	14 mm
Durchmesser 1	Ø1	130 mm
Durchmesser 2	Ø2	14 mm
Lochkreisdurchmesser	k	100 mm



**Megapress S-Flanschübergang  
mit SC-Contur  
Modell 4359.1  
Artikel 770 822**

## Eigenschaften

Anzahl Bohrungen	n	4
Gewicht	1553 g	
Volumen	6216 cm <sup>3</sup>	
Werkstoff	Stahl unlegiert, Zink-Nickel-Beschichtung	