



**Megapress S XL-Übergangsstück
mit SC-Contur
für Übergang auf Prestabo**

- für Stahlrohre nach DIN EN 10220/10255, Prestabo
- Pressanschlüsse

Ausstattung

Dichtelemente FKM, Schneidringe, Trennringe

Hinweis

Für jeden der Pressanschlüsse ist das Presswerkzeug des jeweiligen Systems (Megapress S XL / Prestabo XL) zu verwenden!

Für Megapress S XL-Pressanschlüsse ist der Pressgun-Press Booster notwendig!

Nicht geeignet für den primärseitigen Anschluss von Fernwärmeanlagen gemäß AGFW FW 524!

Modell 4213XL

Artikel 793 739

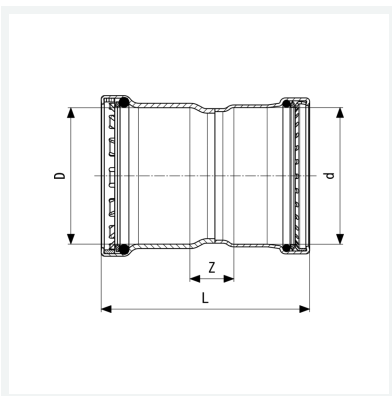

Eigenschaften

VdS-Zulassung	VdS	✓
Durchmesser Nominal	DN	65
Rohraußendurchmesser nach DIN EN 10255	D	2½
Rohraußendurchmesser	d	76,1
Z-Maß	Z	28 mm
Länge	L	124 mm
Gewicht	694 g	
Volumen	1554 cm ³	
Werkstoff	Stahl unlegiert, Zink-Nickel-Beschichtung	