

Produktdatenblatt

Artikelbezeichnung: S-Anschluss-Stück

Artikelnummer: 00 1839 1530 001

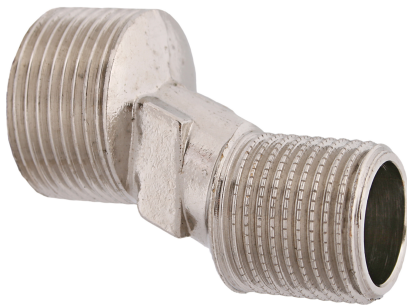

Technische Daten

Medien:	Trinkwasser sowie andere neutrale Flüssigkeiten
Temperatur:	min. 5°C / max. 90°C
Betriebsdruck:	max. 10 bar (PN 10)
Gewinde:	ISO 228 Teil 1 (G-Gewinde)
Oberfläche:	vernickelt
Material:	Messing

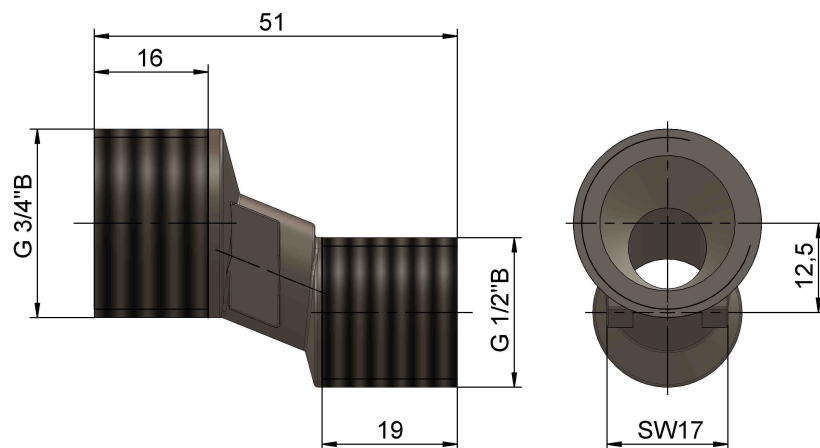

Stand: Dezember 2014
Technische Änderungen vorbehalten