

## Produktdatenblatt

Artikelbezeichnung: WZ-Eingangs Freistromventil mit Muffenanschluß, nichtsteigende Spindel, ohne Entleerung  
DIN - DVGW geprüft, Schallschutz - Zulassung Klasse 1 (DN 15 - DN 32) PA - IX 2293/I

Artikelnummer: 00 1535 2500 001 ohne Entleerung



### Technische Daten

Medien:	Trinkwasser sowie andere neutrale Flüssigkeiten	
Temperatur:	max. 90° C	
Betriebsdruck:	max. 10 bar (PN 10)	
Werkstoffe:	Gehäuse:	Messing
	Anschlußverschraubung:	Messing
	Oberteil:	Messing
	Kegeldichtung:	EPDM
	Oberteildichtung:	EPDM
	Handrad:	Polyamid

### Ersatzteile

Oberteil: 00 1818 2500 001

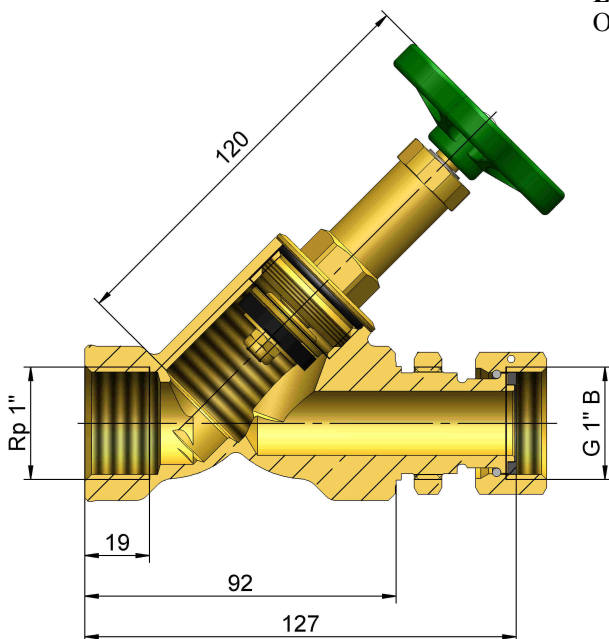

Stand: März 2019  
Technische Änderungen vorbehalten