



Megapress S XL-Bogen 45° mit SC-Contur

- für Stahlrohre nach DIN EN 10220/10255
- Einsteckende, Pressanschluss

Ausstattung

Dichtelement FKM, Schneidring, Trennring

Hinweis

Für Megapress S XL-Pressanschlüsse ist der Pressgun-Press Booster notwendig!

Nicht geeignet für den primärseitigen Anschluss von Fernwärmeanlagen gemäß AGFW FW 524!

Modell 4226.1XL

Artikel 751 708

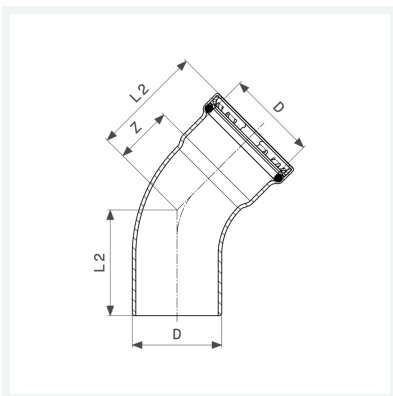

Eigenschaften

VdS-Zulassung	VdS	✓
Durchmesser Nominal	DN	65
Rohraußendurchmesser nach DIN EN 10255	D	2½
Z-Maß	Z	49 mm
Länge 1	L1	95 mm
Länge 2	L2	90 mm
Gewicht	1070 g	
Volumen	3108 cm ³	
Werkstoff	Stahl unlegiert, Zink-Nickel-Beschichtung	