

Produktdatenblatt

Artikelbezeichnung: Ablaufrichter mit Rosette
1-fach
DIN-DVGW zugelassen

Artikelnummer: 00 8201 1551 001



Technische Daten

Medien: Trinkwasser sowie andere neutrale Flüssigkeiten
Temperatur: max. 80°C
Betriebsdruck: max. 10 bar (PN 10)
Oberfläche: verchromt
Material: ABS
Schub-Rosette: Edelstahl

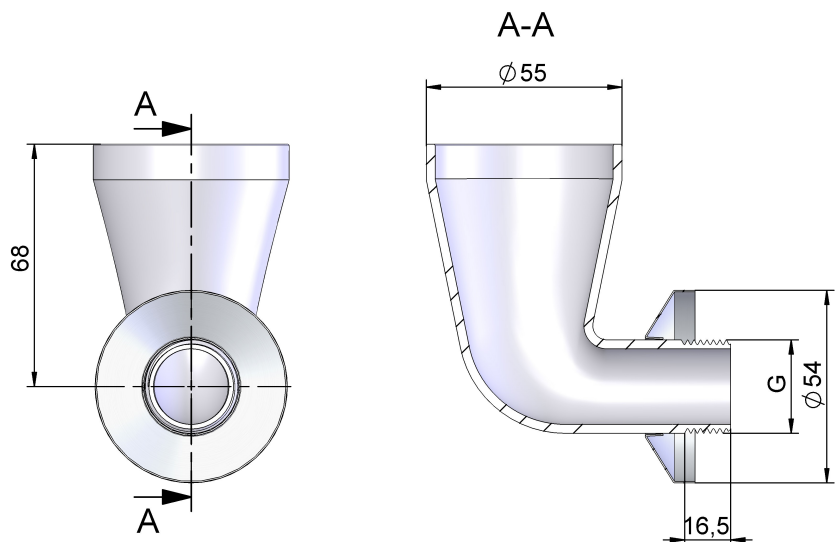

Abmaße

Anschlussgewinde	DN	DN20
nach DIN ISO 228	G	3/4"

Stand: September 2014
Technische Änderungen vorbehalten