



Profipress S-Übergangsstück mit SC-Contur

- Pressanschluss, Rp-Gewinde

Ausstattung

Dichtelement FKM, Mehrkant

Modell 4512

Artikel 628 918

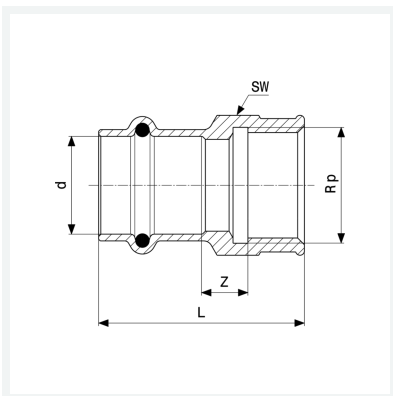

Eigenschaften

Rohraußendurchmesser	d	28
Innengewinde zylindrisch	Rp	1
Z-Maß	Z	14 mm
Länge	L	52 mm
Schlüsselweite	SW	38 mm
Gewicht	125 g	
Volumen	155,4 cm ³	
Werkstoff	Rotguss oder Siliziumbronze	