

MONTAGEANLEITUNG

# ACHAT R PLUS

Typ AR19

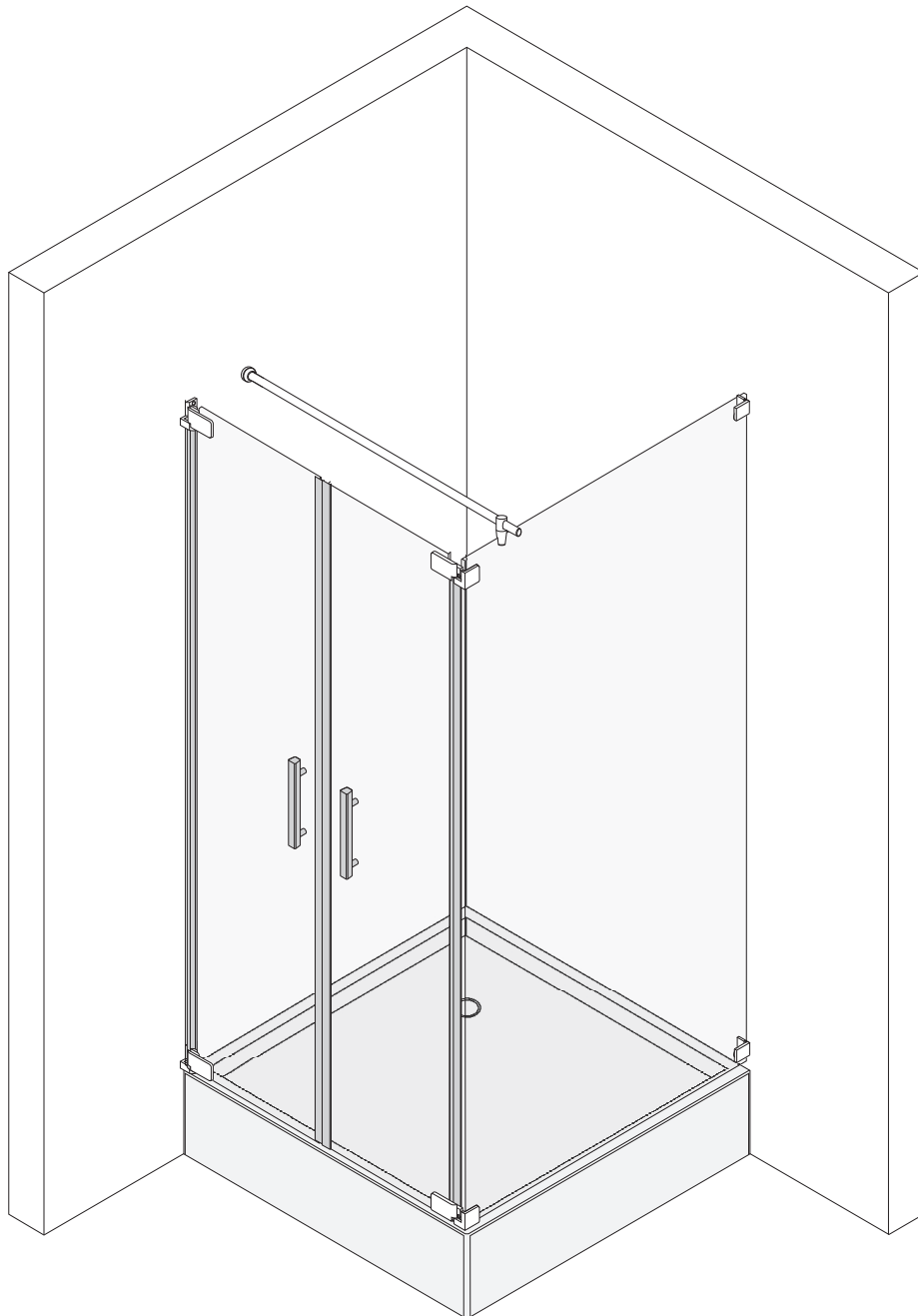

CE

**SPRINZ**  
LEBEN MIT GLAS

# BENUTZERFÜHRUNG

ACHAT R PLUS

## 1 BENUTZERFÜHRUNG

### 1.1 Warnhinweise

#### Abstufung der Warnhinweise

Warnhinweise unterscheiden sich nach der Art der Gefahr durch folgende Signalworte:

- ▶ **Vorsicht** warnt vor einer Sachbeschädigung.
- ▶ **Warnung** warnt vor einer Körperverletzung.
- ▶ **Gefahr** warnt vor einer Lebensgefahr.

#### Aufbau der Warnhinweise

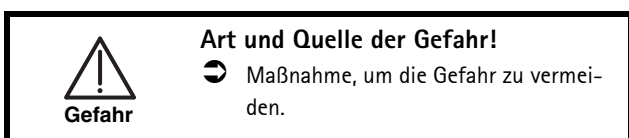

### 1.2 Weitere Symbole

#### Handlungsanweisungen

Aufbau der Handlungsanweisungen:

- ➡ Anleitung zu einer Handlung.

Resultatsangabe falls erforderlich.

#### Listen

Aufbau nicht nummerierter Listen:

- ▶ Listenebene 1
- Listenebene 2

Aufbau nummerierter Listen:

1. Listenebene 1
2. Listenebene 1
  - 2.1 Listenebene 2
  - 2.1 Listenebene 2

## 2 SICHERHEIT/GEFAHREN

- ➡ Während des Auspackens Glas immer auf eine Unterlage (z. B. Holz, Pappe, etc.) stellen.
- ➡ Während der Montage Echtglas-Dusche immer mit Pappe vor Beschädigungen schützen.
- ➡ Sicherstellen, dass die Ecken der Gläser nicht angestoßen werden.
- ➡ Bei der Montage an Leichtbauwänden Spezialdübel verwenden (Dübel bauseits).
- ➡ Um Beschädigungen an der Echtglas-Dusche zu vermeiden, Echtglas-Dusche vor Schlägen und mechanischer Beanspruchung schützen.
- ➡ Sicherstellen, dass bei einer Lotabweichung der Wand das Wanneneinbaumaß nicht unter bzw. überschritten wird.
- ➡ Echtglas-Dusche bis max.  $\pm 3$  mm Abweichung der Duschwanne von der Waagrechten montieren.

## 3 AUSFÜHRUNGEN

SPRINZ produziert die ACHAT R PLUS Echtglas-Dusche in folgenden Ausführungen:

- ▶ Typ AR19 2-Seiten
- ▶ Typ AR19 3-Seiten

Bodenebener Einbau ist nach Rücksprache mit SPRINZ möglich.

## 4 LIEFERUMFANG

### 4.1 Stabilisierungen

Je nach Echtglas-Dusche liefert Sprinz eine Stabilisierung. Alle Stabilisierungen sind optional erhältlich.

Folgende Stabilisierungen sind möglich:

- ▶ Gelenkstange
- ▶ Glasschwert
- ▶ Haltestange Glas-Wand
- ▶ Haltestange Glas-Glas

#### Hinweis

*Die Montageschritte der Stabilisierungen ausschließlich ausführen, wenn eine Stabilisierung im Lieferumfang enthalten ist.*

### 4.2 Typ AR19 2-Seiten

Es sind enthalten:

- ▶ 1 Festteil
- ▶ 2 Türen
- ▶ 2 Scharniere Glas-Wand 90°
- ▶ 2 Scharniere Glas-Glas 90°
- ▶ 2 Wandwinkel
- ▶ 2 Griffe
- ▶ 2 Streifdichtungen
- ▶ 2 Magnetleisten
- ▶ 2 Wasserablaufprofile
- ▶ 1 Haltestange (Glas-Wand)
- ▶ Montagematerial
  - Befestigungsschrauben
  - Dübel 6 mm
  - PVC-Unterlagen
  - Holzunterlagen 1 mm, 2 mm und 3 mm
- ▶ Montage- und Bedienungsanleitung

# MONTAGE DER DUSCHE

ACHAT R PLUS

---

## 4.3 Typ AR19 3-Seiten

Es sind enthalten:

- ▶ 2 Festteile
- ▶ 2 Türen
- ▶ 4 Scharniere Glas-Glas 90°
- ▶ 4 Wandwinkel
- ▶ 2 Griffe
- ▶ 2 Streifdichtungen
- ▶ 2 Magnetleisten
- ▶ 2 Wasserablaufprofile
- ▶ 1 Haltestange (Glas-Glas)
- ▶ Montagematerial
  - Befestigungsschrauben
  - Dübel 6 mm
  - PVC-Unterlagen
  - Holzunterlagen 1 mm, 2 mm und 3 mm
- ▶ Montage- und Bedienungsanleitung

## 4.4 Zusätzliches Werkzeug

Folgendes Werkzeug für die Montage bereithalten:

- ▶ Bleistift
- ▶ Meterstab
- ▶ Messer
- ▶ Körner
- ▶ Bügelsäge
- ▶ Gummihammer
- ▶ Kreuzschlitz-Schraubendreher Pz3
- ▶ längere Wasserwaage
- ▶ Bohrmaschine
- ▶ Werkzeug entsprechend Wandmaterial
- ▶ Transparentes Sanitärsilikon
- ▶ Silikon-Handauspresspistole
- ▶ Silikonspachtel

## 5 MONTAGE DER DUSCHE

### Voraussetzung

Voraussetzung für eine schnelle und saubere Montage:

- ➡ Lieferumfang prüfen auf
  - Vollständigkeit,
  - ordnungsgemäßen Zustand,
  - Maßhaltigkeit.
- ➡ Werkzeuge bereithalten.
- ➡ Beiliegenden Glasplan beachten.

### Hinweis

*Glasplan zeigt die Innenansicht. Anschlagseite des Glasplans beachten.*

# MONTAGE DER DUSCHE

ACHAT R PLUS

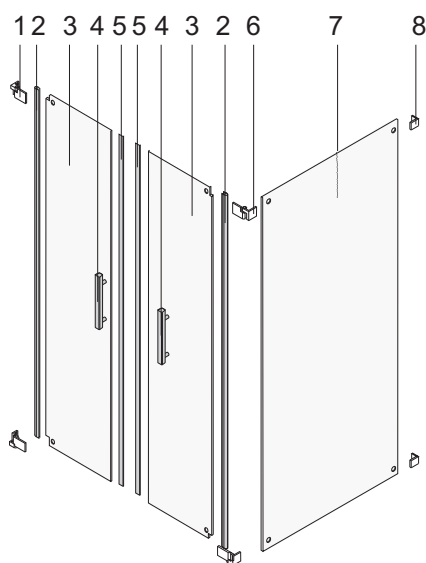

## Übersicht

Legende Typ AR19 2-Seiten links:

1. Scharnier Glas-Wand 90°
2. Streifdichtung
3. Tür
4. Griff
5. Magnetleiste
6. Scharnier Glas-Glas 90°
7. Festteil
8. Wandwinkel

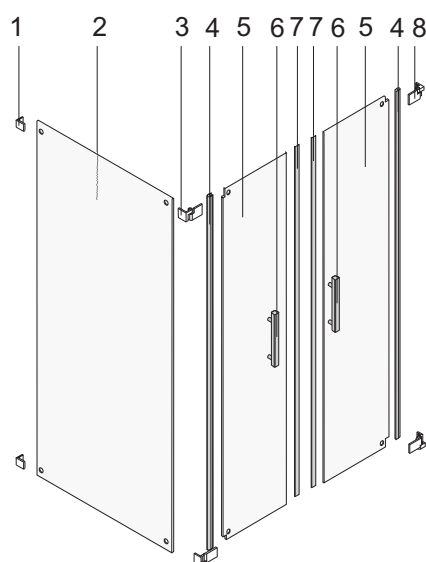

Legende Typ AR19 2-Seiten rechts:

1. Wandwinkel
2. Festteil
3. Scharnier Glas-Glas 90°
4. Streifdichtung
5. Tür
6. Griff
7. Magnetleiste
8. Scharnier Glas-Wand 90°

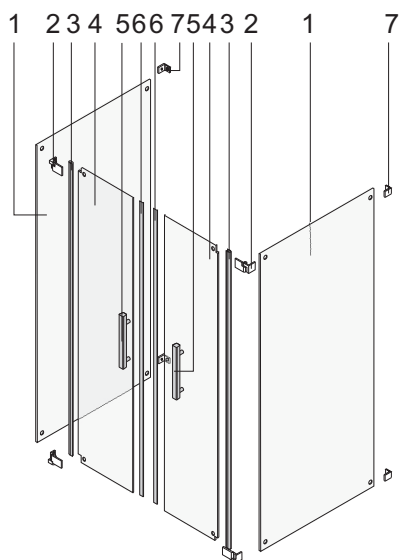

Legende Typ AR19 3-Seiten:

1. Festteil
2. Scharnier Glas-Glas 90°
3. Streifdichtung
4. Tür
5. Griff
6. Magnetleiste
7. Wandwinkel

# MONTAGE DER DUSCHE

ACHAT R PLUS

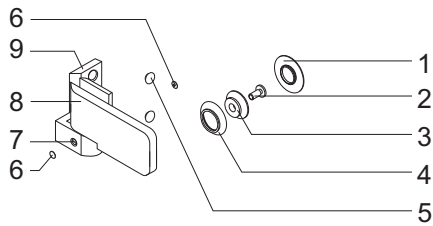

Legende Scharniere Glas-Wand 90°:

1. Clipskappe
2. Klemmschraube
3. Konus
4. Ring
5. Kappe
6. Kappe
7. Gewindeschraube für Feinjustierung
8. Scharnier
9. Wandanschraubflasche

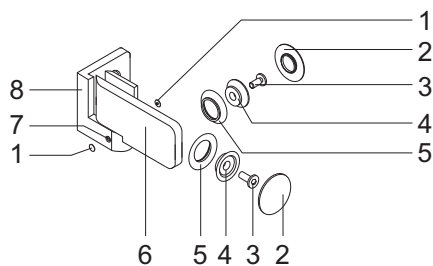

Legende Scharniere Glas-Glas 90°:

1. Kappe
2. Clipskappe
3. Klemmschraube
4. Konus
5. Ring
6. Aufnahmesite
7. Gewindeschraube für Feinjustierung
8. Bolzenseite

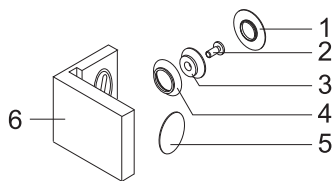

Legende Wandwinkel:

1. Schraubkappe
2. Klemmschraube
3. Konus
4. Ring
5. Clipskappe
6. Wandwinkel

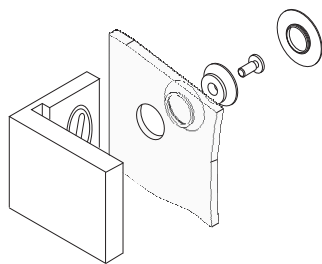

**Wandwinkel an Festteil schrauben**

*Hinweis*

*Dieser Arbeitsschritt gilt ausschließlich für Typen mit Wandwinkel.*

*Bei Typen mit Wandprofil siehe Montageanleitung Wandprofil.*

Wandwinkel wie folgt verschrauben:

- ➡ Wandwinkel mit Aussparung vollständig auf Festteil schieben.
- ➡ Wandwinkel an Festteil schrauben.

*Hinweis*

*Bei Typ AR19 3-Seiten die Arbeiten jeweils an beiden Festteilen ausführen.*

# MONTAGE DER DUSCHE

ACHAT R PLUS

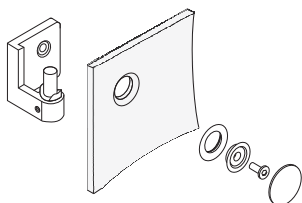

## Glas-Glas-Scharnier an Festteil montieren

- ➔ Bolzenseite des Glas-Glas-Scharniers oben lochmittig an Festteil montieren.
- ➔ Bolzenseite des Glas-Glas-Scharniers unten lochmittig an Festteil montieren.

### Hinweis

Bei Typ AR19 3-Seiten die Arbeiten jeweils an beiden Festteilen ausführen.

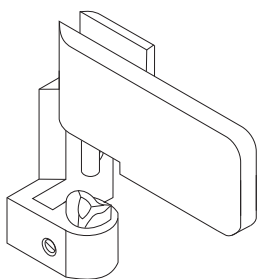
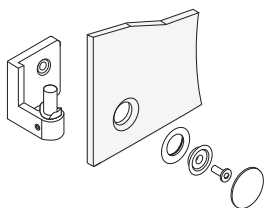

## Oberes Scharnier Glas-Wand montieren

- ➔ Obere Wandanschraubflasche auf oberes Scharnier schieben und vor herunterfallen sichern.

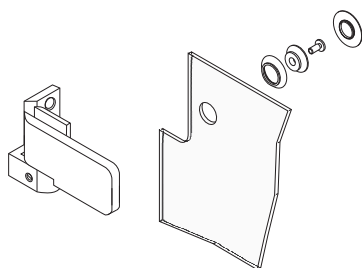

## Scharniere an Tür montieren

Bei Tür zur Montage an Wand:

- ➔ Scharnier Glas-Wand oben lochmittig an Tür montieren.
- ➔ Aufnahme-seite des Scharniers unten lochmittig an Tür montieren.

Bei Tür zur Montage an Festteil:

- ▶ Aufnahme-seite des Scharniers unten 1 lochmittig an Tür montieren.

### Hinweis

Bei Typ AR19 3-Seiten die Arbeiten jeweils an beiden Festteilen ausführen.

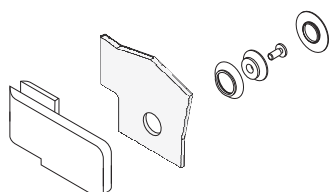

# MONTAGE DER DUSCHE

ACHAT R PLUS

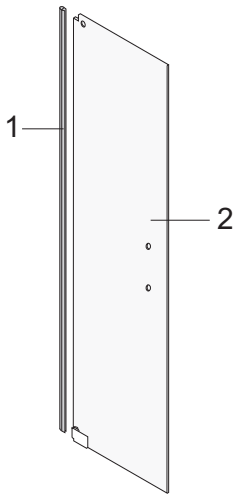

## Streifdichtung auf Tür stecken

- ➔ Streifdichtung 1 auf Anschlagseite der Tür 2 stecken.
  - Länge der Streifdichtung: Oberkante oberes Scharnier bis Unterkante unteres Scharnier
- ➔ Sicherstellen, dass die Streifdichtung über die gesamte Länge auf der Glaskante anliegt.
- ➔ Bei Bedarf Streifdichtung oben kürzen.

*Hinweis*

*Diesen Arbeitsschritt jeweils an beiden Türen ausführen.*

Bild: Typ AR19 3-Seiten

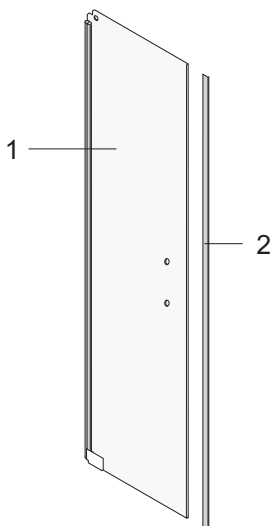

## Magnetleisten auf Tür stecken

- ➔ Magnetleisten 2 von vorn auf Tür 1 stecken.
- ➔ Sicherstellen, dass die Magnetleiste über die gesamte Länge auf der Glaskante anliegt.
- ➔ Bei Bedarf Magnetleiste oben kürzen.

*Hinweis*

*Diesen Arbeitsschritt jeweils an beiden Türen ausführen.*

Bild: Typ AR19 3-Seiten

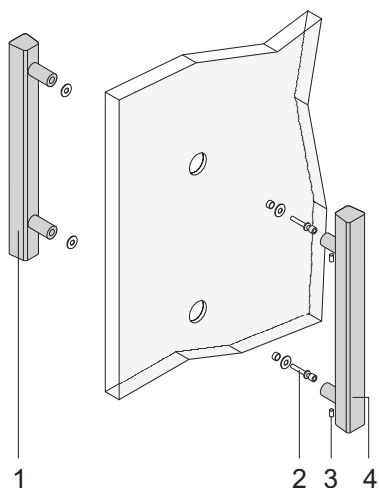

## Griffe montieren (Standard-Griff)



**Vorsicht**

### Glas platzt ab!

- ➔ Immer auf beiden Seiten Dichtringe verwenden.
- ➔ Sicherstellen, dass ein Dichtring auf dem Griffinnenteil liegt.

- ➔ Griffinnenteil 1 mit Schraube 2 an Tür festschrauben.
- ➔ Griffaußenteil 4 auf Schraube 2 stecken.
- ➔ Griffaußenteil 4 mit Gewindestift 3 sichern.

# MONTAGE DER DUSCHE

ACHAT R PLUS

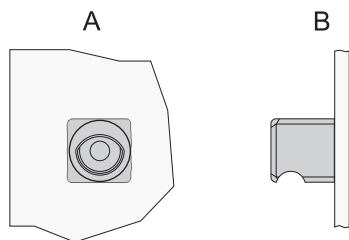
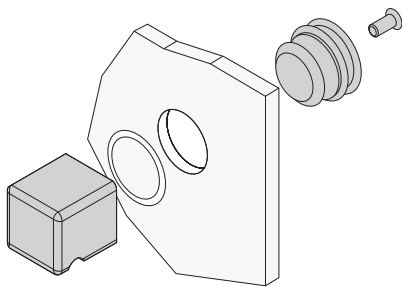

## Griffe montieren (Alternativ-Griff)



**Vorsicht**

### Glas platzt ab!

- Immer auf beiden Seiten Dichtringe verwenden.
- Sicherstellen, dass ein Dichtring auf dem Griffinnenteil liegt.

- Dichtring von außen auf Griffinnenteil schieben.
- Griffinnenteil von innen in die Bohrung der Tür stecken.
- Griffoberteil auf Griffinnenteil schieben.
- Griff von innen mit mitgelieferter Schraube verschrauben.
- Griff wie folgt ausrichten:
  - A = Innen: Griffaschenkante oben
  - B = Außen: Mulde unten
- Schraube des Griffs festziehen.

### Hinweis

Diesen Arbeitsschritt jeweils an beiden Türen ausführen.

## Wasserablaufprofil auf Tür stecken

- Wasserablaufprofil 2 von unten auf Tür 1 stecken.
- Sicherstellen, dass die Ablaufkante nach innen zeigt.
- Sicherstellen, dass das Wasserablaufprofil 2 mit der Ausklinkung an der Magnetleiste bzw. Streifdichtung bündig anliegt.
- Bei Bedarf Wasserablaufprofil kürzen.
- Bei Bedarf werkseitige Ausklinkung im Bandbereich nacharbeiten.
  - Sicherstellen, dass zwischen Wasserablaufprofil und Scharnier des Festfelds kein Spalt entsteht.

### Hinweis

Diesen Arbeitsschritt jeweils an beiden Türen ausführen.



Bild: Typ AR19 3-Seiten

## Befestigungslöcher Festteil anzeichnen

### Hinweis

Dieser Arbeitsschritt gilt ausschließlich für Typen mit Wandwinkel.

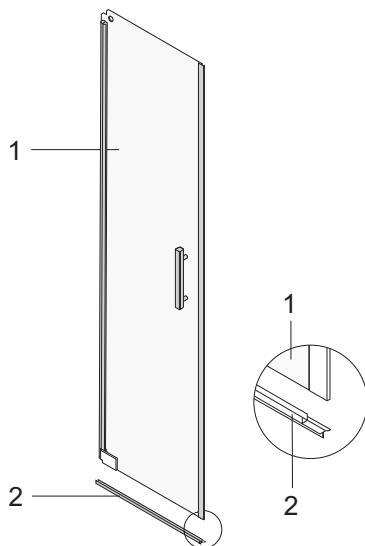
Bei Typen mit Wandprofil siehe Montageanleitung Wandprofil.

Bei Typ AR19 2-Seiten ausschließlich an einer Seite anzeichnen. Anschlagseite auf Glasplan beachten.

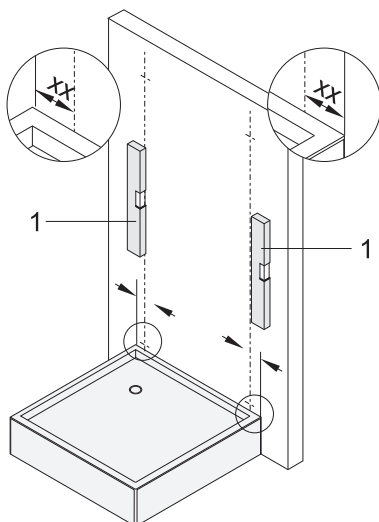

**Warnung**

### Verletzungsgefahr und Beschädigungen!

- Sicherstellen, dass keine elektrischen Leitungen und/oder Wasserleitungen im Bereich der Befestigungslöcher liegen.

- Ausrichtlinie mit längerer Wasserwaage 1 anzeichnen.

### Hinweis

Einrückmaß = Maß Außenkante Duschwanne bis Außenkante Glas auf Glasskizze



# MONTAGE DER DUSCHE

ACHAT R PLUS

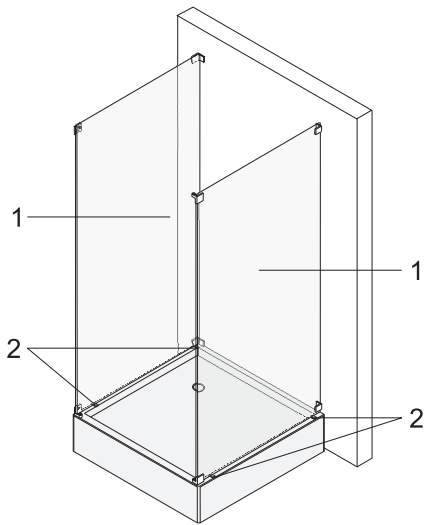

Bei Angabe Einrückmaß auf Glasskizze:

- ➔ Ausrichtlinie mit folgendem Abstand vom Wannenrand anzeichnen:
  - $xx = \text{Einrückmaß auf Glasskizze} + 31 \text{ mm}$

Bei Angabe Außenkante Glas auf Glasskizze:

- Ausrichtlinie von Außenkante Glas 31 mm nach innen anzeichnen.

- ➔ 3 mm Holzunterlagen 2 auf Wannenrand legen.
- ➔ Festteil 1 auf Holzunterlagen 2 stellen.
- ➔ Festteil an Ausrichtlinie ausrichten.
- ➔ Sicherstellen, dass Ausrichtlinie in der Mitte der Winkelbohrung ist.
- ➔ Befestigungslöcher markieren.
- ➔ Befestigungslöcher ankörnen.

Bild: Typ AR19 3-Seiten

## Befestigungslöcher Festteil bohren und dübeln

### Hinweis

*Dieser Arbeitsschritt gilt ausschließlich für Typen mit Wandwinkel.*

*Bei Typen mit Wandprofil siehe Montageanleitung Wandprofil.*

*Bei Typ AR19 2-Seiten ausschließlich an einer Seite bohren. Anschlagseite auf Glasplan beachten.*



### Bruch der Fliesen durch Schlagbohrmaschine!

- ➔ Beim Bohren der Fliesen die Schlagbohrfunktion der Bohrmaschine abstellen.



### Verletzungsgefahr und Beschädigungen!

- ➔ Bei Leichtbauwänden Spezialdübel verwenden (Dübel bauseits).

Befestigungslöcher wie folgt bohren:

- ➔ Mit geeignetem Werkzeug Befestigungslöcher bohren.
- ➔ Dübel in Befestigungslöcher stecken.
- ➔ Sicherstellen, dass die Dübel bündig mit der Wand abschließen.

Bild: Typ AR19 3-Seiten

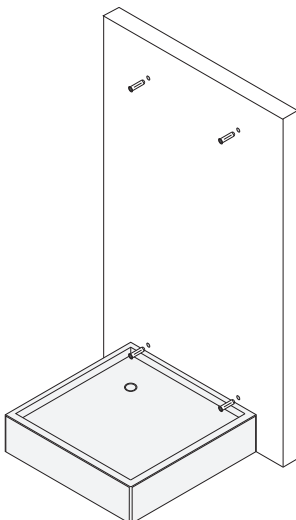

# MONTAGE DER DUSCHE

ACHAT R PLUS

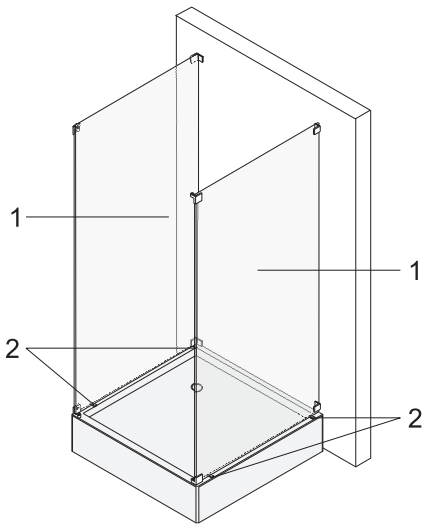

## Festteil verschrauben

### Hinweis

Dieser Arbeitsschritt gilt ausschließlich für Typen mit Wandwinkel.

Bei Typen mit Wandprofil siehe Montageanleitung Wandprofil.

Festteil wie folgt verschrauben:

- ➡ 3 mm Holzunterlagen 2 auf Wannrand legen.
- ➡ Festteil 1 auf Holzunterlagen 2 stellen.
- ➡ Festteil mit Wandwinkel an Wand schrauben.
- ➡ Holzunterlagen unter vormontierten Festteil gegen 3 mm PVC-Unterlagen tauschen.

Bild: Typ AR19 3-Seiten

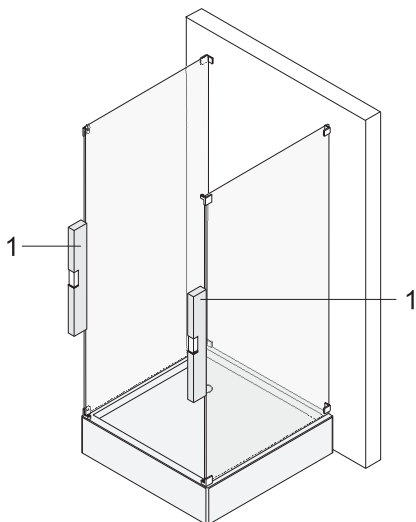

## Festteile ausrichten und verschrauben

### Hinweis

Dieser Arbeitsschritt gilt ausschließlich für Typen mit Wandwinkel.

Bei Typen mit Wandprofil siehe Montageanleitung Wandprofil.

Festteile wie folgt verschrauben:

- ➡ Festteile mit längerer Wasserwaage 1 ausrichten.
- ➡ Wandwinkel an Wand mit Langloch im Wandwinkel ausrichten.
- ➡ Wandwinkel an Festteil mit Exzenter im Wandwinkel ausrichten.
- ➡ Sicherstellen, dass unteres Scharnier auf Wannrand aufliegt.
- ➡ Alle Schrauben festziehen.

Bild: Typ AR19 3-Seiten

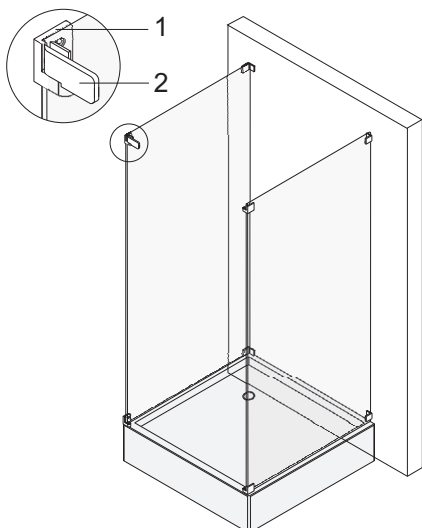

## Tür an Festteil montieren

Bei Typ AR19 2-Seiten und Typ AR19 3-Seiten Tür am Festteil wie folgt montieren:

- ➡ Aufnahmesite des oberen Scharniers in Bolzenseite des oberen Scharniers 1 hängen.

### Hinweis

Bei Typ AR19 3-Seiten die Arbeiten jeweils an beiden Türen ausführen.

Bild: Typ AR19 3-Seiten

# MONTAGE DER DUSCHE

ACHAT R PLUS

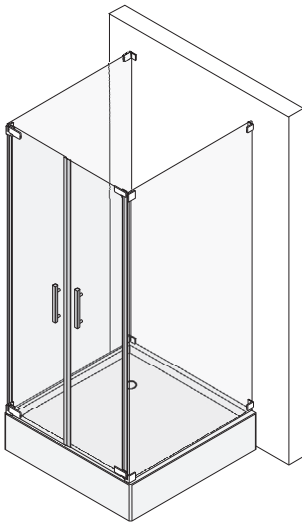

- ➔ Tür in Bolzenseite des unteren Scharniers an Festteil stellen.
- ➔ Oberes Scharnier ausrichten.
- ➔ Aufnahmeseite des oberen Scharniers an Tür schrauben.
- ➔ Tür mittels Exzenter im Scharnier ausrichten.
- ➔ Sicherstellen, dass Tür und Seitenteil bei geschlossener Tür oben bündig sind.

## Hinweis

Bei Typ AR19 3-Seiten die Arbeiten jeweils an beiden Türen ausführen.

Bild: Typ AR19 3-Seiten

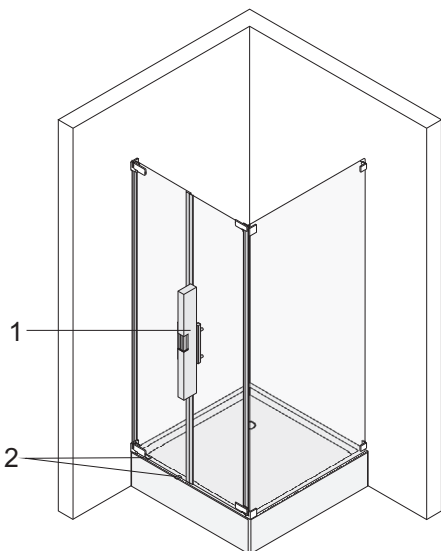

## Tür anzeichnen

Dieser Arbeitsschritt gilt ausschließlich für Typ 19 2-Seiten.



Warnung

### Verletzungsgefahr und Beschädigungen!

- ➔ Sicherstellen, dass keine elektrischen Leitungen und/oder Wasserleitungen im Bereich der Befestigungslöcher liegen.



Vorsicht

### Glas platzt ab!

- ➔ Tür vorsichtig in Scharnier einsetzen.
- ➔ Sicherstellen, dass die Tür nicht auf die Duschkabine fällt.

Bild: Typ AR19 2-Seiten

- ➔ Untere Wandanschaublasche auf Scharnier schieben und vor herunterfallen sichern.
- ➔ Ca. 10 mm Holzunterlagen 2 auf Wannenrand legen.
- ➔ Tür auf Holzunterlagen stellen.
- ➔ Sicherstellen, dass Türen oben bündig abschließen.
- ➔ Tür parallel zur anderen Tür ausrichten.
- ➔ Tür mit längerer Wasserwaage 1 ausrichten.
- ➔ Sicherstellen, dass die Scharniere spielfrei auf den Wandanschaublaschen sitzen.
- ➔ Bohrlöcher anzeichnen.
- ➔ Bohrlöcher ankörnen.

# MONTAGE DER DUSCHE

ACHAT R PLUS

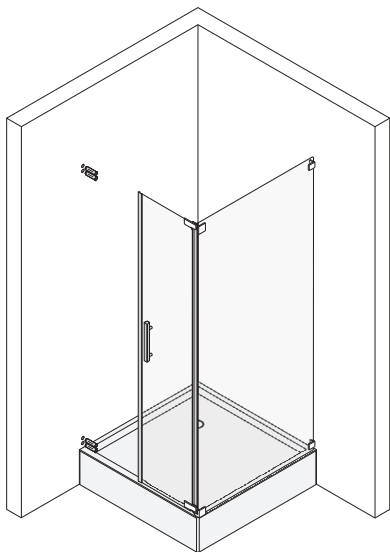

## Befestigungslöcher bohren

Dieser Arbeitsschritt gilt ausschließlich für Typ 19 2-Seiten.



Vorsicht

### Bruch der Fliesen durch Schlagbohrmaschine!

- ➔ Beim Bohren der Fliesen die Schlagbohrfunktion der Bohrmaschine abstellen.



Warnung

### Verletzungsgefahr und Beschädigungen!

- ➔ Bei Leichtbauwänden Spezialdübel verwenden (Dübel bauseits).

Bild: Typ AR19 2-Seiten

Befestigungslöcher wie folgt bohren:

- ➔ Mit geeignetem Werkzeug Befestigungslöcher bohren.
- ➔ Dübel in Befestigungslöcher stecken.
- ➔ Sicherstellen, dass die Dübel bündig mit der Wand abschließen.

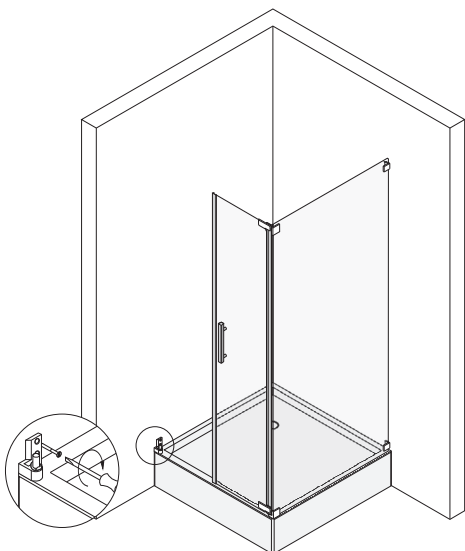

## Türen montieren und ausrichten



Vorsicht

### Glas platzt ab!

- ➔ Tür vorsichtig in Scharnier einsetzen.
- ➔ Sicherstellen, dass die Tür nicht auf die Duschkwanne fällt.

Bei Typ AR19 2-Seiten Tür an Wand wie folgt montieren:

- ➔ Untere Wandanschraubflasche an Wand schrauben.
- ➔ Alle Schrauben festziehen.

Bild: Typ AR19 2-Seiten

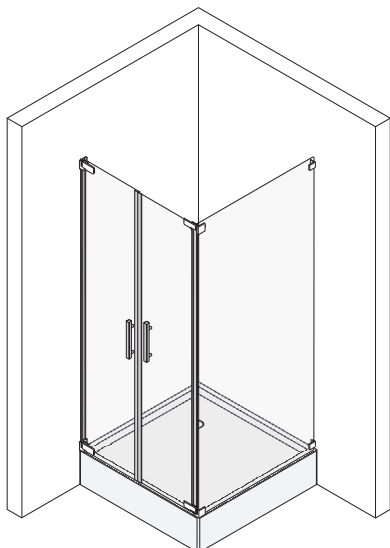

- ➔ Tür in untere Wandanschraubflasche stellen.
- ➔ Obere Wandanschraubflasche an Bohrlöchern ausrichten.
- ➔ Obere Wandanschraubflasche an Wand schrauben.
- ➔ Tür mittels Exzenter im Scharnier ausrichten.
- ➔ Sicherstellen, dass Tür und Seitenteil bei geschlossener Tür oben bündig sind.

Bild: Typ AR19 2-Seiten

# MONTAGE DER DUSCHE

ACHAT R PLUS

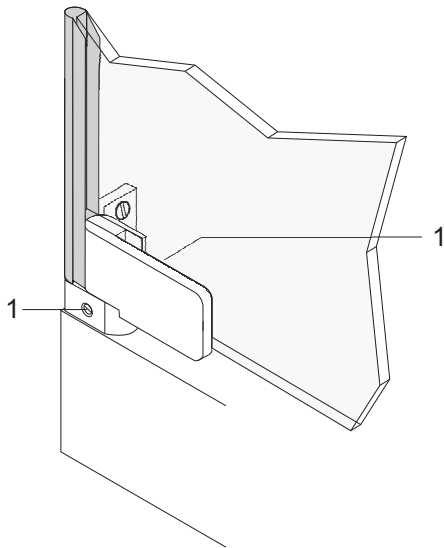

## Türen ausrichten



Vorsicht

### Glas platzt ab!

- ➡ Tür vorsichtig in Scharnier einsetzen.
- ➡ Sicherstellen, dass die Tür nicht auf die Duschwanne fällt.

- ➡ Prüfen, ob Türen korrekt schließen und ggf. erneut ausrichten bzw. Feinjustierung der Tür vornehmen.

### Hinweis

Bei Typ AR19 3-Seiten die Arbeiten jeweils an beiden Türen ausführen.

Korrekt anliegende Magnetleiste bzw. Streifdichtung gewährleistet größtmögliche Dichtheit.

Für eine Feinjustierung der eingebauten Tür:

- ➡ Gewindestifte 1 innen und außen an Wandanschraubtasche bzw. Bolzenseite des Scharniers lösen.
- ➡ Tür in gewünschten Winkel drehen.
- ➡ Gewindestifte 1 innen und außen an Wandanschraubtasche bzw. Bolzenseite des Scharniers festziehen.

Bild: Typ AR19 2-Seiten

# MONTAGE DER DUSCHE

ACHAT R PLUS

## Haltestange montieren



Warnung

### Verletzungsgefahr und Beschädigungen!

- ➔ Sicherstellen, dass keine elektrischen Leitungen und/oder Wasserleitungen im Bereich der Befestigungslöcher liegen.



Warnung

### Verletzungsgefahr und Beschädigungen!

- ➔ Bei Leichtbauwänden Spezialdübel verwenden (Dübel bauseits).



Vorsicht

### Bruch der Fliesen durch Schlagbohrmaschine!

- ➔ Beim Bohren der Fliesen die Schlagbohrfunktion der Bohrmaschine abstellen.

Bild:Typ AR19 2-Seiten

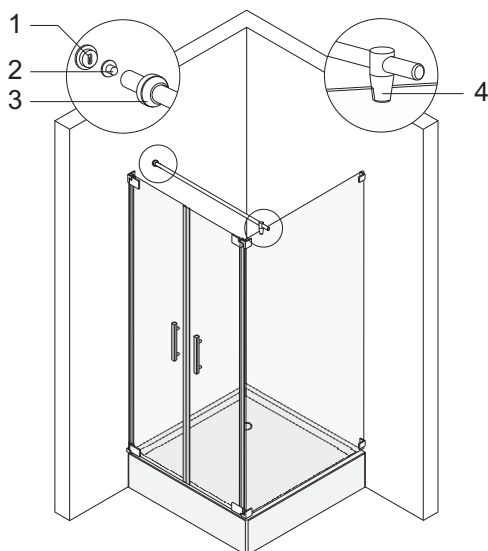

Bei Typ AR19 2-Seiten Haltestange wie folgt montieren:

- ➔ Sicherstellen, dass die Tür geschlossen ist.
- ➔ Überwurfmutter 3 auf Haltestange schieben.
- ➔ Flansch 2 an Haltestange schrauben.
- ➔ Haltestange mit Glashalter 4 auf Festteil stecken.
- ➔ Haltestange mit Wasserwaage ausrichten.
- ➔ Umriss Flansch 2 an Wand anzeichnen.
- ➔ Befestigungsloch in der Mitte des Flanschumrisses anzeichnen.
- ➔ Befestigungsloch ankörnen.
- ➔ Befestigungsloch mit geeignetem Werkzeug bohren.
- ➔ Dübel in Befestigungsloch stecken.
- ➔ Sicherstellen, dass der Dübel bündig mit der Wand abschließt.
- ➔ Wandhalter 1 an Wand schrauben.
- ➔ Haltestange mit Glashalter 4 auf Festteil stecken.
- ➔ Haltestange mit Überwurfmutter 3 an Wandhalter 1 montieren.
- ➔ Seitenteil mit Glashalter ausrichten.
- ➔ Prüfen, ob Türen korrekt schließen und ggf. erneut ausrichten.
- ➔ Alle Schrauben festziehen.

### Hinweis

*Korrekt anliegende Magnetleiste bzw. Streifdichtung gewährleistet größtmögliche Dichtheit.*

# MONTAGE DER DUSCHE

ACHAT R PLUS

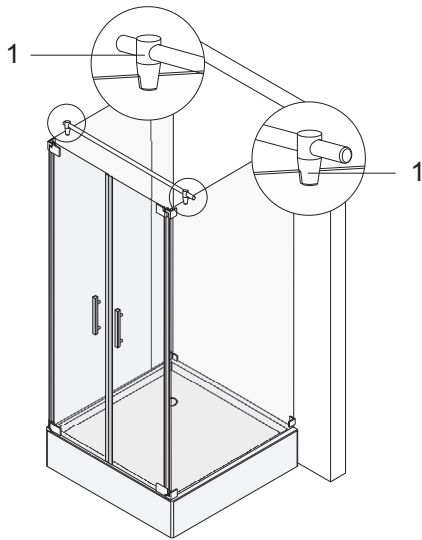

Bei Typ AR19 3-Seiten Haltestange wie folgt montieren:

- ➔ Sicherstellen, dass die Türen geschlossen sind.
- ➔ Haltestange 10 cm von vorderer Glaskante auf Festteil stecken.
- ➔ Haltestange mit Glashalter 1 auf Festteil stecken.
- ➔ Sicherstellen, dass die Haltestange rechts und links gleichmäßig übersteht.
- ➔ Seitenteile mit Glashaltern ausrichten.
- ➔ Prüfen, ob Türen korrekt schließen und ggf. erneut ausrichten.
- ➔ Alle Schrauben festziehen.

*Hinweis*

*Korrekt anliegende Magnetleiste bzw. Streifdichtung gewährleistet größtmögliche Dichtheit.*

Bild:Typ AR19 3-Seiten

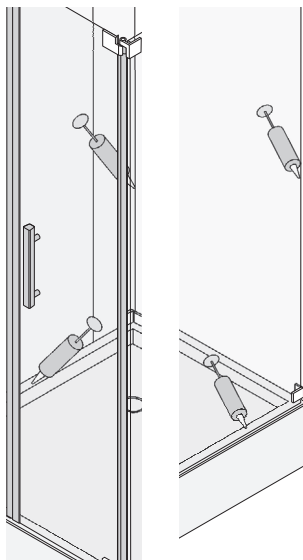

## Blenden montieren

- ➔ Clipskappen auf Scharniere stecken.
- ➔ Kappen auf Scharniere kleben.
- ➔ Kappen auf Wandanschraubflasche und Bolzenseite der Scharniere kleben.
- ➔ Clipskappen auf Wandwinkel stecken.

## Festteile innen versiegeln

- ➔ Festteile mit transparentem Sanitärsilikon versiegeln zwischen
  - Festteil und Wand.
  - Duschwanne und Festteil.

Bild:Typ AR19 3-Seiten

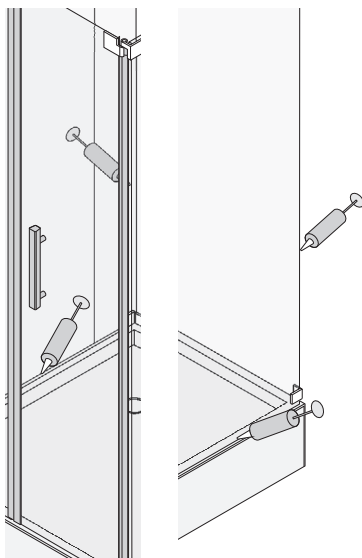

## Festteile außen versiegeln

- ➔ Festteile mit transparentem Sanitärsilikon versiegeln zwischen
  - Festteil und Wand.
  - Duschwanne und Festteil.

Bild:Typ AR19 3-Seiten

# MONTAGE DER DUSCHE

ACHAT R PLUS

---

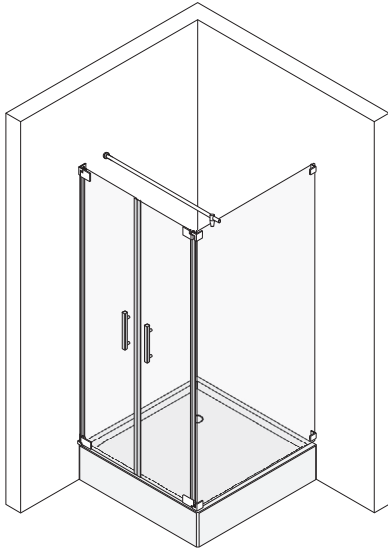

## Türen fixieren

- ➔ Türen 48 Stunden in geschlossenem Zustand fixieren, damit der Dichtstoff ausreichend trocknet.

## Hinweis

*Die Fixierzeit variiert je nach Dichtstoff. Angaben des Silikonherstellers beachten.*

Bild: Typ AR19 2-Seiten links



Bild: Typ AR19 2-Seiten rechts



Bild: Typ AR19 3-Seiten



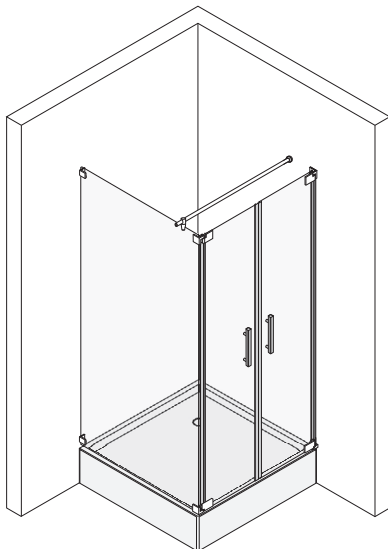

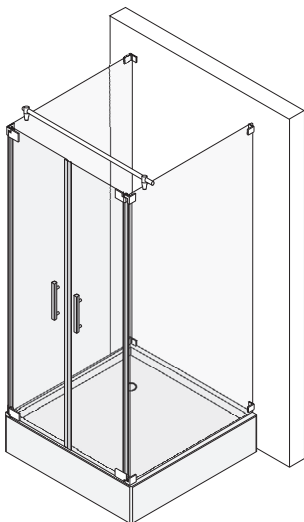

Joh. Sprinz GmbH & Co. KG · Postfach 2148 · D-88191 Ravensburg  
TEL. +49 (0)751 56080-0 · FAX +49 (0)751 54409 · badwelt@sprinz.eu · www.sprinz.eu

**SPRINZ**  
LEBEN MIT GLAS



Technische Änderungen vorbehalten. 310.41.DE.05/2009LL  
Abweichungen von Angaben und Weiterentwicklungen behalten wir uns vor. Keine Haftung für Druckfehler.