



## Megapress S XL-T-Stück mit SC-Contur

- für Stahlrohre nach DIN EN 10220/10255
- Pressanschlüsse, Rp-Gewinde

### Ausstattung

Dichtelemente FKM, Schneidringe, Trennringe, Mehrkant

### Hinweis

Für Megapress S XL-Pressanschlüsse ist der Pressgun-Press Booster notwendig!

Nicht geeignet für den primärseitigen Anschluss von Fernwärmeanlagen gemäß AGFW FW 524!

### Modell 4217.2XL

### Artikel 792 459

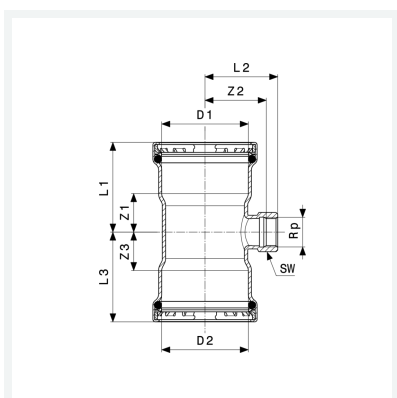

## Eigenschaften

VdS-Zulassung	VdS	✓
Durchmesser Nominal	DN	80
Innengewinde zylindrisch	Rp	2½
Rohraußendurchmesser 1 nach DIN EN 10255	D1	3
Rohraußendurchmesser 2 nach DIN EN 10255	D2	3
Z-Maß 1	Z1	59 mm
Z-Maß 2	Z2	70 mm
Z-Maß 3	Z3	59 mm
Länge 1	L1	112 mm
Länge 2	L2	81 mm

# Datenblatt



**Megapress S XL-T-Stück  
mit SC-Contur  
Modell 4217.2XL  
Artikel 792 459**

## Eigenschaften

Länge 3	L3	112 mm
Schlüsselweite	SW	82 mm
Gewicht	1939 g	
Volumen	4144 cm <sup>3</sup>	
Werkstoff	Stahl unlegiert, Zink-Nickel-Beschichtung	