



Megapress G-Übergangsstück mit SC-Contur

- für Stahlrohre nach DIN EN 10220/10255
- Pressanschluss, R-Gewinde

Ausstattung

Dichtelement HNBR, Schneidring, Trennring, Mehrkant

Modell 4611

Artikel 738 877

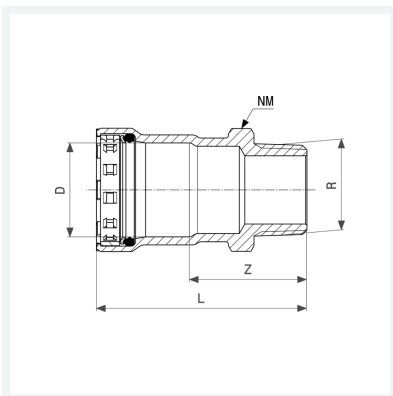

Eigenschaften

Durchmesser Nominal	DN	40
Rohraußendurchmesser nach DIN EN 10255	D	1½
Außengewinde kegelig	R	1½
Z-Maß	Z	49 mm
Länge	L	97 mm
Schlüsselweite	SW	55 mm
Gewicht	497 g	
Volumen	828,8 cm ³	
Werkstoff	Stahl unlegiert, Zink-Nickel-Beschichtung	