

Gebrauchs- und Montageanleitung *Operating and installation instructions*

Funkfernbedienungsset FXS 3
für Durchlauferhitzer

*Remote control kit FXS 3
for instantaneous water heaters*



de > 2
en > 2

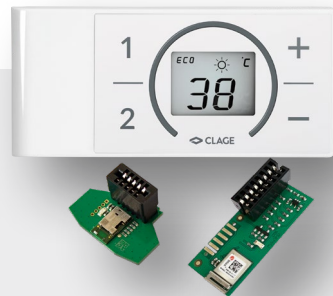

Inhaltsverzeichnis

1. Sicherheitshinweise.....	3
2. Gerätebeschreibung	6
3. Abmessungen.....	7
4. Technische Daten.....	8
5. Installation.....	9
5.1 Wandhalter montieren	10
5.2 Funkadapter in DX montieren.....	11
5.3 Funkadapter in CX montieren.....	12
5.4 Funkadapter in MX montieren.....	13
6. Inbetriebnahme	14
7. Erneute Anmeldung	17
8. Bedienung.....	18
9. Displayanzeigen	21
10. Kommunikation der Funkfernbedienung.	23
11. Selbsthilfe und Kundendienst	24
12. Batteriewechsel.....	27
13. Umwelt und Recycling	28

Contents

1. Safety notes	3
2. Description of appliance.....	6
3. Dimensions.....	7
4. Technical Data	8
5. Installation.....	9
5.1 Mounting the wall bracket.....	10
5.2 Mounting the radio adapter inside a DX .	11
5.3 Mounting the radio adapter inside a CX .	12
5.4 Mounting the radio adapter inside a MX .	13
6. Initial operation	14
7. Re-registration.....	17
8. Handling	18
9. Displayed information.....	21
10. Communication of the remote control..	23
11. Trouble-shooting and service	25
12. Battery replacement.....	27
13. Environment and recycling	28

1. Sicherheitshinweise

Montage und erste Inbetriebnahme dieser Funkfernbedienung dürfen nur durch einen anerkannten Fachhandwerksbetrieb erfolgen, der dabei für die Beachtung der bestehenden Normen und Installationsvorschriften voll verantwortlich ist. Wir übernehmen keine Haftung für Schäden, die durch Nichtbeachtung dieser Anleitung entstehen. Lesen Sie diese Anleitung komplett durch, bevor Sie die Funkfernbedienung in Betrieb nehmen.

Die Bedienung am Gerät und an der Funkfernbedienung sind gleichberechtigt. Die zuletzt eingestellte Temperatur wird vom Durchlauf-erhitzer angewendet. Stellen Sie sicher, dass nicht ungewollt eine zu hohe Temperatur gewählt wird. Wir

1. Safety notes



This remote control may only be installed and started up for the first time by an authorized specialized company. Responsibility for compliance with the applicable standards and installation regulations rests entirely on the company installing the appliance. We cannot accept any liability for damage and losses due to noncompliance with these instructions. Read this manual completely before starting up the remote control.

The handling of the appliance and the remote control are equitable. The last set temperature will be used by the instantaneous water heater. Make sure not to set a high temperature, inadvertently. We recommend to activate the temperature limit

1. Sicherheitshinweise

empfehlen die Funktion der Temperaturbegrenzung zu aktivieren (siehe Anleitung Durchlauferhitzer).

Leere Batterien können auslaufen und die Funkfernbedienung beschädigen. Daher sind die Batterien bei aufleuchtendem Batteriesymbol im Display oder fehlender Reaktion auf Tastendruck sofort zu ersetzen.

Bei längerer Nichtbenutzung der Funkfernbedienung die Batterien aus der Funkfernbedienung entnehmen.

Die Funkfernbedienung keiner Feuchtigkeit aussetzen.

Funkfernbedienung und Wandhalter nicht in die Nähe von Kreditkarten oder anderer Karten mit Magnetstreifen bringen. Die eingebauten Magnete können den Magnetstreifen

1. Safety notes



function (see manual of the instantaneous water heater).

Flat batteries can leak and damage the remote control. Hence, replace flat batteries right away as soon as battery symbol lights up in the display or the remote control does not response after keystroke.

When the remote control is not to be used in the long term, remove the batteries.

Do not expose the remote control to moisture.

Keep the remote control and wall bracket away from credit cards or other cards with magnetic strips. The built in magnets can damage the card's magnetic strip.

der Karte unlesbar machen.

Dieses Gerät kann von Kindern ab 3 Jahren und darüber sowie von Personen mit verringerten physischen, sensorischen oder mentalen Fähigkeiten oder Mangel an Erfahrung und Wissen benutzt werden, wenn sie beaufsichtigt oder bezüglich des sicheren Gebrauchs des Gerätes unterwiesen wurden und die daraus resultierenden Gefahren verstehen. Kinder dürfen nicht mit dem Gerät spielen. Reinigung und Benutzerwartung dürfen nicht von Kindern ohne Beaufsichtigung durchgeführt werden.

Kleinteile und Verpackungsmaterial können von Kleinkindern verschluckt werden.



This appliance can be used by children aged 3 years and above and persons with reduced physical, sensory or mental capabilities or lack of experience and knowledge if they have been given supervision or instruction concerning use of the appliance in a safe way and understand the hazards involved. Children shall not play with the appliance. Cleaning and user maintenance shall not be performed by children without supervision.

Small parts and packaging material can be swallowed by young children.

2. Gerätebeschreibung

Das Funkfernbedienungsset FXS 3 besteht aus der Funkfernbedienung FX3 und dem Funkadapter FXE 3. Die FX 3 gestattet die komfortable Bedienung der Durchlauferhitzer ISX, ISX Twin, DEX Next, DEX Next S, DSX Touch, CEX, CFX und MCX auch dann, wenn der Durchlauferhitzer unter einem Waschtisch oder im Nebenraum installiert ist. Eine energieeffiziente und bedarfsgerechte Wahl der Wassertemperatur ist mit der Funkfernbedienung FX3 auch unter diesen Bedingungen weiterhin möglich.

Die Kommunikation zwischen Funkfernbedienung und Durchlauferhitzer erfolgt über Bluetooth®. Durch diese Technologie ist eine sichere Datenübermittlung auch unter schwierigen Installationsbedingungen sichergestellt.

Um die Funkfernbedienung mit einem DEX Next, CEX oder MCX Durchlauferhitzer zu verbinden, muss der mitgelieferte Funkadapter im Durchlauferhitzer montiert werden.

2. Description of appliance

The FXS 3 remote control set consists of the FX3 remote control and the FXE 3 radio adapter. The FX 3 remote control allows a convenient operation of the instantaneous water heaters ISX, ISX Twin, DEX Next, DEX Next S, DSX Touch, CEX, CFX and MCX even if the heater is installed under a sink or in a secondary room. An energy-efficient and adequate choice of the water temperature is furthermore possible under these conditions with the FX3 remote control.

The communication between the remote control and the instantaneous water heater is via Bluetooth®. Due to this technology the data transfer is secured even under difficult installation conditions.

To connect the remote control to a DEX Next, CEX or MCX instantaneous water heater, the provided radio adapter must be installed.

3. Abmessungen

3. Dimensions

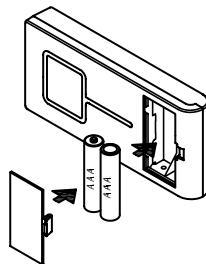
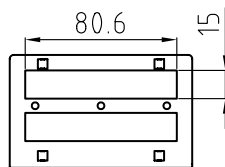
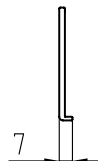
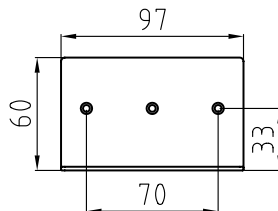
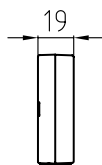
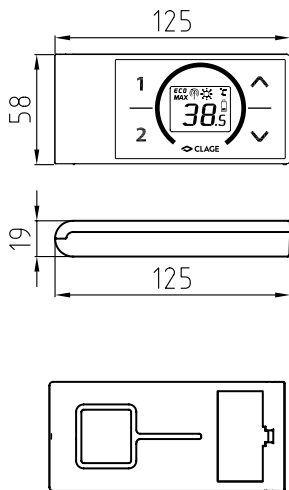

Maßangaben in mm

Dimensions in mm

4. Technische Daten

4. Technical Data

Typ	FX 3	Model
Betriebsspannung	3V	Operating voltage
Batterietyp	2 × AAA Alkaline ¹⁾	Type of battery
Schutzart	IP20	Degree of protection
Reichweite	10 Meter inkl. Wand / 10 metres incl. barrier	Transmission range
Sendeleistung	≤ 8 mW	Transmission power
Sende- / Empfangs- frequenzbereich	2,4 – 2,4385 GHz	Radio frequency range
Funkabstrahlung	ungerichtet / undirected	Radiation
Zulassungen	Europa EN 300 328 / CE	Approvals

1) Wiederaufladbare Batterien («Akkus») dürfen nicht verwendet werden.

1) Do not use rechargeable batteries.

5. Installation

5. Installation



Abbildung 1:
Montage mit
Klebestreifen

Figure 1:
Installation with
adhesive tape

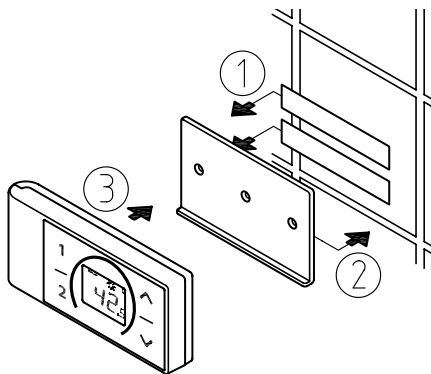

Abbildung 2:
Optionale Montage
mit Dübeln und
Schrauben

Figure 2:
Optional installa-
tion with dowels and
screws

5. Installation

5.1 Wandhalter montieren

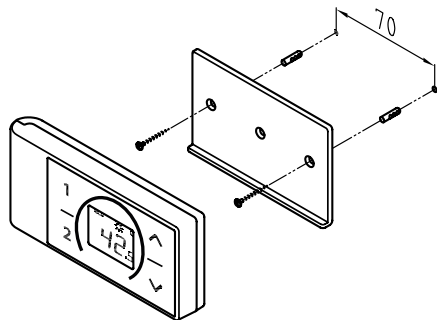
- **Prüfen Sie vor der Montage des Wandhalters, ob die Funkfernbedienung an der vorgesehenen Position Funkkontakt zum Durchlauferhitzer aufnehmen kann.**
- Der Wandhalter der Funkfernbedienung kann wahlweise mit den beiden Klebestreifen nach Abziehen der Schutzfolien auf eine feste Unterlage (z.B. Fliese) geklebt werden (Abb. 1) oder mit geeigneten Dübeln (\varnothing 4 mm) und Schrauben an der Wand montiert werden (Abb. 2).
- Bei Verwendung der Klebestreifen ist nach dem Andrücken keine Positionskorrektur mehr möglich, da der Kleber eine sehr hohe Klebkraft besitzt. Achten Sie daher auf eine waagerechte Ausrichtung beim Aufkleben.
- Die Funkfernbedienung wird magnetisch am Wandhalter gehalten.

5. Installation

5.1 Mounting the wall bracket

- **Before attaching the wall bracket to the wall, ensure that the remote control has radio contact to the instantaneous water heater from its designated position.**
- The wall bracket of the remote control can either be attached securely with the included adhesive tape, after stripping off the protection film (as shown in the fig. 1) on a plain surface (e.g. a tile) or with suitable dowels (\varnothing 4 mm) and screws (as shown in the fig. 2).
- When using the adhesive tape it is not possible to adjust the position afterwards because of the strong adherence of the glue. Therefore, pay attention to a horizontal alignment when attaching it.
- The remote control is magnetically retained at the wall bracket.

5. Installation

5.2 Funkadapter in ISX montieren



Achtung!

Vor der Installation des Funkadapters den Durchlauf-erhitzer spannungsfrei schalten!

1. Elektronikabdeckung abnehmen, Elektronikplatine aus der Verrastung lösen und leicht anheben.
2. Funkadapter aufstecken, auf die korrekte Position des Steckers achten!
Der Stecker muss richtig in die Nut gesteckt sein.
3. Elektronikplatine wieder einrasten und Elektronikabdeckung aufstecken.

Abbildung 3:
Montage des Funkadapters ISX

5. Installation

5.2 Mounting the radio adapter inside a ISX



Attention!

Before assembling the transmission unit disconnect the water heater from the mains supply!

1. Remove the electronics cover, release the PCB from the catch and lift it slightly.
2. Connect the radio adapter, Pay attention to the proper position of the connector!
The connector has to be fitted into the notch properly.
3. Snap the PCB back into place and attach the electronics cover.

Figure 3:
Installation of transmission unit ISX

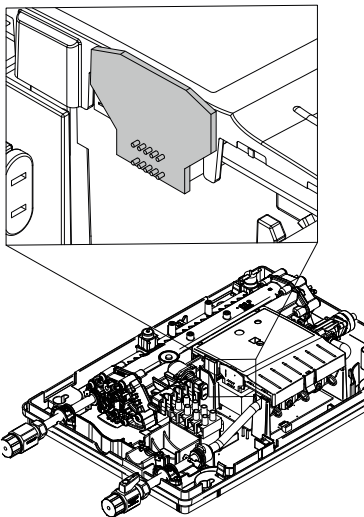

5. Installation

5.2 Funkadapter in DX montieren



Achtung!

Vor der Installation des Funkadapters den Durchlauf-erhitzer spannungsfrei schalten!

1. Elektronikabdeckung abnehmen, Elektronikplatine aus der Verrastung lösen und leicht anheben.
2. Funkadapter aufstecken, auf die korrekte Position des Steckers achten!
Der Stecker muss richtig in die Nut gesteckt sein.
3. Elektronikplatine wieder einrasten und Elektronikabdeckung aufstecken.

Abbildung 4:
Montage des Funkadapters DX

5. Installation

5.2 Mounting the radio adapter inside a DX



Attention!

Before assembling the transmission unit disconnect the water heater from the mains supply!

1. Remove the electronics cover, release the PCB from the catch and lift it slightly.
2. Connect the radio adapter, Pay attention to the proper position of the connector!
The connector has to be fitted into the notch properly.
3. Snap the PCB back into place and attach the electronics cover.

Figure 4:
Installation of transmission unit DX

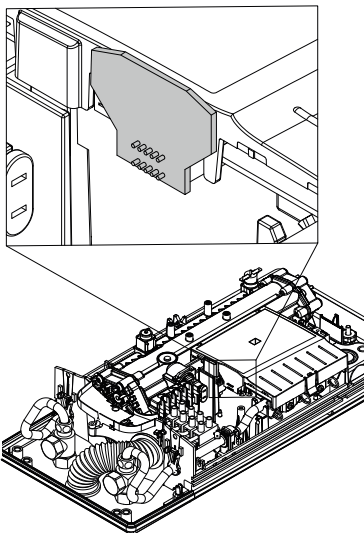

5. Installation

5.3 Funkadapter in CX montieren



Achtung!

Vor der Installation des Funkadapters den Durchlauferhitzer spannungsfrei schalten!

Achten Sie auf die korrekte Position des Steckers!

Der Stecker muss richtig in die Nut gesteckt sein.

Die Antenne ist sehr empfindlich!

Abbildung 5:
Montage des Funkadapters CX

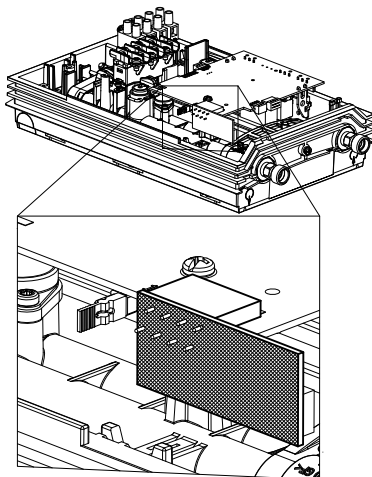

5. Installation

5.3 Mounting the radio adapter inside a CX



Attention!

Before assembling the transmission unit disconnect the instantaneous water heater from the mains supply!

Pay attention to the proper position of the connector!

The connector has to be fitted into the notch properly.

The antenna is very fragile!

Figure 5:
Installation of transmission unit CX

5. Installation

5.4 Funkadapter in MX montieren



Achtung!

Vor der Installation des Funkadapters den Durchlauferhitzer spannungsfrei schalten!

Achten Sie auf die korrekte Position des Steckers!

Der Stecker muss richtig in die Nut gesteckt sein.

Abbildung 6:
Montage des Funkadapters MX

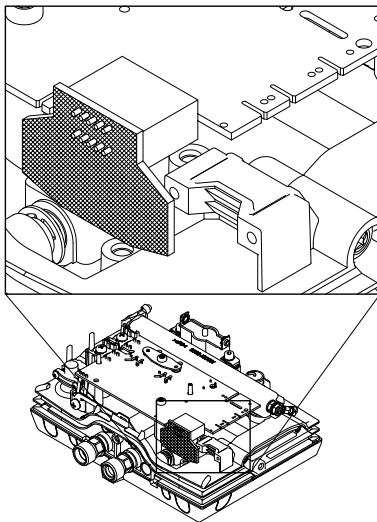

5. Installation

5.4 Mounting the radio adapter inside a MX



Attention!

Before assembling the transmission unit disconnect the instantaneous water heater from the mains supply!

Pay attention to the proper position of the connector!

The connector has to be fitted into the notch properly.

Figure 6:
Installation of transmission unit MX

6. Inbetriebnahme

1. Stellen Sie sicher, dass die Stromzufuhr zum Durchlauferhitzer eingeschaltet ist (Sicherungen) und das Display des Durchlauferhitzers (falls vorhanden) den aktuellen Sollwert anzeigt.
2. Nach dem Einlegen der Batterien zeigt die Fernbedienung kurz alle Symbole. Anschließend wird »**BR**« und der prozentuale Batterieladestatus wiedergegeben und die Anzeige wechselt zur PIN-Eingabe »**P 1**«.
3. Die vier Ziffern der PIN werden nacheinander angegeben und durch **P 1** bis **P 4** angezeigt. Über **-** und **+** wird die aktuelle Ziffer geändert. Durch Druck auf **1** erfolgt der Wechsel zur nächsten Ziffer. Nach Eingabe von »**P 4**« und Druck auf **1** wird die PIN übernommen.
4. **ISX/DEX/DSX:** Geben Sie die ersten vier Stellen der Bluetooth-PIN ein und bestätigen Sie mit **1**. Die PIN befindet sich auf oder bei dem Typenschild Ihres Durchlauferhitzers.

6. Initial operation

1. Make sure that the power supply to the instantaneous water heater is switched on (fuse) and that the display of the instantaneous water heater (if available) shows the latest set value.
2. After inserting the batteries, the remote control briefly displays all symbols. Then "**BR**" and the percentage of battery charge are displayed and the display changes to the PIN entry "**P 1**".
3. Press **-** and **+** to change the current digit. Press **1** to change to the next digit. After entering "**P 4**" and pressing **1**, the PIN is applied.
4. **ISX/DFX/DSX:** Enter the first four digits of the Bluetooth PIN and confirm with **1**. The PIN can be found on or at the type plate of your instantaneous water heater.
CEX/CFX/MCX: Enter the last 4 digits of the serial number. The serial number can be

6. Inbetriebnahme

CEX/CFX/MCX: Geben sie die letzten vier Ziffern der Seriennummer ein. Die Seriennummer befindet sich auf dem Typenschild des Durchlauferhitzers und auf dem Garantieheft.

5. Nach Eingabe der PIN verbindet sich die Fernbedienung automatisch mit dem Durchlauferhitzer, »d l« erscheint während der Anmeldeprozedur. Bei mehreren Durchlauferhitzern in Reichweite könnten diese evtl. vorher Geprüft werden (Anzeige »d2... d3...«). Dies kann bis zu einer Minute dauern. Halten Sie die Funkfernbedienung unmittelbar vor den anzumeldenden Durchlauferhitzer, um dies zu vermeiden.
6. Nach erfolgter Verbindung wechselt das Display der Funkfernbedienung zur Sollwertanzeige.

War die Anmeldung nicht erfolgreich, wechselt die Anzeige auf »E l«. Die Funkfernbedienung beendet den Anmeldeversuch und befindet

6. Initial operation

found on the type plate of the instantaneous water heater and in the warranty booklet.

5. After entering the pin, the remote control automatically connects to the instantaneous water heater, "d l" appears during the registration procedure. If there are several instantaneous water heaters within range, they may be checked first (display "d2... d3..."). This can take up to one minute. To avoid this, hold the radio remote control directly in front of the instantaneous water heater to be registered.
6. Once connected, the display of the remote control switches to the setpoint value display.

In the case of an unsuccessful registration the display indicates "E l". The remote control quits the registration process and switches to standby mode. By pressing a button the registration process will be repeated.

6. Inbetriebnahme

sich dann im Stromsparmmodus. Durch Drücken einer beliebigen Taste wird der Anmeldevorgang erneut gestartet.

Ist die Anmeldung auch nach mehreren Versuchen nicht möglich, prüfen Sie die Aufsteckposition des Funkadapters.

Hinweise:

- Bei nicht angemeldeter Funkfernbedienung bzw. bei Verlust des Funkkontakts bleibt die zuletzt eingestellte Temperatur erhalten.
- Nach einem Batteriewechsel ist keine erneute Anmeldung erforderlich.
- Nach einem Stromausfall ist keine erneute Anmeldung erforderlich.
- Die automatische erneute Verbindung nach einem Batteriewechsel oder Stromausfall kann bis zu einer Minute dauern.
- Verursacht der Durchlauferhitzer nach dem Einschalten Geräusche (Piepen, Summen), wird ein Softwareupdate durchgeführt.

6. Initial operation

If the registration is impossible after a number of trails, check the pinning position of the radio adapter.

Notes:

- With no remote control registered or without working radio connection, the instantaneous water heater heats to the prior selected set temperature.
- After replacing the batteries, a new registration is not required.
- After a power failure of the instantaneous water heater, a new registration is not required.
- Automatic re-registration after a battery change or power failure can take up to one minute.
- If the instantaneous water heater makes noises (beeping, buzzing) after switching on, a software update is being carried out.

7. Erneute Anmeldung

Um die Fernbedienung mit einem anderen Durchlauferhitzer verbinden zu können, drücken und halten Sie alle vier Tasten der Fernbedienung für mindestens 5 Sekunden. Dies startet den Inbetriebnahmemodus.

7. Re-registration

To connect the remote control to another instantaneous water heater, press and hold all four buttons on the remote control for at least 5 seconds. This starts the initial operation mode.

8. Bedienung

Mit der Funkfernbedienung stehen die folgenden Funktionen zur Verfügung:

1. Temperaturwahltasten

Mit den beiden Tasten **+** und **-** können Sie die Wunschtemperatur schrittweise verringern oder erhöhen.

Hinweise: Wird mit der Taste **-** die Temperaturanzeige auf »--« eingestellt, schaltet der Durchlauferhitzer die Heizfunktion ab.

Wird durch die Taste **+** die maximal mögliche Temperaturgrenze erreicht, wird dies durch kurzes Blinken der Temperaturanzeige signalisiert.

2. Programmtasten

Durch einen kurzen Druck auf die Programmtasten ① und ② gelangen Sie unmittelbar zu den voreingestellten Temperaturen, ohne mehrfach die **+** und **-** Tasten drücken zu müssen.

Die Werkseinstellung beträgt für Programm ① 35°C und für Programm ② 48°C. Sie können

8. Handling

The remote control is equipped with the following functions:

1. Temperature selection buttons

You can set the required temperature gradually to a lower or higher value using the two buttons **+** and **-**.

Notes: If the temperature display is set to "--" with button **-**, the instantaneous water heater switches off the heating function.

If the maximum possible temperature limit is reached by the button **+**, this is indicated by a short flashing of the temperature display.

2. Programme buttons

The two programme buttons ① and ② allow to quickly select the preset temperature without the need to press the **+** and **-** buttons several times.

8. Bedienung

die Programmtasten mit eigenen Einstellungen belegen:

- Wählen Sie mit **+** und **-** die gewünschte Wassertemperatur.
- Drücken Sie die Programmtaste ① oder ② für ca. 2 Sekunden um die aktuelle Temperatur zu speichern.

3. Neustart und Batteriestatus

Drücken und halten Sie die Tasten **+** und **-** für ca. 2 Sekunden, um die Fernbedienung neu zu starten. Es werden kurz alle Symbole angezeigt und anschließend folgt die Batterieanzeige »**BR**«.

4. Setup-Menü

Drücken und halten Sie die Programmtasten ① und ② für ca. 5 Sekunden, um das Infomenü zu öffnen. Durch kurzes Drücken von ① oder ② navigieren Sie in den Anzeigen vor und zurück. Mit den Tasten **+** und **-** können einige Anzeigen durchblättert werden. Durch langen

8. Handling

The factory setting for programme ① is 35 °C and for programme ② it is 48 °C. You can assign your own settings for the programme buttons:

- Select the desired water temperature with **+** and **-**.
- To save the current temperature, press the programme button ① or ② for about two seconds.

3. Restart and battery capacity

Press and hold the keys **+** and **-** for approx. 2 seconds to restart the remote control. All symbols are displayed briefly, followed by the battery display "BR".

4. Settings menu

Press and hold the programme keys ① and ② for about 5 seconds to open the info menu. Press ① or ② briefly to navigate back and forth in the displays. Use the **+** and **-** keys to scroll through some displays.

8. Bedienung

Druck auf ① und ② verlassen Sie das Menü wieder.

Menüanzeigen:

SE	Indikator für Setup-Menü
BR	Aktuelle Batteriekapazität in Prozent
Er	Fehlermeldungen 01 - 10 (+ und -)
t i	Temperatur Wasserzulauf in °C
t o	Temperatur Wasserauslauf in °C
t L	Höchste einstellbare Temperatur in °C
FL	Aktueller Wasserfluss in l/min
P o	Aktuelle Leistungsaufnahme in kW
PP	Aktuelle Leistungsaufnahme in Prozent
PL	Maximale Geräteleistung in kW
CR	Kalibrierwert
r 5	Signalstärke in Prozent
n 1-3	Softwareversion Ziffer 1-3 (+ und -)
P 1-4	Ziffern 1 - 4 der gesetzten PIN (+ und -)

8. Handling

Long presses on ① and ② exit the menu again.

Menu displays:

SE	Settings menu indicator
BR	Current battery capacity in percentage
Er	Error status 01 - 10 (+ and -)
t i	Temperature of water inlet in °C
t o	Temperature of water outlet in °C
t L	Highest selectable temperature in °C
FL	Current water flow in l/min
P o	Current power consumption in kW
PP	Current power consumption in percentage
PL	Maximum appliance power in kW
CR	Calibration value
r 5	Signal strength in percentage
n 1-3	Software version digit 1-3 (+ and -)
P 1-4	Digits 1 - 4 of the set PIN (+ and -)

9. Displayanzeigen

Die Darstellung entspricht der Temperaturanzeige des Durchlauferhitzer-Displays (falls vorhanden), wenn eine Taste an der Funkfernbedienung gedrückt wurde. Die Beschreibung der Funktionen entnehmen Sie bitte der Anleitung des Durchlauferhitzers.

Funkverbindung

Auf der Funkfernbedienung wird das Funk-symbol angezeigt, sobald diese erfolgreich an einen Durchlauferhitzer angemeldet wurde.

Batterie

Wenn die Batterien der Funkfernbedienung zu schwach sind, wird dies mit dem Batteriesymbol  angezeigt. Wechseln Sie in diesem Fall bitte die Batterien aus (siehe Kapitel »Batterie-wechsel«).

9. Displayed information

The representation corresponds to the temperature indication of the water heater display (if available) after a keystroke on the remote control. The description of the function can be found in the manual of the instantaneous water heater.

Radio communication

The radio symbol is displayed on the radio remote control as soon as it has been successfully registered with an instantaneous water heater.

Battery

If the batteries of the remote control are flat, the battery symbol  is displayed. In this case, exchange the batteries (see chapter “Battery replacement”).

9. Displayanzeigen

Energiesparbetrieb **ECO**

Das Symbol **ECO** zeigt an, dass der Durchlauferhitzer mit energiesparenden Einstellungen arbeitet. D.h., dass der momentane Energieverbrauch in Abhängigkeit von der gewählten Temperatur und vom Durchfluss im energiesparenden Bereich liegt.

Leistungsgrenze **MAX**

Wenn die volle Leistung des Durchlauferhitzers nicht ausreicht, um die gezapfte Wassermenge zu erhitzen, wird dies durch Anzeigen von **MAX** im FX3-Display angezeigt.

Betrieb mit vorerwärmtem Wasser ☀

Sollte die Kaltwassertemperatur den eingestellten Temperatursollwert übersteigen, so heizt das Gerät nicht. Das Gerät gibt dann keine Leistung ab und die FX3 zeigt das Sonnensymbol ☀ in der Anzeige.

9. Displayed information

Energy saving mode **ECO**

The symbol **ECO** shows that the appliance works in an energy saving mode, i.e. the momentary energy consumption is subject to the selected temperature and to the flow rate in the energy saving mode.

Power limit **MAX**

If the full output of the instantaneous water heater does not suffice to heat the tapped quantity of water, this will be indicated by **MAX** on the FX3 screen.

Operation with preheated water ☀

If the cold water inlet temperature is higher than the set value of the hot water outlet, the instantaneous water heater will not heat. In this case no power is emitted by the appliance and the sun symbol ☀ is displayed on FX3 screen.

10. Kommunikation der Funkfernbedienung 10. Communication of the remote control

- Die Funkfernbedienung nimmt in regelmäßigen Intervallen Kontakt mit dem Durchlauferhitzer auf. Bei Temperaturänderungen am Durchlauferhitzer oder einer Wasserzapfung ohne vorhergegangenen Tastendruck auf der Funkfernbedienung werden die aktualisierten Meldungen auf dem Display der Funkfernbedienung eventuell etwas verzögert angezeigt.
- Ohne aktive Funkverbindung arbeitet das Gerät mit dem am Durchlauferhitzer eingestellten Sollwert.
- The remote control contacts the instantaneous water heater in regular intervals. In case of a temperature change at the instantaneous water heater or a water tapping without a previous key press on the remote control, the updated information on the display of the remote control may be shown with a slight delay.
- Without working radio connection, the appliance heats to the prior selected set value.

11. Selbsthilfe und Kundendienst

Die folgende Tabelle hilft dabei, die Ursache einer evtl. Störung zu finden und diese zu beseitigen.

Problem	Ursache	Abhilfe
Anzeige »E !« und Gerät reagiert nicht auf Funkfernbedienung	Funkfernbedienung nicht am Gerät angemeldet	Anmeldung erneut durchführen, Batterien erneut einlegen
	Reichweite der Funkübertragung wurde überschritten	Funkfernbedienung näher am Gerät platzieren, Taste drücken
Anzeige »d !«	Anmeldeprozedur aktiv	Funkfernbedienung vor Durchlauferhitzer halten
Symbol »Batterie«  wird angezeigt	Batterien leer	Zwei neue Batterien Typ AAA einsetzen
Solltemperatur ändert sich selbständig	Bedienung erfolgt über andere Fernbedienung, Smart Control App oder direkt am Gerät	Nur die gewünschte Fernbedienung anmelden
Anzeige »E Z«	PIN mehrmals falsch eingegeben	Mehrere Minuten warten und erneute Anmeldung durchführen (siehe Kapitel 7), richtige PIN eingeben
Anzeige »E 9«	Verbindungsfehler	Bei wiederholtem Auftreten Batterien tauschen, Kundendienst kontaktieren

11. Trouble-shooting and service

The following table will help you to determine and rectify the reasons for possible problems.

Problem	Cause	Solution
Display: “E 1” and appliance does not response to the remote control	Remote control is not registered at the instantaneous water heater	Register again, remove and insert the batteries again
	Transmission range exceeded	Place the remote control closer to the appliance, press button
Display: “d 1”	Registration in process	Hold the remote control in front of the instantaneous water heater
Symbol “battery”  lights	Flat batteries	Insert two new type AAA-batteries
Temperature changes unintentional	Operation via other remote control, Smart Control app or directly on the water heater	Only register the desired remote control
Display: “E2”	PIN entered incorrectly several times	Wait a few minutes and perform re-registration (see chapter 7), enter the correct PIN
Display: “E9”	Connection error	If this happens repeatedly, replace the batteries, contact customer service

11. Selbsthilfe und Kundendienst

Sollte das Gerät weiterhin nicht einwandfrei funktionieren, wenden Sie sich bitte an:

CLAGE GmbH

Werkskundendienst

Pirolweg 4
21337 Lüneburg
Deutschland

Fon: +49 4131 8901-400

E-Mail: service@clage.de

Falls ein Mangel vorliegt, senden Sie das Gerät bitte mit einem Begleitschreiben und dem Kaufnachweis zur Überprüfung bzw. Reparatur ein.

11. Trouble-shooting and service

If you cannot rectify the fault with the aid of this table, please contact:

CLAGE GmbH

After-Sales Service

Pirolweg 4
21337 Lüneburg
Germany

Phone: +49 4131 8901-400

Email: service@clage.de

We can either give you the name and address of an authorised customer service company or repair the heater ourselves. In the latter case, please send in the heater (at your cost and risk) with details of the problem and a copy of the sales invoice.

12. Batteriewechsel

Tauschen Sie bei Aufleuchten des Batteriesymbols  die Batterien gegen neue AAA-Batterien aus.

- Wiederaufladbare Batterien (Akkus) dürfen nicht verwendet werden!
- Nicht aufladbare Batterien dürfen nicht wieder aufgeladen werden.
- Verschiedene Batteriesorten oder neue und gebrauchte Batterien dürfen nicht gemeinsam verwendet werden.
- Achten Sie beim Wiedereinsetzen der Batterien auf die richtige Polarität.

Entsorgung

Batterien können umweltgefährdende Stoffe enthalten. Daher müssen gebrauchte Batterien in Batteriesammelstellen abgegeben werden, sie dürfen nicht in den normalen Hausmüll gegeben werden.

Am Ende der Lebensdauer der Funkfernbedienung sind die Batterien getrennt vom restlichen Gerät zu entsorgen.

12. Battery replacement

Replace the batteries with new AAA-batteries when the battery symbol  flashes up.

- Do not use rechargeable batteries!
- Non-rechargeable batteries are not to be recharged.
- Different types of batteries or new and used batteries are not to be mixed.
- When replacing the batteries, observe the correct polarity.

Disposal

Batteries may contain environmentally hazardous substances. Therefore, used batteries must be disposed of at special collecting points and not be mixed with general household waste.

At the end of the remote control's lifetime, the batteries must be disposed of separate from the appliance.

13. Umwelt und Recycling

Entsorgung von Transport- und

Verpackungsmaterial: Für einen reibungslosen Transport ist Ihr Produkt sorgfältig verpackt. Die Entsorgung des Transportmaterials erfolgt über den Fachhandwerker oder den Fachhandel. Führen Sie die Verkaufsverpackung nach Materialien getrennt über eines der dualen Systeme Deutschlands in den Wertstoffkreislauf zurück.



Entsorgung von Altgeräten: Ihr Produkt wurde aus hochwertigen, wiederverwendbaren Materialien und Komponenten hergestellt. Die mit dem Symbol der durchgestrichenen Mülltonne gekennzeichneten Produkte müssen am Ende ihrer Lebensdauer getrennt vom Hausmüll entsorgt werden. Bringen Sie dieses Gerät daher zu uns als Hersteller oder zu einer der kommunalen Sammelstellen, die gebrauchte Elektronikgeräte wieder dem Wertstoffkreislauf zuführen. Diese ordnungsgemäße Entsorgung dient dem

13. Environment and recycling

Disposal of transport and packaging material:

For smooth transport your product is carefully packed. The disposal of the transport material is carried out by the specialist tradesman or the specialist trade. Separate the packaging according to materials and dispose via one of the dual systems in Germany.



Disposal of old products: Your product was manufactured from high-quality, reusable materials and components. Products marked with the crossed-out wheeled bin symbol must be disposed of separately from household waste at the end of their service life. Therefore, take this product to us as the manufacturer or to one of the municipal collection points that recycle used electronic devices. This proper disposal serves to protect the environment and prevents possible harmful effects on humans and the environment that could result from improper handling of the products at the end of their

13. Umwelt und Recycling

Umweltschutz und verhindert mögliche schädliche Auswirkungen auf Mensch und Umwelt, die sich aus einer unsachgemäßen Handhabung der Geräte am Ende ihrer Lebensdauer ergeben könnten. Genauere Informationen zur Entsorgung erhalten Sie bei der nächstgelegenen Sammelstelle bzw. dem Recyclinghof oder Ihrer Gemeindeverwaltung.

Geschäftskunden: Wenn Sie Geräte entsorgen möchten, treten Sie bitte mit Ihrem Händler oder Lieferanten in Kontakt. Diese halten weitere Informationen für Sie bereit.

Bei Entsorgung außerhalb Deutschlands beachten Sie auch die örtlichen Vorschriften und Gesetze.

13. Environment and recycling

service life. For more detailed information on disposal, please contact your nearest collection point or recycling centre or your local council.

Business customers: If you wish to discard equipment, please contact your dealer or supplier for further information.

For disposal outside Germany, please also observe the local regulations and laws.

CLAGE GmbH

Pirolweg 4
21337 Lüneburg
Deutschland

Telefon: +49 4131 8901-0

E-Mail: service@clage.de

Internet: www.clage.de



Technische Änderungen, Änderungen der Ausführung und Irrtum vorbehalten. Subject to technical changes, design changes and errors. 9120-25722 21.10.25