

Gebrauchsanleitung

Steptec-Parallelverbinder

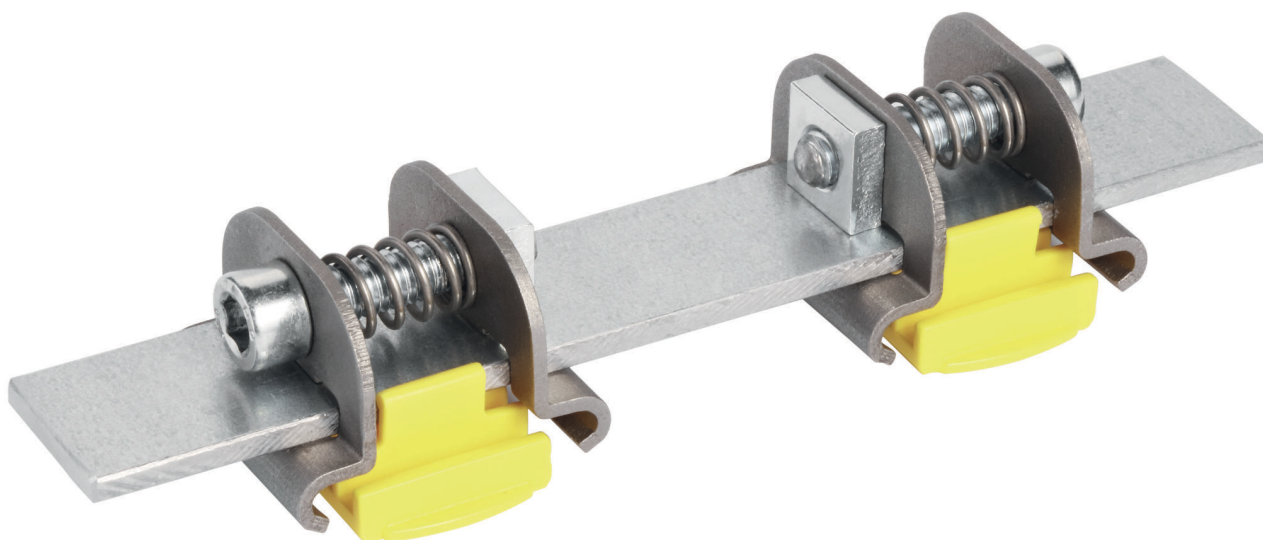

geeignet für Steptec-Montageschiene Modell 8401

Modell
8414

Baujahr (ab)
04/2016

viega

Inhaltsverzeichnis

1	Über diese Gebrauchsanleitung	3
	1.1 Zielgruppen	3
	1.2 Kennzeichnung von Hinweisen	3
2	Produktinformation	4
	2.1 Bestimmungsgemäße Verwendung	4
	2.1.1 Einsatzbereiche	4
	2.2 Produktbeschreibung	4
	2.2.1 Übersicht	4
	2.2.2 Installationsvarianten	5
3	Handhabung	9
	3.1 Montageinformationen	9
	3.1.1 Benötigtes Werkzeug	9
	3.1.2 Einbaumaße	9
	3.2 Montage	10
	3.2.1 Parallelverbinder montieren	10
	3.3 Entsorgung	11

1 Über diese Gebrauchsanleitung

Für dieses Dokument bestehen Schutzrechte, weitere Informationen erhalten Sie unter www.viega.de/rechtshinweise.

1.1 Zielgruppen

Die Informationen in dieser Anleitung richten sich an folgende Personengruppen:

- Heizungs- und Sanitärfachkräfte bzw. unterwiesenes Fachpersonal

Für Personen, die nicht über die o.a. Ausbildung bzw. Qualifikation verfügen, sind Montage, Installation und gegebenenfalls Wartung dieses Produkts unzulässig. Diese Einschränkung gilt nicht für mögliche Hinweise zur Bedienung.

Der Einbau von Viega Produkten muss unter Einhaltung der allgemein anerkannten Regeln der Technik und der Viega Gebrauchsanleitungen erfolgen.

1.2 Kennzeichnung von Hinweisen

Warn- und Hinweistexte sind vom übrigen Text abgesetzt und durch entsprechende Piktogramme besonders gekennzeichnet.



GEFAHR!

Dieses Symbol warnt vor möglichen lebensgefährlichen Verletzungen.



WARNUNG!

Dieses Symbol warnt vor möglichen schweren Verletzungen.



VORSICHT!

Dieses Symbol warnt vor möglichen Verletzungen.



HINWEIS!

Dieses Symbol warnt vor möglichen Sachschäden.



Hinweise geben Ihnen zusätzliche hilfreiche Tipps.

2 Produktinformation

2.1 Bestimmungsgemäße Verwendung

2.1.1 Einsatzbereiche

Der Parallelverbinder ist vorgesehen für die Montage an der Steptec-Montageschiene, Modell 8401. Mit dem Parallelverbinder sind Vor- und Trennwände mit geringer Einbautiefe realisierbar (≤ 145 mm).

2.2 Produktbeschreibung

2.2.1 Übersicht



Abb. 1: Übersicht

- 1 – Parallelverbinder
- 2 – Einsteckstücke

2.2.2 Installationsvarianten

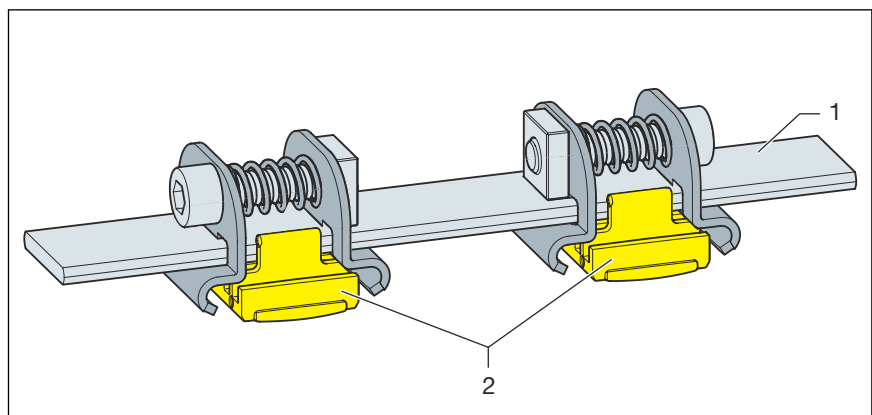
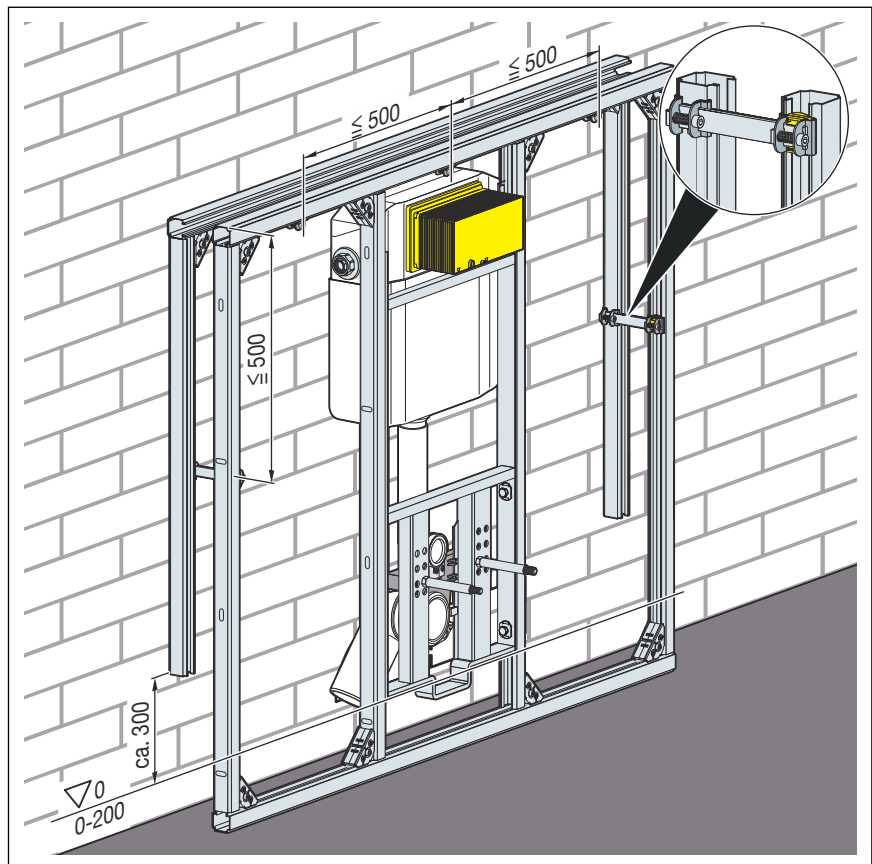

Montage des Steptec-WC-Moduls mit einer max. Einbautiefe von 145 mm.



Montagemaße einhalten. Abstand zwischen den Steptec-Parallelverbindern max. 500 mm.
Trennwand einlagig beplanen.

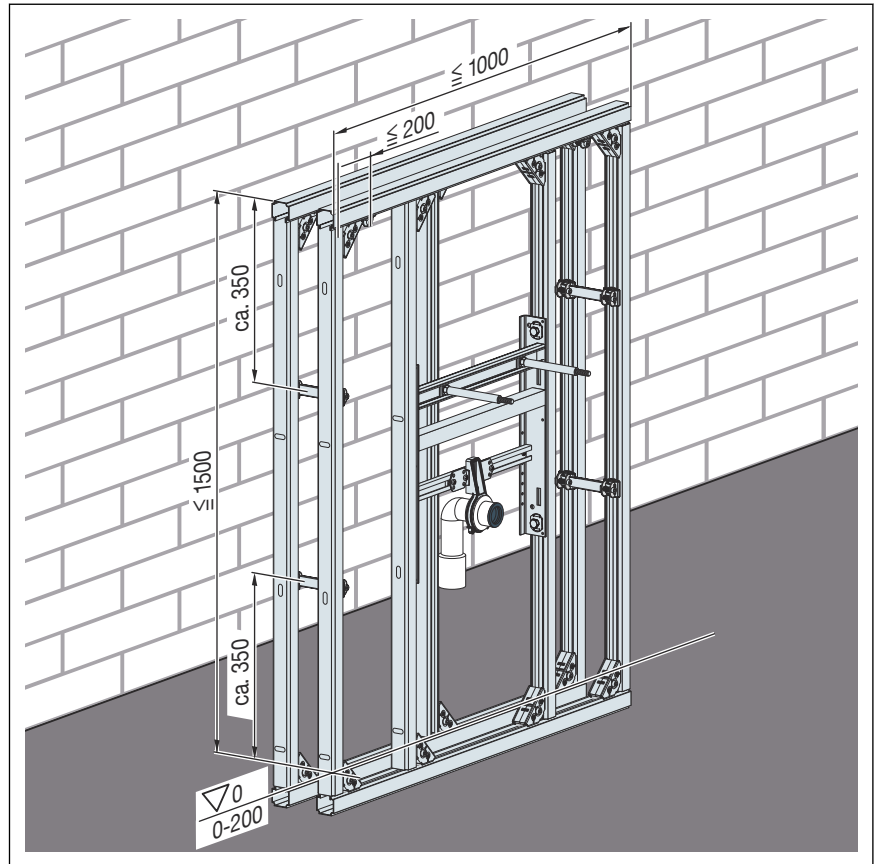

Freistehender Raumteiler



Geeignet für Urinal, Waschtisch und Armaturenträger.

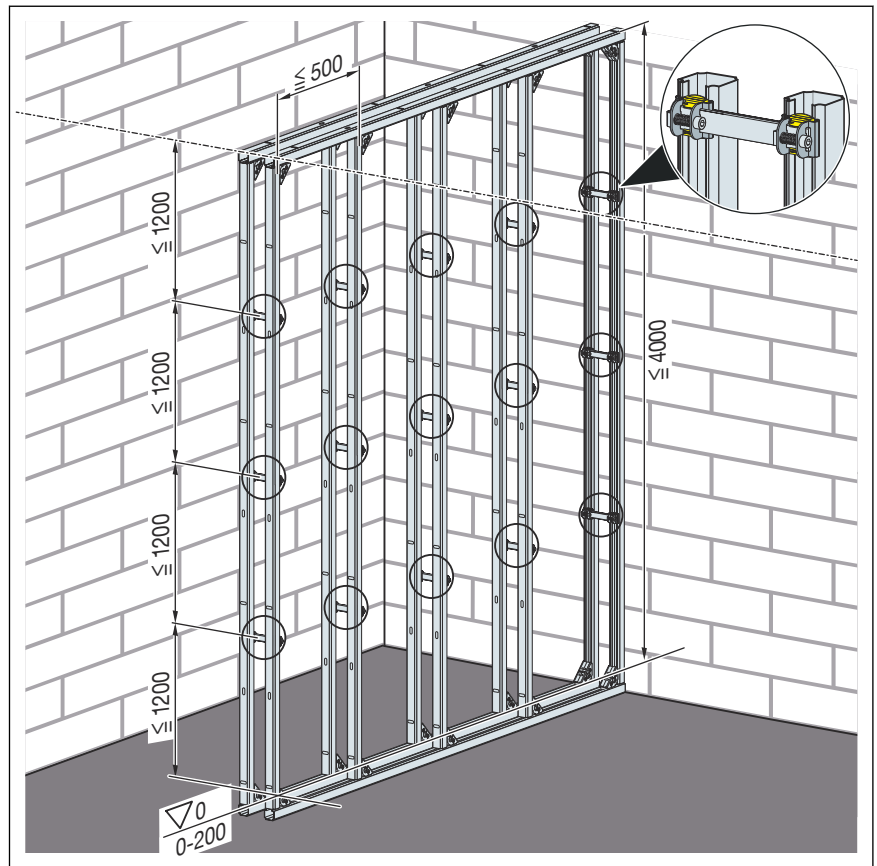

Steptec-Trennwand (max. Höhe 4 m). Einbautiefe (max. 145 mm).
Abstand zwischen Parallelverbindern max. 1,2 m.

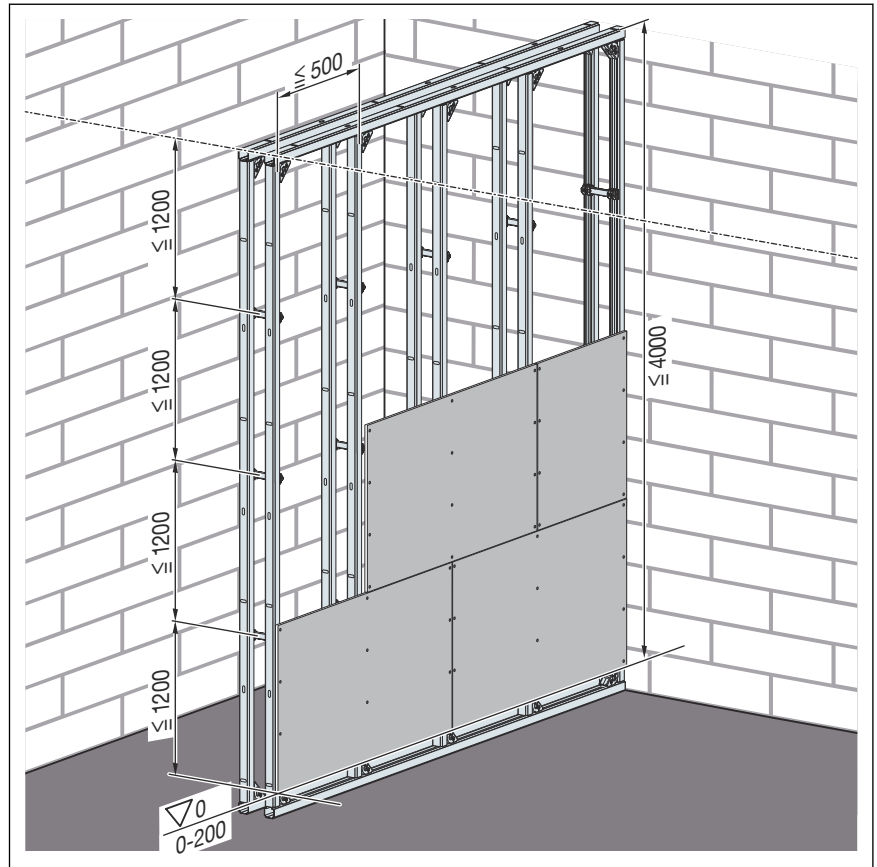

Steptec-Ständerwerke einlagig beplanken.

3 Handhabung

3.1 Montageinformationen

3.1.1 Benötigtes Werkzeug

Für die Montage werden folgende Werkzeuge benötigt:

- Innensechskantschlüssel: 5 mm
- Metallsäge

3.1.2 Einbaumaße



Abb. 2: Maßzeichnung

3.2 Montage

3.2.1 Parallelverbinder montieren

Auf der offenen Seite montieren

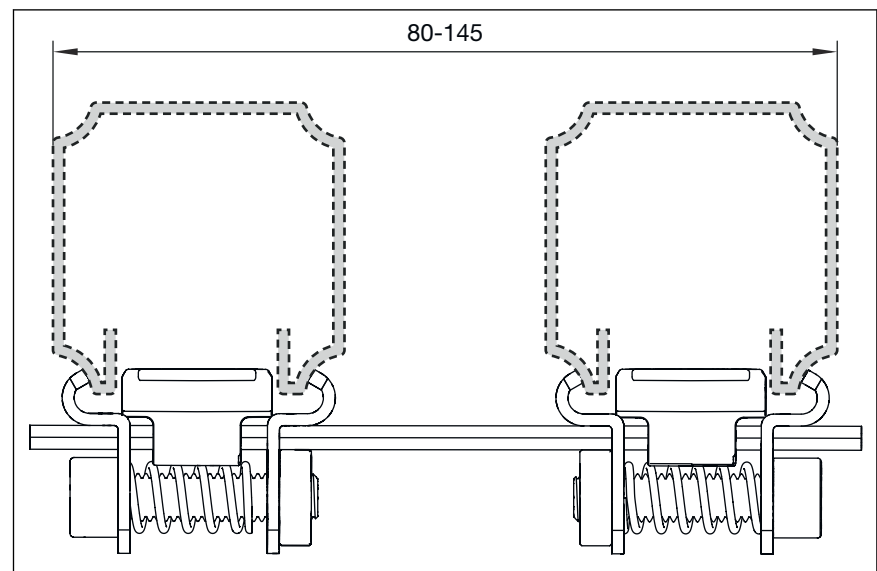
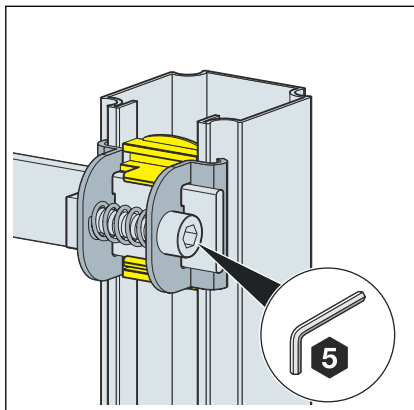

- Den Parallelverbinder mit dem Einsteckstück auf der offenen Seite der Montageschiene montieren. Innensechskantschlüssel (SW 5) verwenden.

Auf der geschlossenen Seite montieren

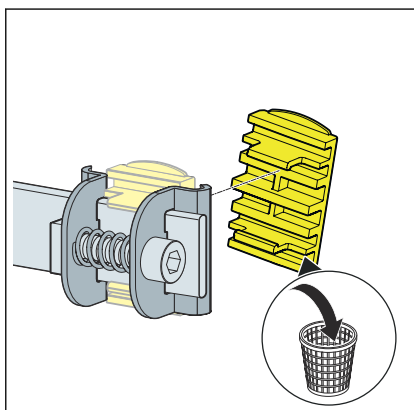

- Die Einsteckstücke des Parallelverbinders entnehmen und entsorgen.

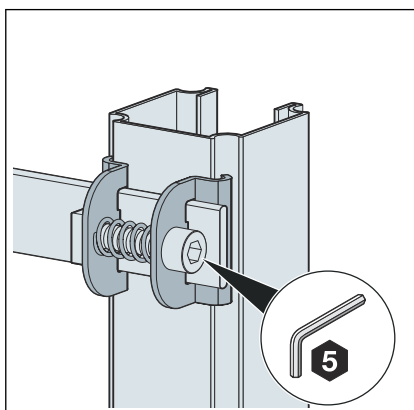

- Den Parallelverbinder mithilfe des Innensechskantschlüssels (SW 5) auf der geschlossenen Seite montieren.

Parallelverbinder einstellen

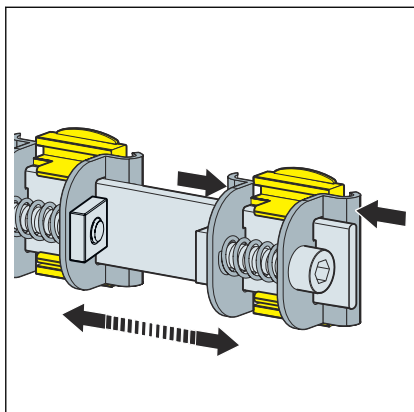

- Das Spannglied leicht zusammendrücken und verschieben, um den Abstand der Spannglieder des Parallelverbinders einzustellen.

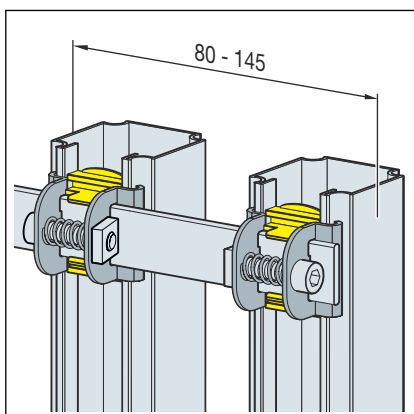

- Den Parallelverbinder auf die benötigte Einbautiefe von 80 mm bis 145 mm einstellen.

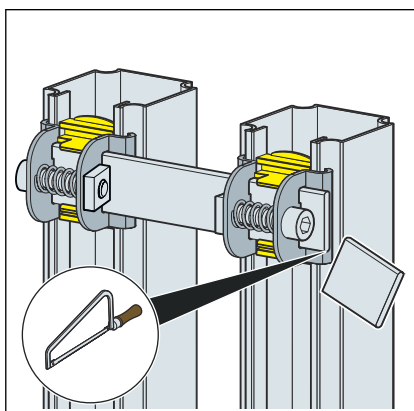

- Die Lasche des Parallelverbinders bei einer geringeren Einbautiefe als 145 mm mithilfe einer Bügelsäge ablängen.

3.3 Entsorgung

Produkt und Verpackung in die jeweiligen Materialgruppen (z. B. Papier, Metalle, Kunststoffe oder Nichteisenmetalle) trennen und gemäß der national gültigen Gesetzgebung entsorgen.



Viega GmbH & Co. KG
service-technik@viega.de
viega.de

DE • 2023-01 • VPN160045

