

# FORMAT

Maßstab für schöne Bäder

## FORMAT Vital-Poolsystem



**Typ EF03**

DE Montage- und Bedienungsanweisung .....3  
GB Installation and operation instructions .....14

## Inhaltsverzeichnis

|         |  |    |
|---------|--|----|
| 01      | Allgemeines .....                            | 4  |
| 02      | Aufstellung/Montage .....                    | 4  |
| 02.01   | „Combi-Plus“ (Sonderzubehör) .....           | 4  |
| 02.02   | Wasserinstallation .....                     | 4  |
| 02.03   | Elektro-Installation .....                   | 4  |
| 02.03.1 | Schutzbereich .....                          | 5  |
| 02.03.2 | Anschluss Schaltbild.....                    | 6  |
| 02.03.3 | E-Heizung 2 kW (Sonderzubehör) .....         | 6  |
| 03      | Probelauf und Dichtigkeitsprobe .....        | 6  |
| 04      | Wannenverkleidung .....                      | 7  |
| 05      | Schemazeichnung .....                        | 7  |
| 06      | Standardausstattung.....                     | 8  |
| 07      | Bedienungsanleitung .....                    | 8  |
| 08      | Einleitung .....                             | 8  |
| 08.01   | Wie funktioniert das Vital-Poolsystem ?..... | 8  |
| 09      | Funktionen .....                             | 9  |
| 09.01   | Funkfernbedienung .....                      | 9  |
| 10      | Batteriewechsel .....                        | 10 |
| 11      | Trockenlaufschutz .....                      | 10 |
| 12      | Autom. Abschalten des Systems .....          | 10 |
| 13      | Nachblasen .....                             | 10 |
| 14      | Desinfektion .....                           | 10 |
| 15      | Benutzung und Pflege .....                   | 11 |
| 15.01   | Ab- und Überlaufarmatur mit Drehknopf.....   | 12 |
| 15.02   | Überlaufdrehknopf .....                      | 12 |
| 16      | Checkliste .....                             | 13 |



Bitte lesen Sie die Montageanleitung vor der Installation sorgfältig durch!

## 01 Allgemeines

Alle Whirlwannen werden auf einem selbsttragenden, höhenverstellbaren Untergestell geliefert. Die Systemkomponenten (Whirlpumpe, Steuerung und Gebläse) sind gemäß beiliegender Maßzeichnung angeordnet. Bei system wird standardmäßig „Linkeausführung“ geliefert (immer vom Standpunkt außen vor der Ab-/Überlaufarmatur betrachtet).

### Zu beachten:

- Lieferung auf Vollständigkeit und Beschädigungen überprüfen.
- Für Schäden durch Transport- oder Zwischenlagerung kann keine Haftung übernommen werden.
- Wanne **nicht** am vorinstallierten Rohrsystem anheben! Jegliches Anstoßen vermeiden!
- Wannenoberfläche und gefährdete System-Komponenten bei der Installation durch Abdeckung vor Beschädigungen bzw. übermäßiger Verschmutzung schützen.
- Die einzelnen System-Komponenten müssen für spätere Wartungsarbeiten frei zugänglich bleiben!

Personen mit verschiedenen Krankheiten wie z.B. akute Infektionen, Gerinnsel, Nierenversagen, Herzkrankheiten, Diabetes sollten das Vital-Poolsystem erst nach einer Arztberatung benutzen, was ermöglicht die Anwendung einer entsprechenden Therapie.

Eine ärztliche Beratung empfehlen wir ebenso schwangeren Frauen.

Da die Hydromassage für die Kinder erschöpfend ist, sollen sie nicht unbeaufsichtigt in solch einem Bad gelassen werden.

Die vorhandene Einrichtung ist für das Benutzen von Personen (auch Kinder) mit eingeschränkten körperlichen, sensorischen oder psychischen Fähigkeiten oder Personen, die das Vital-Poolsystem nicht benutzt haben bzw. mit der Anlage nicht vertraut sind, nicht geeignet. Ausgenommen sind Situationen, in denen es unter Aufsicht oder gem. der Bedienungsanweisung durch eine verantwortungsberechtigte Person stattfindet.

Man muss auf die Kinder achten, dass sie keinen Zutritt zur Anlage haben.

Ältere Menschen, die sich langsam bewegen oder behinderte Personen, sollten die Badewannen vorsichtig benutzen.

## 02 Aufstellung/Montage

Wanne aufstellen und mittels der höhenverstellbaren Kunststoff-Gestellfüße waagrecht ausrichten.

Fuß mit flacher Kontermutter sichern.

Zur Schalldämmung (Vermeidung von Körperschallbrücken zur Wand) ein handelsübliches Wandanschlussprofil verwenden.

Bei Modellen, die für eine Wandanbindung vorgesehen sind, ist eine Wannendrauflage erforderlich.

Bei der Montage darauf achten, dass die Verkleidung den Wannенrand unterstützt!

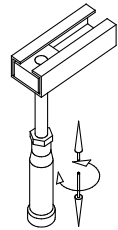

### 02.01 „Combi-Plus“ (Sonderzubehör)

(Wanneneinlauf mit Spezial Ab-/Überlaufarmatur)

Für die Montage ist ein zusätzlicher Rohrunterbrecher erforderlich. Der Wasseranschluss ist gemäß der dort beiliegenden Montageanweisung durchzuführen.

### 02.02 Wasserinstallation

Die Wasser- und Abwasserinstallation ist jeweils nach den örtlichen Vorschriften durchzuführen.

Beim Anschluss an die Trinkwasserinstallation muss bauseitig oder vom Anwender eine den nationalen Anforderungen entsprechende Sicherungseinrichtung vorgeschaltet werden.

### 02.03 Elektro-Installation

Whirlwannen sind für den privaten Hausgebrauch und Hotels ausgelegt und entsprechen den einschlägigen DIN/EN-Vorschriften. Ausgenommen ist eine Verwendung im medizinischen Bereich.



#### Hinweis:

**Sämtliche Elektro-Arbeiten müssen durch Fachelektriker gem. der geltenden DIN/EN, typischen Landesvorschriften und örtlichen Stromvorschriften durchgeführt werden!**

Das Whirlwannen-System ist ausgelegt für eine Wechselspannung 230 V~AC, 50/60 Hz, 2kW. Die Whirlanlage ist durch eine separate Stromkreisleitung elektrisch zu versorgen und entsprechend der Nennleistungsaufnahme mit 10 A abzusichern, gemäß dem Typenschild. Weitere Verbraucher dürfen nicht abgezweigt werden. Gemäß den geltenden Bestimmungen müssen Whirlpoolbäder als elektrische Geräte der Klasse I ständig über einen zweipoligen Trennschalter an das elektrische System angeschlossen werden. Aus Sicherheitsgründen darf der Anschluss des Badewannenanschlusskabels an das Stromnetz nur mit einem elektrischen Anschlussstecker erfolgen, der durch einen Überstromausschalter und einen Differentialschutzschalter (RCD-Gerät) mit einer nominellen Spannung von 30 mA gesichert ist. Dadurch wird an allen Polen die Installation vom Stromnetz getrennt, wobei die Kontakte mindestens 3 mm weit geöffnet sein müssen. Das RCD-Gerät muss mindestens einmal monatlich überprüft werden. Es wird empfohlen, bei Nichtbenutzung des Vital-Poolsystems die Verbindung der Whirlanlage zum Stromnetz durch den Haupt-/FI-Schalter zu unterbrechen. Der Mindestquerschnitt des Badewannenanschlusskabels beträgt 3 x 1,5 mm<sup>2</sup> (Länge L = 1,8 m). Bei Badewannen, die mit einem E-Heizer (2kW) ausgerüstet sind, sollte ein Anschlusskabel mit einem Querschnitt von 3 x 2,5 mm<sup>2</sup> (Länge L = 2,0 m) verwendet werden. Ein fester Stromanschluss der Badewanne sollte in Zone I vorbereitet

werden (die Einheit befindet sich unter der Wanne). Außerdem sollte ein Ausgleichsanschluss zur Verfügung stehen. Eine markierte Klemmvorrichtung (⊕) wird an der Badewanne angebracht, an die ein Ausgleichskabel angeschlossen werden sollte 4mm<sup>2</sup>.

Der bauseitige Anschluss hat über die fest zu installierende Feuchtraumverteilerdose (IP 65, mindestens 30 cm über dem Fußboden im Bereich unter der Wanne) zu erfolgen. Bei der Installation einer Badewanne ist auf die Teile zu achten, die aktive Elemente beinhalten (mit Ausnahme von Elementen mit einer sicheren Niederspannung, d. h. mit einer maximalen Spannung von 12 V), da diese für Personen, die sich in der Badewanne befinden, nicht zugänglich sein dürfen.

Der Umstand, dass die Badewanne einen Stromanschluss besitzt, muss in der Garantiekarte mit der Unterschrift und dem Stempel der autorisierten Person vermerkt werden. Die Karte dient als Nachweis der Gültigkeit der Garantie.

### 02.03.1 Schutzbereich

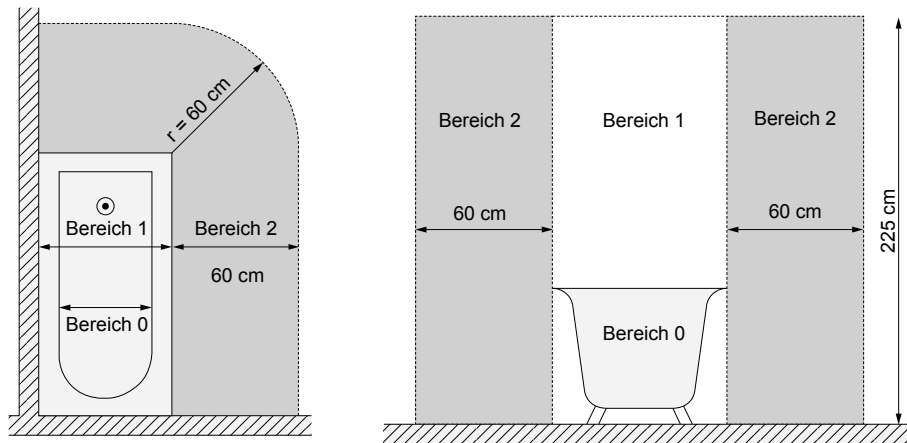

DE

 **Anlage niemals ohne Schutzmaßnahme (PE, ⊕) betreiben!**  
**Vor dem Öffnen spannungsfrei schalten!**

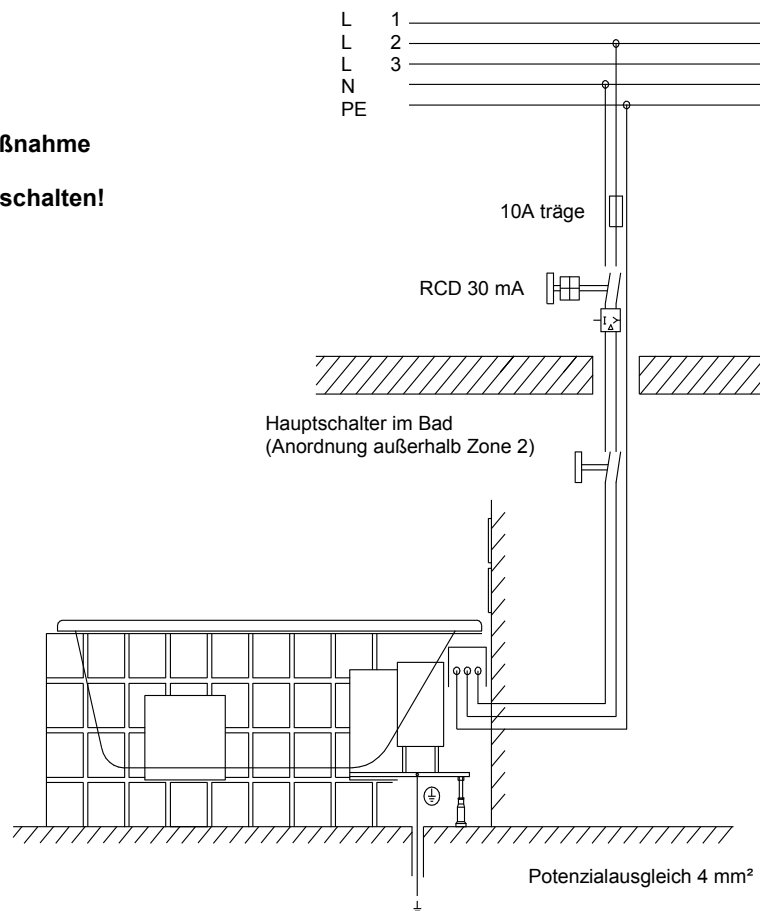

## 02.03.2 Anschlussschaltbild

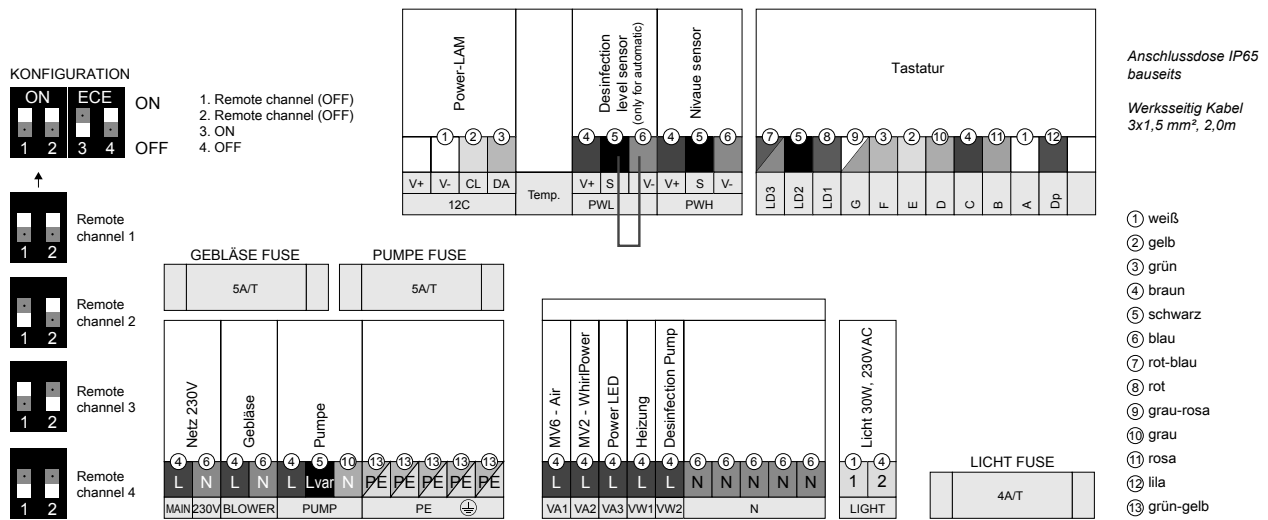

## 02.03.3 E-Heizung 2 kW (Sonderzubehör)

Die Elektro-Wasserheizung 2 kW geht automatisch bei Betrieb der rotierenden Whirldüse in Funktion. Die Badewasser-Temperatur wird bei ca. 37°C konstant gehalten.

Bei Ausführung mit integrierter E-Heizung 2 kW ist das System werkseitig mit Leistungsteil und Steuerungs-Komponenten ausgerüstet.

Separaten Netzanschluss für Heizungs-Leistungsteil erstellen und mit 10 A separat absichern.

**Polarität gemäß Anschlussplan gewährleisten. Netzanschluss und Betrieb der Anlage nur mit aufgelegtem Schutzleiter und angeschlossenem Potentialausgleich. Netzanschluss für Systemsteuerung und Heizungs-Leistungsteil über einen gemeinsamen Fehlerstromschutzschalter 30 mA absichern.**

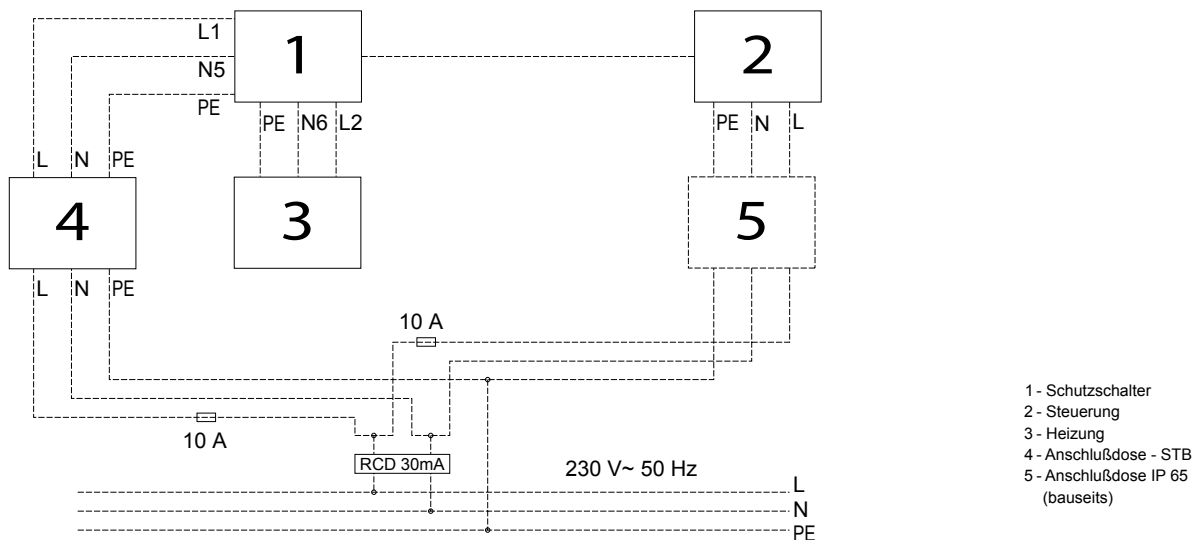

## 03 Probelauf und Dichtigkeitsprobe

Nach den Montageschritten im Punkt 02 bitte zum Probelauf übergehen. Hierzu die Wanne reinigen, mit Wasser (Temperatur 40 +/- 5 °C) bis zum Überlauf füllen und das Vital-Poolsystem 10 Minuten laufen lassen. Währenddessen die max. und min. Umdrehungszahl prüfen. Bitte danach das Vital-Poolsystem für etwa 15 Minuten einschalten. Nach einer Stunde die Dichtheit der Rohrleitungen und Verbindungen prüfen. Bei erneutem Probelauf die Desinfektion gem. Punkt 14 durchführen.

Nach der Montage der Wanne und nach der Dichtungsprüfung, spätestens jedoch 24h nach dem Befüllen, wird das Wasser komplett abgelassen. Danach sollte die Wanne gereinigt werden. In der Rohbauphase muss die Wanne vor Beschädigungen geschützt werden. Anderfalls erlischt die Garantiebedingung.

## 04 Wannenverkleidung

Nach dem Probelauf die Wannerverkleidung fertig stellen. Zwischen Wannenrand und Verkleidung einen Spalt von 3-4 mm für eine Silikonabdichtung vorsehen (Verarbeitungshinweise des Herstellers beachten!).

Bei der Verkleidung unbedingt beachten:

1. Alle wannenseitig vorinstallierten, werkseitig angeordneten Leitungssysteme und System-Komponenten müssen frei hinter der Ummauerung verbleiben.
2. Exponierte System-Komponenten, vor allem Lüfterseite des Pumpenmotors, durch Abdeckung vor Verschmutzung schützen.
3. Die Verkleidung so gestalten, dass für die System-Komponenten ein Berührungs- und Spritzwasser-Schutz gewährleistet ist. Betrieb der Wanne ohne Verkleidung ist — außer beim Probelauf — nicht zulässig.
4. **Die modellspezifischen Revisionsöffnungen sind mit einem einfachen Zugang und freier Öffnung von mindestens 400 bis 450 mm Breite sowie 450 mm Höhe gemäß der beiliegenden Maßzeichnung anzuordnen.**  
Zusätzlich ist eine Revisionsöffnung im Ablaufbereich vorzusehen.  
Der Revisionseinsatz darf nur mit Werkzeug geöffnet werden. Die Maße sind unbedingt einzuhalten, da nur dann bei eventuell erforderlichen Wartungen eine problemlose Ausbaumöglichkeit für die technischen System-Komponenten gewährleistet ist. Ideal ist das „Lüftungs-/Revisionsgitter“ mit den Abmessungen 420 x 325 mm.
5. Eine freie Luftzufuhr (ca.  $V_0 = 60,0 \text{ m}^3/\text{h}$  bei max. Gebläsedrehzahl) ist bei den rotierenden Whirldüsen und dem Gebläse zu gewährleisten, da bei hermetisch abgedichteter Verkleidung die Luftversorgung der rotierenden Whirldüsen und des Gebläses unterbunden ist. Vollkommen ausreichend ist eine Öffnung von 100 x 100 mm in der Verkleidung. Bei Einsatz des „Lüftungs-/Revisionsgitter“ ist eine ausreichende Luftzufuhr gewährleistet.

DE

## 05 Schemazeichnung

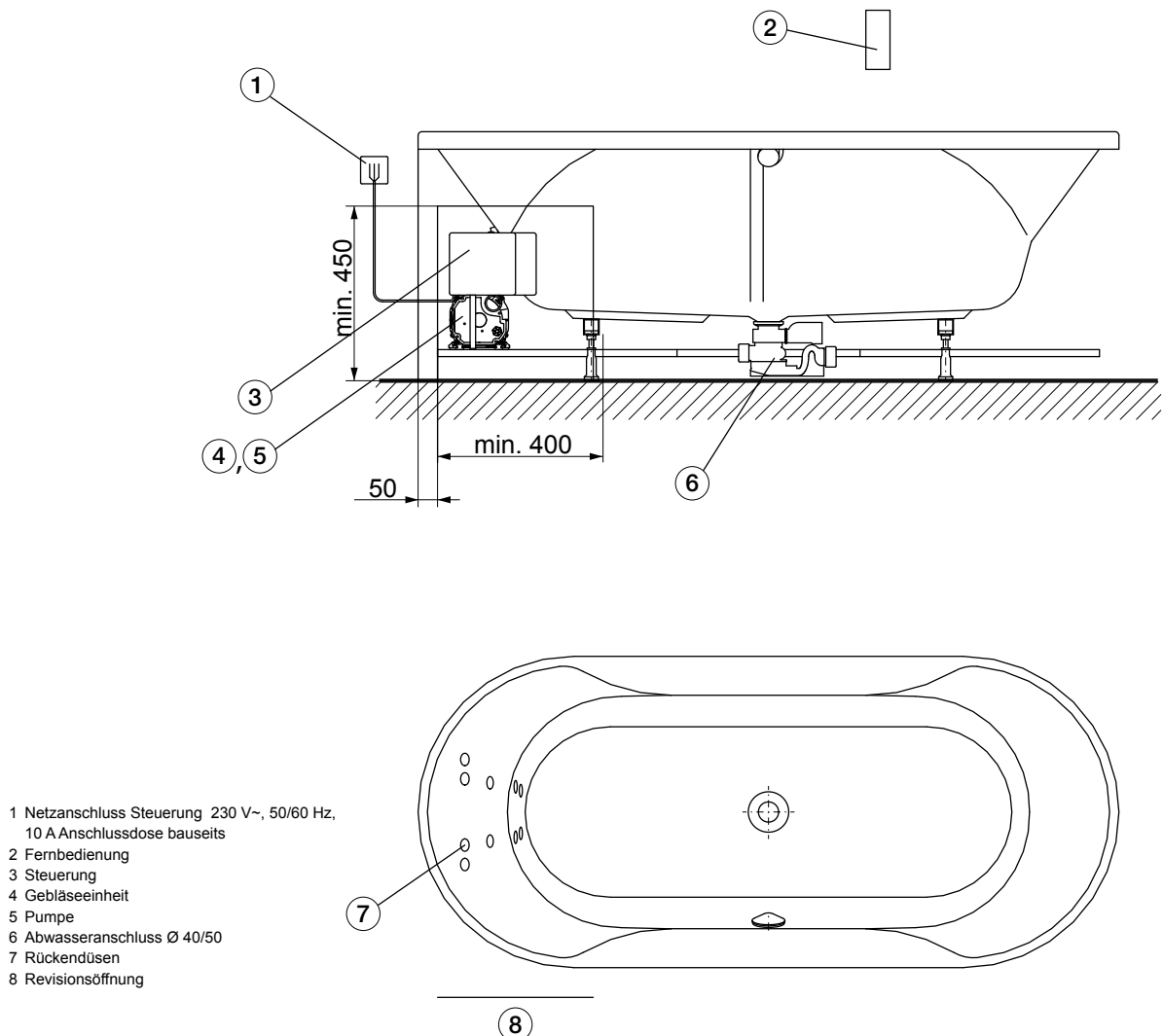

## 06 Standardausstattung



Fernbedienung



Rückendüse

DE

## 07 Bedienungsanleitung

**Es ist soweit: Das erste Bad in Ihrer Whirlwanne steht bevor! Wir wünschen Ihnen viel Freude an Ihrer neuen Wanne! Ständige Produktionsüberwachung, Forschung und Weiterentwicklung, verbunden mit dem innovativen Design unserer Luxuswannen aus Sanitär-Acryl, gewährleisten, dass Sie sich für ein hochwertiges Qualitätsprodukt entschieden haben. Für ungetrübten Badespaß bitten wir Sie, diese Bedienungsanleitung vor dem ersten Bad sorgfältig zu lesen.**

## 08 Einleitung

### 08.01 Wie funktioniert das Vital-Poolsystem?

Das Vital-Poolsystem bildet einen geschlossenen Wasserkreislauf. Das Ablaufventil ist gleichzeitig Ansaugstutzen. Wasser wird angesaugt, durch die Whirlpumpe beschleunigt und mit ca. 1 bar Druck durch die Rückendüsen ins Innere der Wanne geleitet. Durch Unterdruck wird die selbsttätige Luftbeimischung (über die Fernbedienung zu- und abschaltbar) des Wasserstrahls erreicht. Die Leitungen zwischen den Rückendüsen und der Whirlpumpe sind so angeordnet, dass sie sich beim Ablassen des Badewassers entleeren. Beim System wird zusätzliche Luft über ein Gebläse beigemischt, was für eine noch stärkere und kraftvollere Massage sorgt. Dank der Düsen wird dieser Massagestrahl gleichmäßig über den gesamten Rücken verteilt.



## 09 Funktionen FORMAT Vital-Poolsystem

### 09.01 Funkfernbedienung



Mit Erreichen der Mindestfüllhöhe ist die Whirlwanne betriebsbereit – ggf. muss der Wasserstand bis zu obere Rückendüse erhöht werden.



**1 Vital-Poolsystem EIN/AUS.** Kurzer Tastendruck. Nach dem Einschalten des Vital-Poolsystems beginnt die Pumpe mit maximaler Leistung zu arbeiten.



**2** Danach kann die gewünschte Leistung mit Dauerdruck auf den Tasten +/- individuell eingestellt werden. Durch Drücken/Halten dieser Tasten wird die Pumpenleistung reduziert oder erhöht.



**4** nicht bedienbar



**5** nicht bedienbar



**3/6 Intervall-Modus EIN/AUS**

Bei Aktivierung des Intervall-Modus ändert sich die Massageleistung periodisch zwischen den unteren und oberen Leistungsgrenzen. Um den Intervallbetrieb zu beenden, drücken Sie diese Tasten erneut.



**7** nicht bedienbar



**8 Whirlpower EIN/AUS**

zu- und abschaltbar im Whirlbetrieb.



**9 LED Unterwasserscheinwerfer EIN/**

**AUS - OPTIONAL** Bei LED - Farblicht startet durch Tastendruck die Farbe Weiss. Erneute Tastenbetätigungen schalten Rot, Orange, Gelb, Grün, Blau, Indigo, Violett, Farblichtwechsel I, Farblichtwechsel II. Zum Ausschalten die Taste 4 sec. gedrückt halten.



**10** nicht bedienbar



**11 Alles Aus**

Ausschalten sämtlicher Funktionen.

## 10 Batteriewechsel

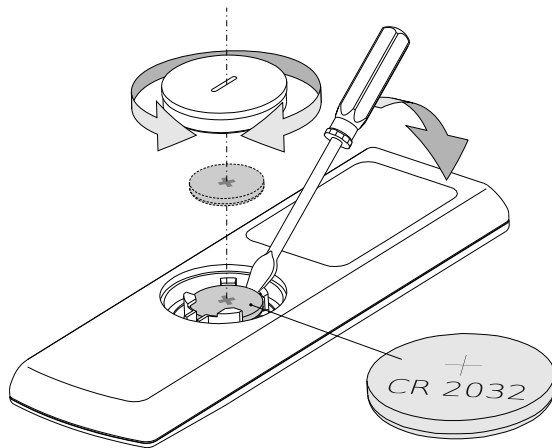

## 11 Trockenlaufschutz

Ihre Whirlwanne ist mit einem Trockenlaufschutz ausgestattet. Die Whirlpumpe und die Beleuchtung (Optional) können erst gestartet werden, wenn ein bestimmter Wasserstand erreicht ist. Der Trockenlaufschutz verhindert, dass das System bei leerer Wanne oder zu geringem Wasserstand in Betrieb genommen wird.

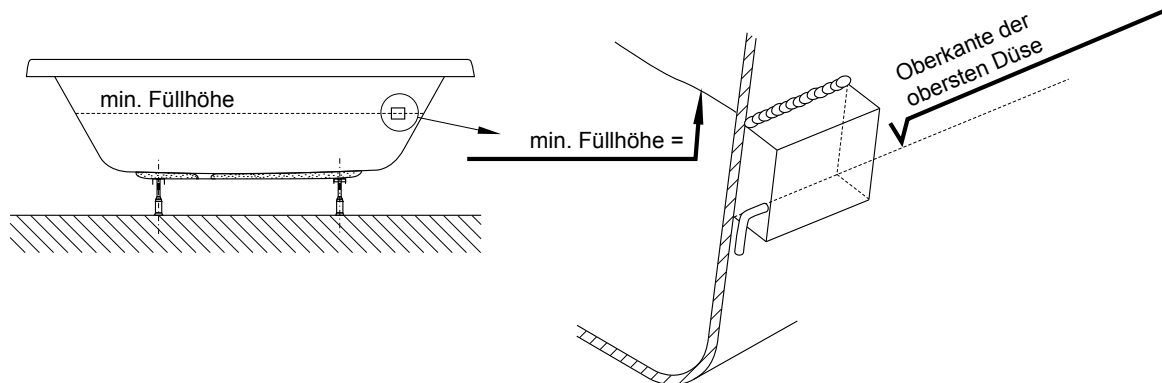

## 12 Autom. Abschalten des Systems

Die Betriebsdauer des Systems ist auf eine Nutzungsdauer von 25 Minuten begrenzt. Nach 25 Minuten - unabhängig von Tastenbetätigungen - schaltet das System automatisch ab. Durch Drücken der Tasten 1 und/oder 4 kann das jeweilige System wieder eingeschaltet werden.

## 13 Nachblasen

Das Nachblasen startet nach Entleerung der Wanne und einer Wartezeit von ca. 10 Minuten automatisch. Die Dauer beträgt insgesamt ca. 2 Minuten, wobei das Gebläse zunächst 30 Sekunden auf mittlerer Leistung und anschließend 90 Sekunden bei maximaler Leistung aktiviert wird. Über die Taste 4 kann bei entleerter Wanne ein manuelles Nachblasen (Dauer ca. 2 min.) der Rückendüsen erfolgen. Das Nachblasen kann jederzeit abgeschaltet werden.

## 14 Desinfektion

Die regelmäßige Desinfektion Ihrer Whirlwanne sorgt für eine optimale Hygiene. Wir empfehlen daher, die Desinfektion einmal im Monat oder nach jedem 2.-3. Badevorgang durchzuführen.



**Wichtig: Bei längerer Zeit der Nichtbenutzung sollte die Whirlwanne vor Inbetriebnahme in jedem Fall desinfiziert werden!**

Zur Desinfektion ist ein bestimmter Wasserstand erforderlich – ggf. muss der Wasserstand bis zu obere Rückendüse erhöht werden.



**Für Schäden und Gefahren, verursacht durch andere, für diesen Einsatzzweck nicht geeignete Mittel, übernehmen wir keine Haftung!**

- Nach dem Verlassen der Wanne ist Desinfektionsmittel (Angaben des Herstellers beachten!) in die Wanne zu geben. Wir empfehlen die Verwendung der Desinfektionsmittel Art.-Nr.: 6923 oder Art.-Nr.: 133607. Empfohlene Dosierung: 100 ml Desinfektionsmittel pro 100 L Wasserinhalt der Wanne. Dabei sind die Angaben des Herstellers sorgfältig zu beachten.
- Manuelle Desinfektion durch Drücken der Whirltaste 1 starten.

#### **Ablauf der manuellen Desinfektion**

- Nach Zugabe des Desinfektionsmittels muss das System zur Verteilung des zugegebenen Desinfektionsmittels manuell gestartet und nach 1 Minute manuell wieder abgeschaltet werden.
- Nach einer Einwirkzeit von 30 Minuten muss das System nochmals manuell für 2 Minuten in Betrieb genommen werden (manueller Start / Stop).
- Nach Ende der Desinfektion ist die Wanne zu entleeren.

## **15 Benutzung und Pflege**

### **Benutzung**

Im Allgemeinen ist das Baden in einer Whirlwanne eine Erholung bzw. ein großer Badespaß. Für einige wenige Personen könnte es möglicherweise zu Gesundheitsrisiken kommen.

#### **Im Zweifel holen Sie bitte den Rat Ihres Arztes ein.**

Bei folgenden Personengruppen bzw. Anwendern raten wir von einer Benutzung der Whirlwanne ab:

- Säuglinge bis zur Vollendung des 1. Lebensjahres
- Menschen mit labilem Kreislauf
- Nach starkem Alkoholenuss
- Während einer Erkältungskrankheit oder Grippe
- Bei Herz-/Kreislaufbeschwerden
- Unmittelbar nach dem Saunabad (längere Abkühlphase abwarten)
- Unmittelbar nach dem Essen
- Benutzen Kinder die Whirlwanne ist eine ständige Beaufsichtigung durch Erwachsene sicherzustellen.
- Benutzen ältere oder behinderte Personen, die in Ihrer Bewegung eingeschränkt sind, die Whirlwanne, so sollte man besondere Sorgfalt walten lassen.
- Die Fachbetriebe und der erste Eigentümer der Whirlwanne erklären, den nachfolgenden Eigentümern und Benutzern die Bedienungsanleitung zur Verfügung zu stellen.

Die Wassertemperatur in der Whirlwanne soll die durchschnittliche Körpertemperatur nicht überschreiten. Der ideale Temperaturbereich liegt bei + 32°C bis + 37°C.

Stellen Sie sicher, dass keine Elektrogeräte oder andere stromführende Bauteile in die befüllte Whirlwanne fallen können, um somit Ihre Sicherheit nicht zu gefährden.

### **Pflege**

Badezusätze die Feststoffe enthalten, z. B. Moorbäder, Ölbäder usw. dürfen nicht verwendet werden. Wir empfehlen die Verwendung von Schaumbädern für Whirlwannen.

Nach dem Baden Wannenoberfläche mit Wasser abspülen und mit einem feuchten Tuch nachwischen. Keine Scheuermittel verwenden! Für gelegentliche Grundreinigungen ein paar Spritzer Reinigungsmittel auf die Oberfläche geben und mit einem weichen Tuch nachreiben. Stärkere Verschmutzungen mit warmem Wasser und mit flüssigem, milden Reinigungsmittel oder einer Seifenlauge beseitigen.

Kalkablagerungen mit Branntweinessig und Wasser wegwischen (**Armaturen aussparen!**). Bei Einsatz von Abflussreinigern die Gebrauchsanweisung beachten!

#### **Hinweis:**

Armaturen und Einbauteile nur mit einem weichen Tuch reinigen. Schäden, die durch unsachgemäße Behandlung mit Chemikalien, Säuren oder Scheuermitteln entstehen, können wir nicht als Reklamationsgrund anerkennen.

## 15.01 Ab- und Überlaufarmatur mit Drehknopf

Reinigung/Wartung mit Inbus M4

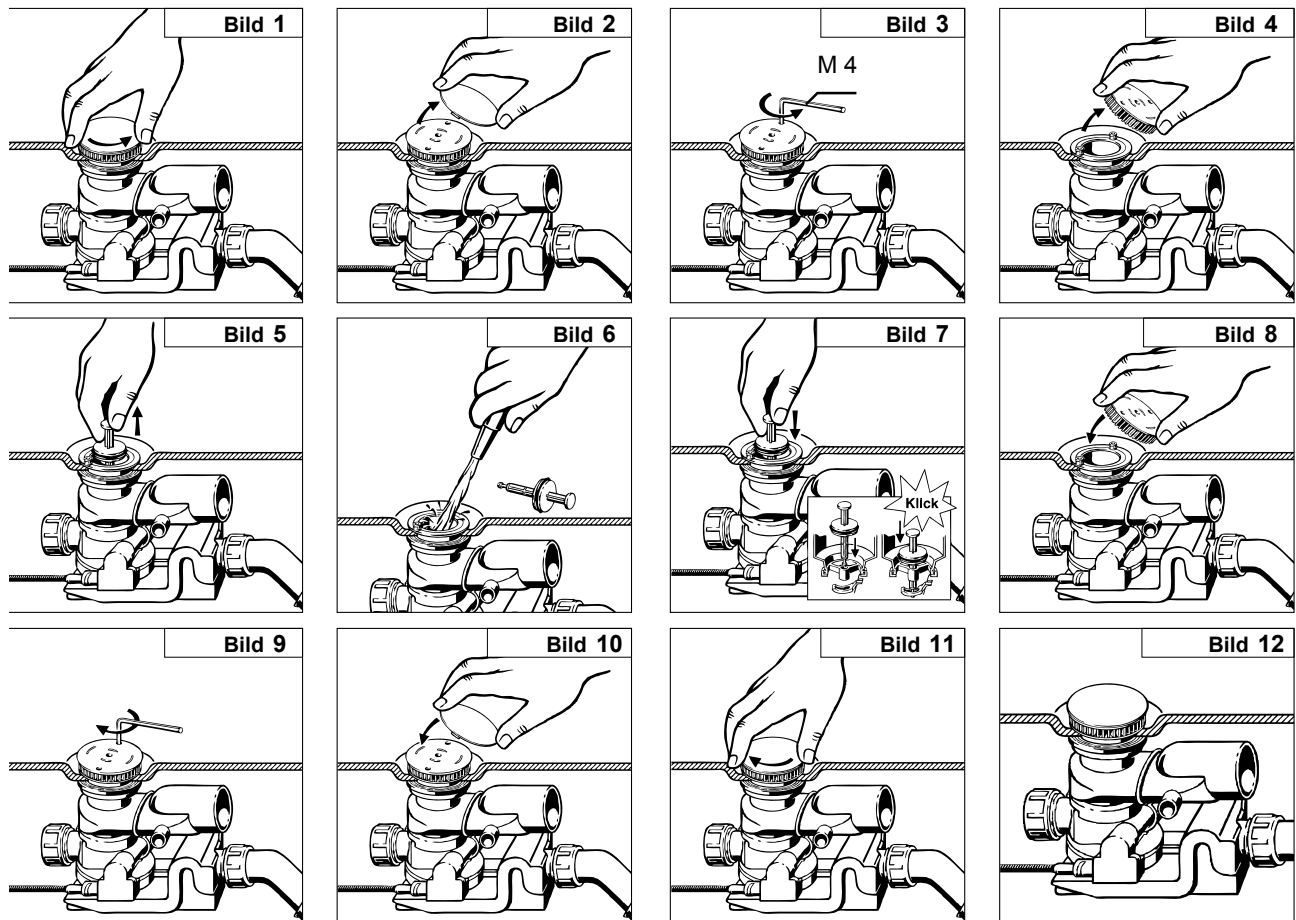

**Achtung:** Bei Verwendung der Combi-Plus ist zusätzlich ein Rohrunterbrecher notwendig!

## 15.02 Überlaufdrehknopf

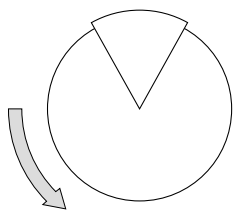

Ablauf schließen

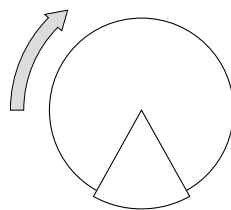

Ablauf öffnen

## 16 Checkliste

Anhand dieser Checkliste können auftretende Störfälle an Ihrer Whirlwanne schnell und unproblematisch behoben werden. Arbeiten an der elektrischen Einrichtung sind nur autorisiertem Fachpersonal vorbehalten. Die Whirlwanne ist vorher vom Stromnetz zu trennen!

| Störungen  | Ursache  | Abhilfe   |
|--|--|---|
| <b>Gebläse läuft nicht<br/>Pumpe läuft nicht</b> | Netzspannung 230 V, 50 Hz fehlt  | Vorsicherung und/oder Fehlerstrom-Schutzschalter (FI) einschalten   |
|  | Feinsicherung durchgebrannt  | Auswechseln der Sicherung durch eine Fachkraft  |
|  | Trockenlaufschutz aktiviert  | Wasser nachfüllen bis zu obere Rückendüse   |
|  | Motorschutzsicherung wegen Überhitzung ausgelöst<br>Steuerungselektronik | Motor einige Minuten abkühlen lassen<br><br>Reset durchführen, d. h. die Stromzufuhr ist für ca. 1 Minute zu unterbrechen |
| <b>Massagestrahl wird schwächer</b>              | Ablaufventil   | Ablaufventil säubern siehe Punkt 15.01  |
|  | Massagedüsen   | Reinigung der Düsen   |

DE

### Was ist zu tun, wenn ...

#### sich während dem Whirlbaden Schaum bildet?

- Sofort Whirlbetrieb abschalten! Wasser ablassen und eine gründliche Spülung durchführen. Achten Sie grundsätzlich darauf nur geeignete (keine schäumenden, ölhaltigen) Badezusätze zu verwenden!

#### Sie die Whirlwanne nicht benutzen oder abwesend sind (z.B. Urlaub)?

- Grundsätzlich sind keine besonderen Maßnahmen erforderlich. Wie bei allen elektrischen Geräten ist jedoch eine Abschaltung mittels Hauptschalter vom Stromnetz empfehlenswert.

### Vorbereitung für einen Anruf beim Kundendienst

Wenn Ihre Selbsthilfe zur Behebung einer Störung nicht erfolgreich war, halten Sie bitte folgende Informationen für Ihr Gespräch mit dem Servicetechniker bereit:

- Name des Produktes/Modellbezeichnung
- Artikel-Nr. des Produktes
- Fabr./Serien-Nummer des Produktes (befindet sich auf der Garantiekarte und an der Steuerung oder am Gerät)

Beispiel:

Fabr.-Nr.  
0H7 00008

- Kaufdatum
- Symptome, unter denen das Problem auftritt

## Contents

|         |  |    |
|---------|--|----|
| 01      | General information .....                            | 15 |
| 02      | Mounting/Installation .....                          | 15 |
| 02.01   | „Combi-Plus“ (additional equipment) .....            | 15 |
| 02.02   | Water supply installation .....                      | 15 |
| 02.03   | Electrical installation .....                        | 15 |
| 02.03.1 | Protected Area .....                                 | 16 |
| 02.03.2 | Connections diagram .....                            | 17 |
| 02.03.3 | Electric heating 2 kW (additional equipment) .....   | 17 |
| 03      | Run test and water-tightness test .....              | 17 |
| 04      | Bathtub apron .....                                  | 18 |
| 05      | Diagram .....  | 18 |
| 06      | Standard equipment.....                              | 19 |
| 07      | Operating manual .....                               | 19 |
| 08      | Introduction .....                                   | 19 |
| 08.01   | How does the whirl system function?.....             | 19 |
| 09      | Functions of FORMAT Vital-Poolsystem.....            | 20 |
| 09.01   | Remote control.....                                  | 20 |
| 10      | Exchange of batteries .....                          | 21 |
| 11      | Dry-run protection .....                             | 21 |
| 12      | Automatic switching-off of the system .....          | 21 |
| 13      | System drying .....                                  | 21 |
| 14      | Disinfection .....                                   | 21 |
| 15      | Usage and maintenance .....                          | 22 |
| 15.01   | Drain/overflow fittings with an adjusting knob ..... | 23 |
| 15.02   | Overflow adjusting knob.....                         | 23 |
| 16      | Checklist .....                                      | 24 |

GB



**Before the installation read carefully the installation manual!**

## 01 General information

All whirltubs produced by are delivered on a self-supporting frame with adjusted height. The system components (whirl pump, control unit and blower) are located in places shown in the annexed dimensioned diagram. Standard version of system is "the left one" (always considered as such when you stand outside in front of the drainage-overflow system)

### What you should pay attention to:

- Check whether the delivery is complete and undamaged.
- We will not be liable for damages that occur during transport and storage.
- **Do not** raise the bathtub with previously installed pipe system! Avoid any impacts!
- During the installation cover the bathtub surface and any system elements that stick out, which will protect them against damages and excessive dirt.
- Individual elements of the system must remain accessible for later maintenance works!

People with various diseases such as serious infections, blood clots, kidney failure, heart disease, diabetes should use the whirl system after consultation with a doctor, which allows for the use of appropriate therapy.

We also recommend medical consultation for pregnant women.

The whirl massage is exhaustive for children, they should not be left unattended in such a bath.

The existing system is not intended for use by persons (also children) with reduced physical, sensory or mental capabilities, or people which do not have any experience or are not familiar with the equipment unless it is done under adult supervision or in accordance with usage instruction guidelines.

One must pay attention to children who should not have any access to the device.

Older people that move slowly or disabled persons should use the bath carefully.

## 02 Mounting/Installation

Place the bathtub and level it with the help of plastic legs with adjusted height. Protect the leg with a flat securing nut. For acoustic insulation (in order to avoid the transfer of material sound to the wall), use a wall profile available in the market. In case of models that are intended to be connected with the wall, an edge strap for the bathtub is essential. During the installation please pay attention to the fact that the apron must support the bathtub edge!

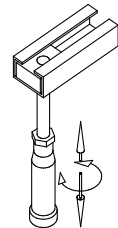

### 02.01 „Combi-Plus“ (additional equipment)

(bathtub tap with special drain / overflow fitting)

An additional pipe interrupter is essential for the installation. Water connection should be made according to the attached installation manual.

### 02.02 Water supply installation

The water and drain system should be made in compliance with the binding regulations.

At installation to potable water supply, service technician or user must connect first a safety device according to local regulations.

### 02.03 Electrical installation

The whirl tubs are designed for home usage (including hotels, workers' hostels, student hostels, etc.) and meet the requirements included in relevant DIN/EN norms. An exception is using them for medical purposes.



#### Notice:

**All electrical works should be done by the authorized electrician in accordance with the applicable standard DIN/EN, typical country norms and the local energy law!**

The whirl system is designed to operate with the alternating voltage of 230 V~AC, 50/60 Hz, 2kW. The electrical power of the whirl system should be carried from a separate electric circuit and properly protected with a 10 A fuze, in compliance with the rated power consumption, according to the rating plate. Other users cannot be connected. According to standards whirlpool baths as I Class electrical devices must be permanently connected to the electrical system via a bipolar disconnecter. For security reasons, the bath supply cable must be connected to the electricity only through electrical connector secured by overcurrent disconnecter and differential current circuit breaker (RCD device) with a nominal current of 30 mA, which will separate in all poles the installation from electrical network leaving contacts open width of at least 3 mm. The RCD device shall be verified at least once a month. It is recommended that in situations when whirl tub is not used for a longer time the whirl installation should be switched off from the power supply system with the use of the master switch/FI. Minimum cross section of the bath supply cable is 3x1,5 mm<sup>2</sup> (length L = 1,8 m). In case of bathtubs equipped with an electric water heater (2 kW) a supply cable with cross section of 3x2,5mm<sup>2</sup> (length L = 2.0 m) should be used. Fixed electrical connection of the bath should be prepared in zone I (the unit is located under the tub), compensatory connection should be provided additionally. A marked clamp (⊕) is mounted on the bath frame, to which a compensating cable 4mm<sup>2</sup> should be connected.

Terminal made by the construction team should be in a form of a permanent distributive damp-resistant socket (IP 65, at least 30 cm over the floor, in the area under the bathtub).When installing a bathtub attention should be paid to the parts

containing active elements (except for items supplied with low safe voltage, i.e. not exceeding 12 V) which must not be available for persons located in bathtub.

The fact that bathtub is connected to the electricity must be noted in the warranty card with signature and seal of the authorised person, which determines validity of the guarantee.

### 02.03.1 Protected Area

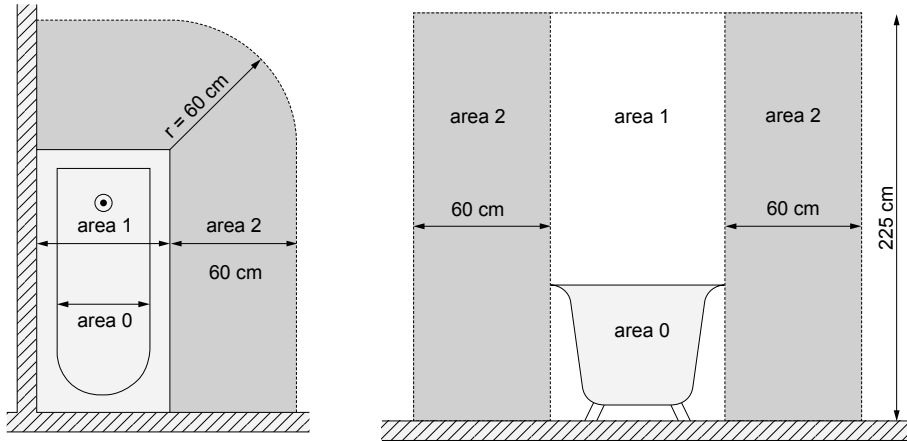

GB



**Do not use unit without positive earth connection (PE,  $\oplus$ )!  
Interrupt current connection before opening!**

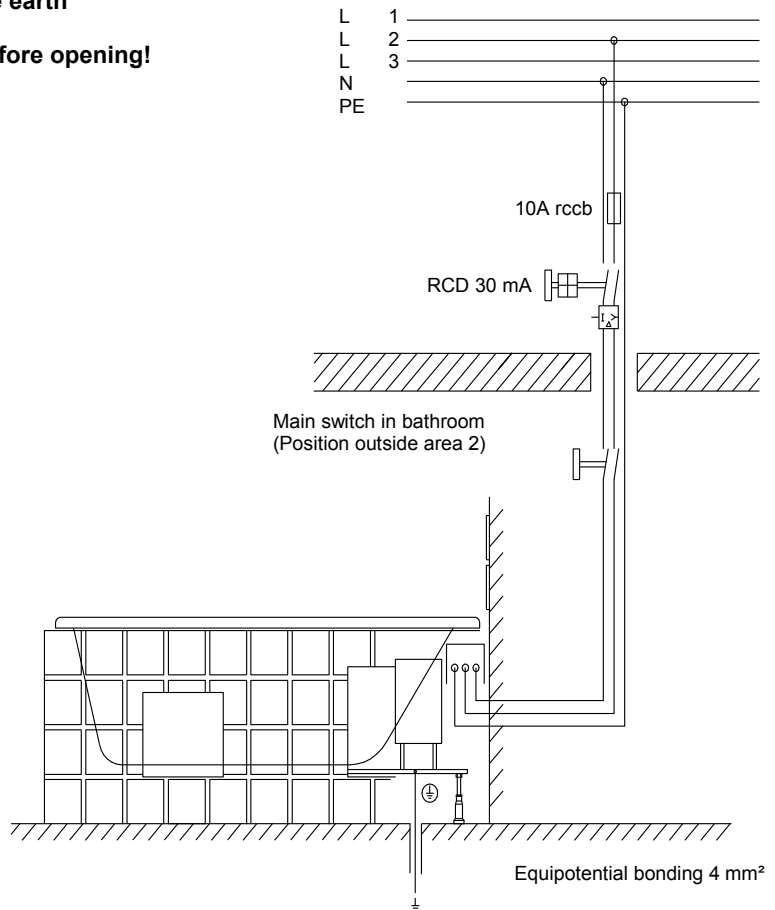



## 02.03.2 Connections diagram

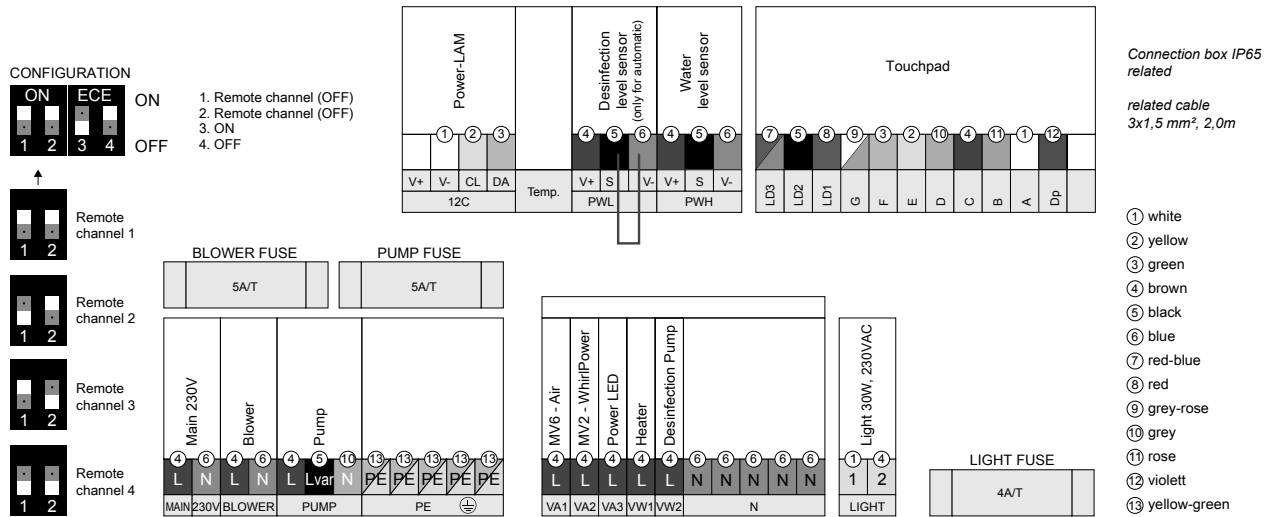

GB

## 02.03.3 Electric heating 2 kW (additional equipment)

After switching the electric water heater 2 kW on, the rotating water massage jet is switched on automatically. The bath water temperature is maintained at the constant level of approx. 37°C.

In case of a version with integrated electric heating 2 kW the system is factory-equipped with an electric part and control components. In such a situation a separate electric connection should be made for part of the heating power and it should be protected separately 10 A.

**Ensure polarity according to the connections diagram. Connection to the power supply system and operation of the system only with the protection cable and connected equalizing of potentials. The power supply connection of the system control unit and for part of the heating power should be protected with a common current trip device 30mA.**

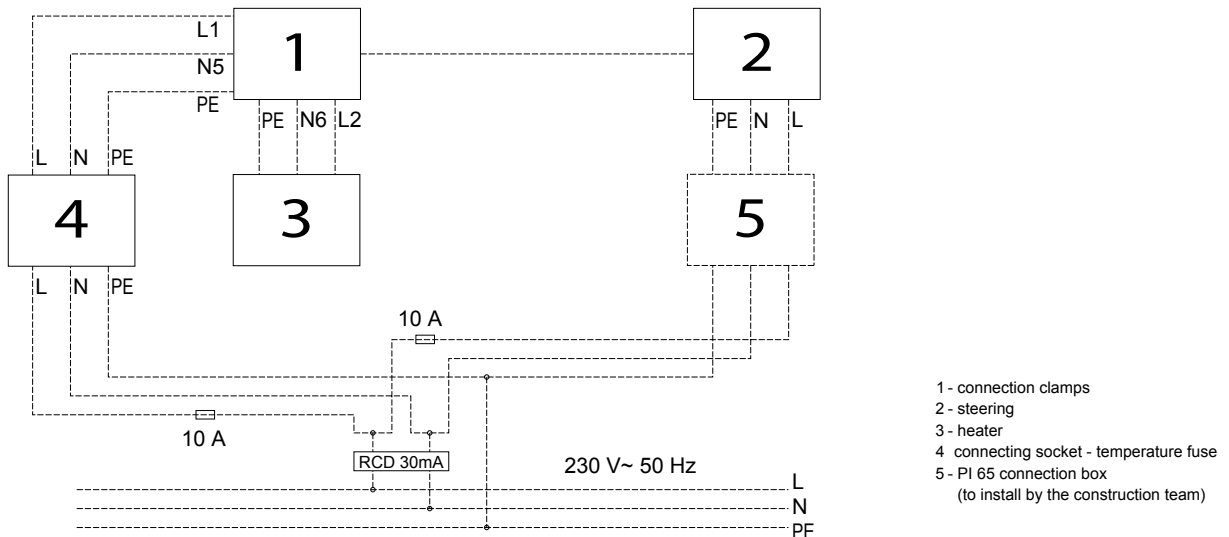

## 03 Run test and water-tightness test

Once you take steps described at point 02, please proceed with the test run. For this purpose clean the bathtub, fill it with water (temperature 40 +/- 5°C) until overflow level and then turn on whirl massage for 10 min. During this, please monitor max. and min. speed. Then, turn off the whirl system for 15 min. After one hour, check water-tightness of pipes and connectors. During next test run a disinfection must be done according to point 14.

After installation and leak test it is necessary not later than within 24 hours after filling of water and emptying the bathtub to clean it and protect it from damage during the construction phase. If the above condition is not followed, the warranty is not valid.

## 04 Bathtub apron

After a test run finish encasing the bathtub. Between the bathtub edge and the casing allow for a gap of 3-4 mm wide for silicon seal (consider the producer's tips regarding the usage of the product!). While encasing the bathtub it is necessary to consider the following points:

1. All systems of conduits and components of the system initially installed in the bathtub and the ones installed at the factory must rest freely behind the walling.
2. The displayed system components, first of all the fan side of the pump, should be protected against dirt by covering them.
3. Mount the apron in such a way that the system components are protected against touching and water splashing. The bathtub's operation without the apron is not allowed, except for the test run.
4. **In case of all models, place easily accessible and easily opening inspection windows min. 400 to 450 mm wide and 450 mm high, according to annexed drawings with dimensions.**  
Moreover, allow for an inspection window near the outlet.  
The inspection window can be opened only with the use of proper tools. The given dimensions should be absolutely maintained, because in case of a need for maintenance only then it is possible to easily disassemble the system components. An ideal solution is placing the „air and inspection grate”, dimensions 420 x 325 mm.
5. On account of the rotating jets and the blower a free inlet of air should be provided (approx.  $V_0 = 60,0 \text{ m}^3/\text{h}$  with the max. number of revolutions of the blower), because when the casing is hermetically tight there is no inlet of air to the rotating jets and to the blower. A hole with the dimensions 100 x 100 mm in the casing is sufficient. The use of the „air and inspection grate” will provide sufficient inflow of air.

GB

## 05 Diagram

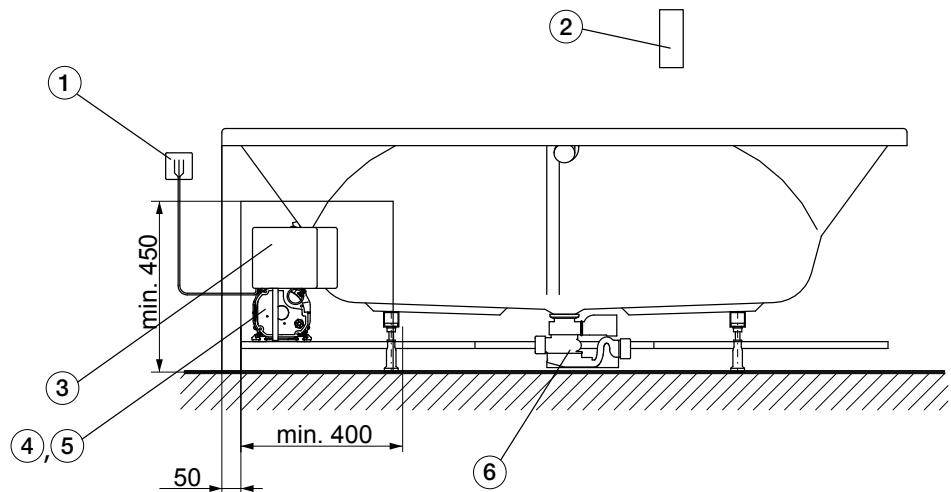

- 1 The steering connection to the mains 230V~, 50/60 Hz, 10 A connection box self- provided
- 2 Pilot
- 3 Controller
- 4 Blower
- 5 Pump
- 6 Sewerage system terminal  $\varnothing 40/50$
- 7 Back jet
- 8 Inspection opening

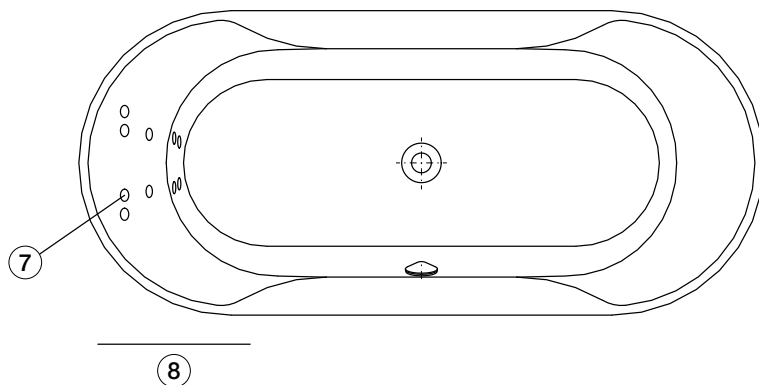

## 06 Standard equipment



Remote control

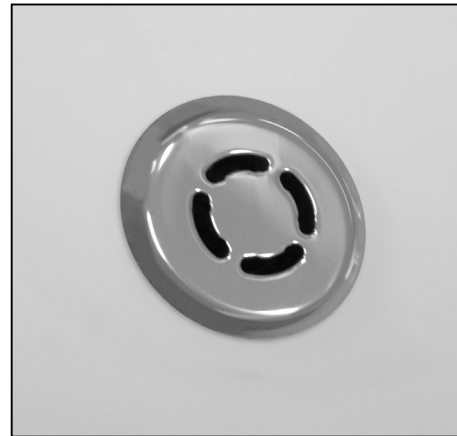

Back jet

## 07 Operating manual

GB

**Finally: you are about to bath for the first time in your whirltub! We wish you a lot of pleasure in your new bathtub! The fact that you have a highest quality product is the effect of constant monitoring of the product, research and development works in connection with the innovative design of our luxurious bathtubs made of sanitary acrylic. However, in order for your bathing not to be disturbed, we suggest reading this manual first.**

## 08 Introduction

### 08.01 How does the whirl system function?

Hydromassage system creates closed circulation of water. Drainage valve with suction function. Water goes in through suction system activated by the pump and under pressure of 1 bar it is directed to back jets to the inside of the bathtub. Thanks to under-pressure water stream is created (the pump can be switched on/off by remote controller). Piping system of back jet has been designed in the way that the pipes are self-drained when the bathtub is made empty. System has additional aeration function by the blower which guarantees better and more intensive massage. Jets are placed to give a perfect back massage effect.

## 09 Functions of FORMAT Vital-Poolsystem

### 09.01 Remote control



When minimum level of bathtub filling is reached, it is ready to use- alternatively the level should be raised to the upper back jet level



#### 1 System on/off

Press the button shortly. After switching the whirl system on the pump starts working with full power.



2 By permanently pressing the +/- buttons you can individually adjust the power. By pressing/holding those buttons the pump power is decreased or increased.



4 not available

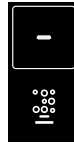

5 not available



#### 3/6 Interval mode ON/OFF

With the active interval mode the massage power changes periodically from the lowest to the highest.

In order to stop the interval mode press the buttons again.



7 not available



#### 8 Whirlpower ON/OFF

Can be additionally switched on and off in the Whirl mode.



#### 9 LED underwater light on/off- option

During LED chrome therapy, white colour is activated at pushing the button. Pressing the button again turns on red, orange, yellow, green, indygo, violet colours, colours sequence I, colours sequence II. To turn off, the button should be pressed continuously for 4 seconds.



10 not available



#### 11 Switch off everything

switching all functions off

## 10 Exchange of batteries

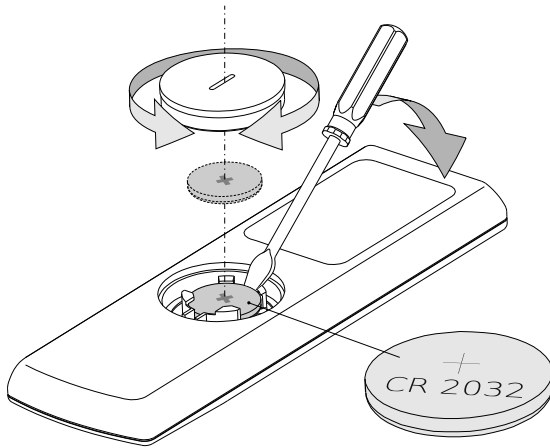

## 11 Dry-run protection

Your whirltub with system is equipped with dry-run protection. The pump and lighting (option) can be started only when the required water level is reached. The dry-run protection protects against starting the system when the bathtub is empty or the water level is too low.

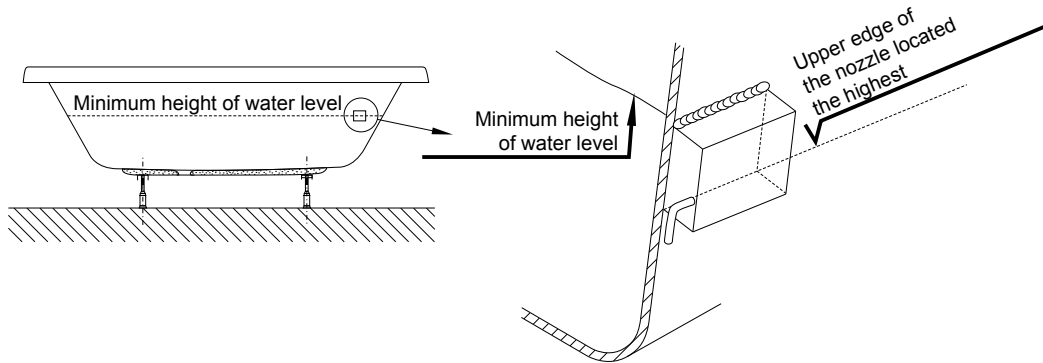

## 12 Automatic switching-off of the system

The operational time of the system is limited to 25 minutes. After 25 minutes, regardless of the buttons switched on, the system switches-off automatically. By pressing button 1 and/or 4 you can switch the system on again.

## 13 System drying

The system drying function is switched on automatically approx. 10 minutes after emptying the bathtub. After switching on it works in total for about 2 minutes, during which the blower works for the first 30 seconds with medium power, and for the next 90 seconds with full power. While emptying the bathtub you can manually switch on the back jets drying function by pressing button 4 (duration approx. 2 minutes). The drying function can be switched-off at any time.

## 14 Disinfection

Regular disinfection ensures optimal hygiene. It is recommended to start the disinfection once a month or every 2-3 bathing.



**Notice:** In case the bathtub with whirlpool system was not used for a long time, it is necessary to start disinfection before the system is used again.

In order to run disinfection function the required level of water is necessary- alternatively the level should be raised to the upper back jet level



**We do not take the responsibility of damages or risks made by using improper agents.**

- After leaving the bathtub pour the disinfecting agent into it (follow the producer's instructions!). We recommend using the disinfecting agent with the article No. 6923 or 133607. Suggested amounts: 100 ml of the disinfecting agent for 100 L of the bathtub capacity. Producers tips should be observed.
- Disinfection is activated by pressing button 1

#### Manual disinfection process

- If you add the disinfection agent, the system should be activated manually in order to circulate disinfection agent and after 1 minute it should be switched off again manually.
- After 30 minutes of disinfection process, the system should be start again for 2 minutes (manual start/stop)
- After disinfection the bathtub should be emptied.

## 15 Usage and maintenance

### Usage

In general, bathing in the water massage bathtub is a relax or great fun. However, for a small group of people it may cause a threat to their health.

#### In case of doubts consult a doctor.

In case of the following group of people/users we advise against using the water massage bathtub:

- Babies up to 1 year old
- People with unstable blood circulation
- After consuming a big amount of alcohol
- People with a cold or flu
- In case of problems with the heart/blood circulation
- After a visit in sauna use the bubble bath after a longer break during which you cool down
- Immediately after eating
- When the jets is used by children, they should be under constant supervision of adults.
- When older or disabled people with limited physical abilities use the jets, special caution should be exercised.
- Specialized companies and the first user declare that they will make the operating manual available for subsequent owners and users.

The temperature of water in the jets should not exceed the average body temperature. The ideal scope of temperatures is from + 32°C to + 37°C.

For your own safety please make sure that no electric devices or other current conducting elements will not fall into the bathtub filled with water.

### Maintenance

Additives for bathing containing solids, such as turf, oils, etc., cannot be used. We recommend to use foam baths for whirltubs.

After a bath rinse the bathtub surface with water and wipe it with a wet cloth. **Do not use scrubbing agents!** When occasionally cleaning the bathtub thoroughly, spread a couple drops of the cleaning agent on the surface and wipe it with a soft cloth. Remove heavier dirt using warm water and a mild liquid cleaning agent, or soap water.

Calcifications should be removed with the use of lime removing vinegar and water (**do not use these for fittings!**). In case of using the agents for cleaning drains please observe the usage instructions!

#### Tip:

Fittings and built-in elements should be cleaned with a soft cloth. Damages caused as a result of improper usage of chemicals, acids and scrubbing agents will not be taken into consideration by us as the reason of a complaint.

## 15.01 Drain/overflow fittings with an adjusting knob

Cleaning/maintenance with the use of an M4 hexagon socket screw key

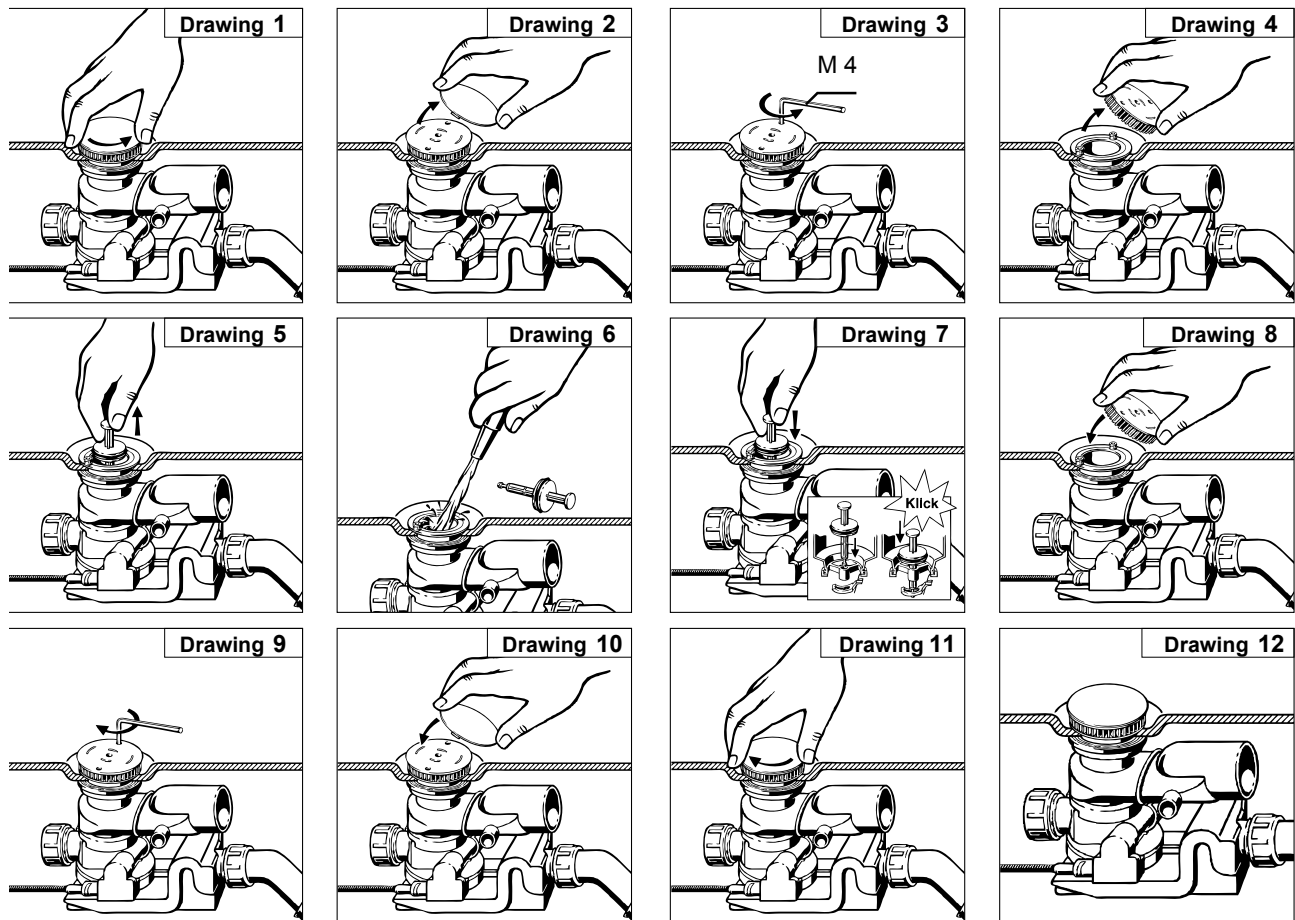

GB

**Notice:** With Combi-Plus it is necessary to use tubular interrupter

## 15.02 Overflow adjusting knob

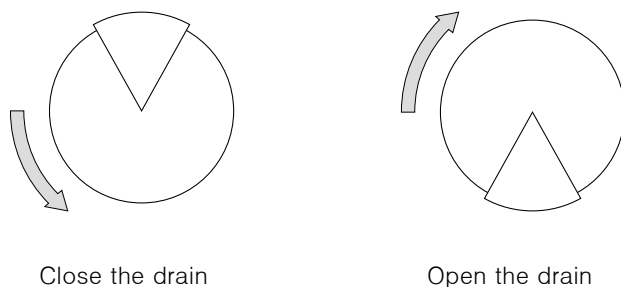

## 16 Checklist

On the basis of this checklist you can quickly and effortlessly deal with defects occurring in your whirl tub. Works connected with the electric installation can only be performed by authorized experts in this field. Before commencing electric works you should switch off the whirltub from the power supply!

| Defects  | Reason   | Remedy   |
|--|--|--|
| <b>The blower is not working</b><br><b>The pump is not working</b> | Lack of the power voltage<br>230 V, 50 Hz<br>Burnt fuse<br>Dry-run protection is switched on<br>Released motor protection against<br>overheating<br>Control unit electronics | Switch on the initial protection and/or the<br>current trip device (FI)<br>Exchange of fuse by an expert<br>Please, raise the water level to the upper<br>jet level.<br>Let the motor cool down<br>Restart the motor, i.e. stop the current<br>inflow for approx. 1 minute |
| <b>The massage stream<br/>is getting weaker</b>                    | Drain valve<br>Massage jets  | Cleaning the drain valve see point 15.01<br>Clean the jets   |

**What you should do when ...**

**during whirl bathing foam appears?**

- Immediately switch the Whirl system off! Drain and rinse the bathtub thoroughly. Remember to use only appropriate additives for bathing (**the ones that do not foam and do not contain oils!**)

**you do not use the whirltub or you are absent (e.g. you are leaving for a holiday)?**

- In fact you do not have to make any special steps.  
Like in case of all electric devices it is recommended to switch the device off with the master switch.

**Getting ready to call the customer service centre**

If removing defects by yourself has not been successful, then before calling prepare the following information, so that the customer service centre can find a solution as quickly as possible:

- Product name/model signs
- Article number
- Factory number/serial number of the product (you will find it on the guarantee card, or on the control unit or on the product itself)

Example:

|                                       |
|---------------------------------------|
| <small>Fabr.-Nr.</small><br>0H7 00008 |
|---------------------------------------|

- Purchase date
- Symptoms of the problem