

ZB 203A

 **GEBERIT**

2

DE
EN
FR
IT
NL
ES
PT
DA
NO
SV
FI

USER MANUAL

BEDIENUNGSANLEITUNG
MODE D'EMPLOI
ISTRUZIONI PER L'USO

968.739.00.0(01)

**KNOW
HOW**
INSTALLED

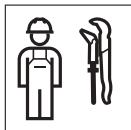

Deutsch	4
English.....	18
Français.....	32
Italiano	47
Nederlands.....	62
Español	76
Português.....	92
Dansk.....	108
Norsk	122
Svenska.....	136
Suomi	150

Bestimmungsgemässe Verwendung

Die Geberit Zwischenbacke ZB 203A dient ausschliesslich dazu, Geberit Systemrohre und Pressfittings zusammen mit folgenden Geberit Pressschlingen zu verpressen:

Pressschlinge	Dimension
Geberit Mapress Pressschlingen	d 35, d 42, d 54, d 66,7
Geberit Mepla Pressschlingen	d 63, d 75
Geberit Volex Pressschlingen	d 50, d 63

Geberit empfiehlt, die Geberit Zwischenbacke ZB 203A nur in folgenden Pressgeräten zu verwenden:

- Geberit Pressgeräte, die mit dem gleichen Kompatibilitätskennzeichen  wie die Geberit Zwischenbacke ZB 203A gekennzeichnet sind.
- Pressgeräte anderer Hersteller, die von Geberit für die Verarbeitung von Geberit Systemrohren und Pressfittings freigegeben sind.

→ Siehe Technische Information „Kompatible Pressgeräte für die Presssysteme Geberit Mapress, Geberit Mepla und Geberit Volex“.

Andere Pressgeräte wurden von Geberit nicht auf ihre Tauglichkeit für die Geberit Zwischenbacke ZB 203A geprüft. Die Verwendung von Pressgeräten mit zu hoher Presskraft kann die Lebensdauer der Geberit Zwischenbacke ZB 203A erheblich reduzieren.

Die Geberit Zwischenbacke ZB 203A darf nur von Fachkräften für Rohrleitungsinstallationen verwendet werden.

Nicht bestimmungsgemässe Verwendung



WARNUNG

Verletzungsgefahr bei Verwendung in Pressgeräten mit zu hoher Presskraft

- ▶ Nur Pressgeräte gemäss bestimmungsgemässer Verwendung einsetzen.

Die Geberit Zwischenbacke ZB 203A ist ausschliesslich für den Einsatz gemäss dieser Bedienungsanleitung bestimmt. Andere Verwendungen gelten als nicht bestimmungsgemäss und können zu Verletzungen führen.

DE **Qualifikation der Benutzer**

Ohne geeignete Ausbildung können Benutzer die Gefährdungen, die vom Pressvorgang ausgehen, nicht erkennen oder nicht richtig einschätzen. Dadurch können sie sich selbst oder andere Personen verletzen.

- Benutzer müssen mit den landesspezifischen Sicherheitsvorschriften vertraut sein und diese anwenden.
- Benutzer, die zum ersten Mal mit Geberit Pressschlingen und Geberit Zwischenbacken arbeiten, müssen sich den sicheren Umgang von einem Fachkundigen erklären lassen oder an einem Fachlehrgang teilnehmen.

Hinweise und Anleitungen befolgen

Versäumnisse bei der Einhaltung der Sicherheitshinweise und Anweisungen können Verletzungen verursachen.

- Vor Inbetriebnahme alle Sicherheitshinweise und Anweisungen des Pressgeräts, der Geberit Pressschlinge und Geberit Zwischenbacke lesen und beachten.
- Sicherheitshinweise der zu verwendenden Verbrauchsmittel lesen und beachten.

- Alle Sicherheitshinweise und Anweisungen für zukünftigen Gebrauch aufbewahren.

Gefahr durch defekte Geberit Pressaufsätze vermeiden



WARNUNG

Verletzungsgefahr durch wegfliegende Bruchstücke

- ▶ Schutzbrille und Schutzhelm tragen.

Die Geberit Pressaufsätze (Pressbacken, Pressschlingen, Zwischenbacken) sind beim Pressvorgang grossen Kräften ausgesetzt und nutzen sich ab. Die Verwendung abgenutzter oder beschädigter Geberit Pressaufsätze kann zu Verletzungen führen.

- Pressaufsätze nur in technisch einwandfreiem Zustand verwenden.
- Pressaufsätze regelmässig warten.
→ Siehe **Wartungsregeln Geberit Pressaufsätze**.
- Pressaufsätze nur in trockenen Räumen aufbewahren.
- Pressaufsätze in Transportkoffer stossgeschützt transportieren.

- DE
- Pressaufsätze regelmässig vor und nach jedem Einsatz auf Mängel und Beschädigungen prüfen. Insbesondere auf Materialrisse in Presskontur und an Flanschen prüfen.
 - Bei Materialrissen: Pressaufsätze sofort ausmustern, als defekt kennzeichnen und nicht mehr verwenden.

Beschädigung der Geberit Zwischenbacke ZB 203A durch fehlerhafte Verpressung vermeiden

Die Geberit Zwischenbacke ZB 203A kann durch fehlerhafte Verpressung oder Verwendung beschädigt werden.



- Alle vier Krallen der Geberit Zwischenbacke ZB 203A müssen die Bolzen der Geberit Pressschlinge vollständig umgreifen.
- Bei Verdacht auf Beschädigung der Geberit Zwischenbacke ZB 203A diese ersetzen.

Persönliche Schutzausrüstung verwenden



Ohne geeignete Schutzausrüstung können Personen verletzt werden. Während des Pressvorgangs Schutzhelm, Schutzbrille und Sicherheitsschuhe tragen.

Symbolerklärung

Symbole in der Anleitung

Symbol	Bedeutung
	WARNUNG Kennzeichnet eine Gefahr, die zum Tod oder zu schwerer Verletzung führen kann, wenn sie nicht vermieden wird.
	VORSICHT Kennzeichnet eine Gefahr, die zu Verletzungen führen kann, wenn sie nicht vermieden wird.
	ACHTUNG Kennzeichnet eine Gefahr, die zu Sachschäden führen kann, wenn sie nicht vermieden wird.
	Kompatibilitätskennzeichen: Weist auf die Verwendung von kompatiblen Pressgeräten hin.

DE Symbole auf der Zwischenbacke

Symbol	Bedeutung
	Gefahr durch wegfliegende Bruchstücke.
	Beiliegende Sicherheitshinweise und Anleitung vor Inbetriebnahme und Benutzung der Geberit Zwischenbacke ZB 203A lesen.
	Kompatibilitätskennzeichen: Weist auf die Verwendung von kompatiblen Pressgeräten hin.

Produktbeschreibung

Aufbau der Geberit Zwischenbacke ZB 203A

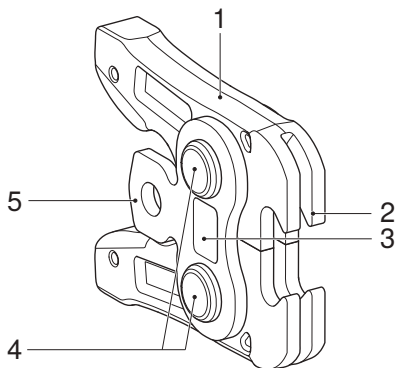

- 1 Backenhebel
- 2 Krallen
- 3 Kompatibilitätskennzeichen
- 4 Backengelenke
- 5 Flansch

Geberit Zwischenbacke in das Pressgerät einsetzen



WARNUNG

Verletzungsgefahr durch wegfliegende Bruchstücke bei fehlerhafter Anwendung sowie bei Verwendung verschlissener oder beschädigter Zwischenbacken

- ▶ Zwischenbacke nur in technisch einwandfreiem Zustand verwenden.
 - ▶ Sicherstellen, dass die verwendete Zwischenbacke zur Pressschlinge passt.
 - ▶ Nach fehlerhafter oder nicht bestimmungsgemässer Verwendung Zwischenbacke nicht weiterverwenden, sondern von einer autorisierten Fachwerkstatt prüfen lassen.
 - ▶ Geeignete Schutzausrüstung tragen (Schutzbrille, Schutzhelm usw.).
-



VORSICHT

Verletzungsgefahr durch Herunterfallen der ungesicherten Geberit Pressaufsätze

- ▶ Beim Einsetzen der Geberit Pressaufsätze (Pressbacken, Zwischenbacken) in die Werkzeugaufnahme Pressgerät aufrecht halten.

ACHTUNG

Geräteschaden durch fehlerhafte Verwendung

- ▶ Nur Geberit Pressaufsätze (Pressbacken, Pressschlingen, Zwischenbacken) verwenden, die dasselbe Kompatibilitätskennzeichen tragen wie das Pressgerät.

-
- ▶ Geberit Zwischenbacke gemäss Beschreibung in das Pressgerät einsetzen.
→ Siehe Betriebsanleitung des jeweiligen Pressgeräts.

DE Geberit Zwischenbacke ZB 203A in die Geberit Pressschlinge einhängen

ACHTUNG

Beschädigung der Geberit Pressschlinge bei fehlerhafter Anwendung der Geberit Zwischenbacke

- ▶ Sicherstellen, dass die Krallen der Geberit Zwischenbacke die Bolzen der Geberit Pressschlinge immer vollständig umgreifen.
-

- 1** Zum Öffnen der Geberit Zwischenbacke ZB 203A beide Backenhebel zusammendrücken.
-

- 2** Krallen der Geberit Zwischenbacke ZB 203A in die Nuten der Geberit Pressschlinge einführen und in die Bolzen einhängen.

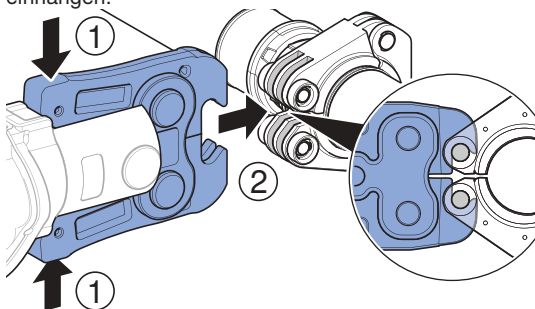

- 3** Beide Backenhebel loslassen.
-

Verpressen mit Geberit Zwischenbacke ZB 203A und Geberit Pressschlingen



Geberit Pressfitting verpressen.
→ Siehe Bedienungsanleitung der jeweiligen Geberit Pressschlingen sowie Betriebsanleitung des jeweiligen Pressgeräts.

Instandhaltung

Wartungsregeln Geberit Zwischenbacken ZB 203A

Die nachfolgenden Wartungsintervalle und Wartungsarbeiten sind aus Sicherheitsgründen zwingend einzuhalten und auszuführen. Dasselbe gilt auch für die verbindlichen Wartungsregeln der Pressgeräte. Die vorliegende Geberit Zwischenbacke ZB 203A benötigt bei bestimmungsgemässer Verwendung keine Prüfung von autorisierten Fachwerkstätten. Trotzdem muss die Geberit Zwischenbacke ZB 203A gewartet werden. Geberit Zwischenbacken ZB 203A, die nicht oder nicht fachgerecht gewartet sind, können Unfälle mit Verletzungen verursachen.

Nachfolgend beschriebene Wartungsintervalle und Wartungsarbeiten zwingend einhalten:

Wartungsintervall	Wartungsarbeit
Regelmässig, vor dem Einsatz, zu Beginn des Arbeitstags	<ul style="list-style-type: none"> ▶ Geberit Zwischenbacke ZB 203A auf äussere Mängel wie Beschädigungen, Materialanrisse, Roststellen und andere Abnutzungserscheinungen prüfen. Falls Mängel vorliegen, Zwischenbacke ersetzen. <ul style="list-style-type: none"> – Ablagerungen im Krallenbereich entfernen – Komplette Zwischenbacke mit einem von Geberit empfohlenen Schmiermittel einsprühen und mit einem Tuch reinigen. – Leichtgängigkeit der Backenhebel prüfen. Falls nötig Backenhebel mehrfach betätigen, bis Leichtgängigkeit wiederhergestellt ist.

Autorisierte Fachwerkstätten

Adressen autorisierter Fachwerkstätten können bei den Geberit Vertriebsgesellschaften erfragt werden.

Entsorgung

Entsorgung von Geberit Pressaufsätzen

Die Geberit Pressaufsätze bestehen aus Stahl. Daher gehören ausgediente Geberit Pressaufsätze (Pressbacken, Pressschlingen, Zwischenbacken) nicht in den Restmüll. Sie sind zur fachgerechten Entsorgung direkt an Geberit zurückzugeben oder einer örtlichen Annahmestelle für Altmetall zukommen zu lassen.

Konformität

Konformitätserklärung zu Geberit Pressaufsätzen

Geberit Pressaufsätze (Pressbacken, Pressschlingen, Zwischenbacken) sind Teil eines Systems und haben keine eigene Konformitätserklärung. Entsprechende Konformitätserklärungen liegen den Pressgeräten bei.

Dokumentationsbeauftragter

Jörg Schneider, Product Compliance, Geberit International AG,
CH-8645 Jona, Schweiz

Intended use

The Geberit adapter jaw ZB 203A is exclusively intended for pressing Geberit system pipes and pressfittings with the following Geberit pressing collars:

Pressing collar	Dimension
Geberit Mapress pressing collars	d 35, d 42, d 54, d 66,7
Geberit Mepla pressing collars	d 63, d 75
Geberit Volex pressing collars	d 50, d 63

Geberit recommends using the Geberit adapter jaw ZB 203A in the following pressing tools only:

- Geberit pressing tools that carry the same compatibility mark  as the Geberit adapter jaw ZB 203A.
- Pressing tools from other manufacturers that have been approved by Geberit for processing Geberit system pipes and pressfittings.

→ See the Technical Information “Compatible pressing tools for the Geberit Mapress, Geberit Mepla and Geberit Volex pressing systems”.

Other pressing tools have not been tested by Geberit in terms of their suitability for the Geberit adapter jaw ZB 203A. Using pressing tools with excessive pressing force can significantly reduce the service life of the Geberit adapter jaw ZB 203A.

Skilled persons qualified in pipe installations only may be permitted to use the Geberit adapter jaw ZB 203A.

Improper use



WARNING

Risk of injury when used in pressing tools with excessive press capacity

- ▶ Only use pressing tools as intended.

The Geberit adapter jaw ZB 203A is exclusively intended to be used in accordance with these operating instructions. Other uses are deemed to be improper and can lead to injury.

EN **User qualifications**

Without suitable training, users cannot detect or may incorrectly estimate the hazards presented by the pressing procedure. They are therefore at risk of injuring themselves or others.

- Users must be conversant with and apply country-specific safety regulations.
- Users working with Geberit pressing collars and Geberit adapter jaws for the first time must have been instructed by an expert in safe handling or have attended a specialist course.

Following information and instructions

Failure to observe the safety notes and instructions can lead to injuries.

- Read through and observe all safety notes and instructions relating to the pressing tool, Geberit pressing collar and Geberit adapter jaw before commissioning.
- Read and observe the safety notes for the consumables used.
- Retain all safety notes and instructions for future use.

Avoiding hazards caused by defective Geberit pressing attachments



WARNING

Risk of injury caused by flying fragments

- ▶ Wear protective goggles and a protective helmet.

Geberit pressing attachments (pressing jaws, pressing collars, adapter jaws) are exposed to significant forces during the pressing procedure and wear out. The use of worn or damaged Geberit pressing attachments can lead to injuries.

- Only use pressing attachments if they are in perfect working order.
- Maintain the pressing attachments regularly.
→ See maintenance regulations for Geberit pressing attachments.
- Only store the pressing attachments in dry rooms.
- Transport pressing attachments in shock-protected transport cases.

- EN
- Regularly inspect pressing attachments for defects and damage before and after every use. Inspect the pressing attachments particularly for incipient cracks in the pressing contour and on the flanges.
 - If there are incipient cracks: take the pressing attachments out of service immediately, label them as defective and do not use them again.

Avoiding damage to Geberit adapter jaw ZB 203A caused by faulty pressing operations

The Geberit adapter jaw ZB 203A can be damaged by faulty pressing operations or use.



- All four claws of the Geberit adapter jaw ZB 203A must fully grasp the pins of the Geberit pressing collar.
- If you suspect that the Geberit adapter jaw ZB 203A is damaged, it must be replaced.

Using personal protective equipment



People can be injured without suitable protective equipment. Wear a protective helmet, protective goggles and safety shoes during the pressing procedure.

Explanation of symbols

Symbols in the instructions

Warning sign	Meaning
	WARNING Indicates a hazard which, if not avoided, can lead to death or serious injury.
	CAUTION Indicates a hazard which, if not avoided, can lead to injury.
	ATTENTION Indicates a hazard which, if not avoided, can lead to material damage.
	Compatibility mark: indicates the use of compatible pressing tools.

EN Symbols on the adapter jaw

Warning sign	Meaning
	Hazard from flying fragments.
	Read the enclosed safety notes and instructions before commissioning and using the Geberit adapter jaw ZB 203A.
	Compatibility mark: indicates the use of compatible pressing tools.

Product description

Structure of the Geberit adapter jaw ZB 203A

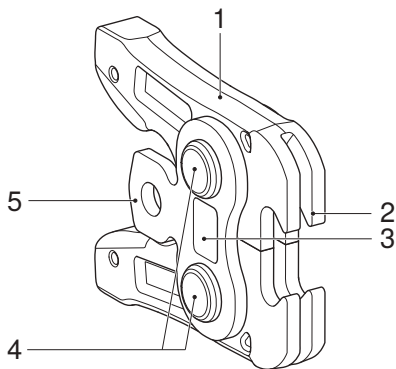

- 1 Jaw lever
- 2 Claw
- 3 Compatibility mark
- 4 Jaw joints
- 5 Flange

Inserting the Geberit adapter jaw into the pressing tool



WARNING

Risk of injury caused by flying fragments if used incorrectly or if worn or damaged adapter jaws are used

- ▶ Only use the adapter jaw if it is in perfect working order.
- ▶ Make sure that the adapter jaw used fits the pressing collar.
- ▶ If the adapter jaw has been used incorrectly, or in a way that does not comply with its intended use, do not continue to use it and have it tested by an authorised repair shop.
- ▶ Wear suitable protective equipment (protective goggles, protective helmet, etc.).



CAUTION

Risk of injury due to unsecured Geberit pressing attachments falling

- ▶ When inserting the Geberit pressing attachments (pressing jaws, adapter jaws) into the tool holder, the pressing tool must be upright.

ATTENTION

Damage to the tool caused by incorrect use

- ▶ Only use Geberit pressing attachments (pressing jaws, pressing collars, adapter jaws) that carry the same compatibility mark as the pressing tool.
-
- ▶ Insert the Geberit adapter jaw into the pressing tool as described. → See operating instructions for the relevant pressing tool.

EN Hooking the Geberit adapter jaw ZB 203A into the Geberit pressing collar

ATTENTION

Damage to the Geberit pressing collar if Geberit adapter jaw is used incorrectly

- Make sure that the claws of the Geberit adapter jaw always completely embrace the pins of the Geberit pressing collar.

1 To open the Geberit adapter jaw ZB 203A, push both jaw levers together.

2 Guide the claws of the Geberit adapter jaw ZB 203A into the grooves of the Geberit pressing collar and hook them into the

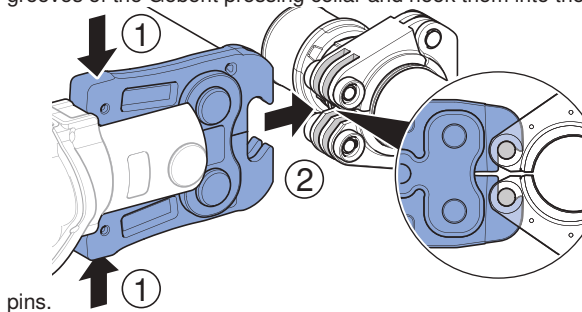

3 Release both jaw levers.

Pressing with Geberit adapter jaw ZB 203A and Geberit pressing collars



- Press the Geberit pressfitting.
→ See operating instructions for the relevant Geberit pressing collars and for the pressing tool.

Maintenance

Maintenance regulations for the Geberit adapter jaws ZB 203A

For safety reasons, it is absolutely essential to observe the following maintenance intervals and perform the maintenance work described. The same also applies to the mandatory maintenance regulations for the pressing tools. This Geberit adapter jaw ZB 203A does not need to be tested by authorised repair shops if it is used as intended. However, the Geberit adapter jaw ZB 203A must still be maintained. Geberit adapter jaws ZB 203A that are not maintained, or are not professionally maintained, can cause accidents and injuries.

It is essential to observe the maintenance intervals and maintenance work outlined below:

Maintenance interval	Maintenance work
Regularly, before use, at the start of the working day	<ul style="list-style-type: none">▶ Check the Geberit adapter jaw ZB 203A for externally visible defects such as damage, incipient cracks, patches of rust and other signs of wear. Replace the adapter jaw if defects are present.<ul style="list-style-type: none">– Remove deposits around the claws– Spray the entire adapter jaw with a lubricant recommended by Geberit and clean with a cloth.– Test whether the jaw levers can move easily. If necessary, move the jaw levers several times until they are able to move easily.

Authorised repair shops

The addresses of authorised repair shops can be requested from the Geberit sales companies.

Disposal

Disposal of Geberit pressing attachments

Geberit pressing attachments are made of steel. Therefore, Geberit pressing attachments (pressing jaws, pressing collars, adapter jaws) that are no longer in use do not belong in non-recyclable waste. They must be directly returned to Geberit for proper disposal or sent to a local collection point for scrap metal.

Conformity

Declaration of conformity for Geberit pressing attachments

Geberit pressing attachments (pressing jaws, pressing collars, adapter jaws) are part of a system and do not have their own declaration of conformity. The relevant declarations of conformity are included with the pressing tools.

Person in charge of documentation

Jörg Schneider, Product Compliance, Geberit International AG,
8645 Jona, Switzerland

Utilisation conforme

La mâchoire adaptateur Geberit ZB 203A est exclusivement destinée au sertissage de tubes et de raccords Geberit à l'aide des chaînes de sertissage Geberit suivantes :

Chaîne de sertissage	Dimensions
Chaînes de sertissage Geberit Mapress	d 35, d 42, d 54, d 66,7
Chaînes de sertissage Geberit Mepla	d 63, d 75
Chaînes de sertissage Geberit Volex	d 50, d 63

Geberit recommande d'utiliser la mâchoire adaptateur Geberit ZB 203A uniquement avec les sertisseuses suivantes :

- Sertisseuses Geberit qui ont les mêmes critères de compatibilité  que la mâchoire adaptateur Geberit ZB 203A.

- Sertisseuses d'autres fabricants homologuées par Geberit pour le sertissage de tubes et de raccords Geberit.
→ Voir l'Information technique « Sertisseuses compatibles pour les systèmes de sertissage Geberit Mapress, Geberit Mepla et Geberit Volex ».

Les autres sertisseuses n'ont pas été vérifiées par Geberit quant à leur compatibilité avec les mâchoires adaptateurs Geberit ZB 203A.

L'utilisation de sertisseuses avec une force de sertissage trop élevée peut sensiblement réduire la durée de vie de la mâchoire adaptateur Geberit ZB 203A.

La mâchoire adaptateur Geberit ZB 203A ne doit être utilisée que par des personnes spécialisées dans la pose de systèmes de conduites.



AVERTISSEMENT

Risque de blessures en cas d'utilisation dans des sertisseuses avec une force de sertissage trop élevée

- ▶ Utiliser les sertisseuses uniquement dans le cadre d'une utilisation conforme.

La mâchoire adaptateur Geberit ZB 203A est exclusivement prévue pour une utilisation conformément au présent mode d'emploi. Toute autre utilisation est considérée comme non conforme et peut entraîner des blessures.

Qualification des utilisateurs

Sans formation appropriée, les utilisateurs ne sont pas en mesure d'identifier ou d'évaluer correctement les dangers qui découlent du processus de sertissage. Ils risquent dès lors de se blesser ou de blesser d'autres personnes.

- Les utilisateurs doivent être familiarisés avec les directives de sécurité spécifiques au pays et les appliquer.

- Les utilisateurs qui travaillent pour la première fois avec les chaînes de sertissage Geberit et les mâchoires adaptateurs Geberit doivent se faire expliquer le maniement sûr par un spécialiste ou participer à une formation spécialisée.

Observer les remarques et les instructions

Toute négligence dans le respect des consignes de sécurité et des instructions peut entraîner des blessures.

- Avant la mise en service, lire et observer toutes les consignes de sécurité et les instructions relatives à la sertisseuse, à la chaîne de sertissage Geberit et à la mâchoire adaptateur Geberit.
- Lire et respecter les consignes de sécurité relatives aux consommables à utiliser.
- Conserver toutes les consignes de sécurité et les instructions pour consultation ultérieure.

FR **Eviter les dangers inhérents aux embouts de sertissage Geberit défectueux**



AVERTISSEMENT

Risque de blessure par projection de fragments

- ▶ Porter des lunettes de protection et un casque.

Les embouts de sertissage Geberit (mâchoires, chaînes de sertissage, mâchoires adaptateurs) sont soumis à des forces importantes pendant le sertissage et s'usent. L'utilisation d'embouts de sertissage Geberit usés ou endommagés peut entraîner des blessures.

- Utiliser uniquement des embouts de sertissage en parfait état technique.
- Entretenir régulièrement les embouts de sertissage.
→ Voir Consignes d'entretien des embouts de sertissage Geberit.
- Conserver les embouts de sertissage dans un local à l'abri de l'humidité.
- Transporter les embouts de sertissage dans un coffre de transport avec une protection contre les chocs.

- Avant et après chaque utilisation, vérifier régulièrement si les embouts de sertissage sont défectueux ou endommagés. Contrôler en particulier l'absence de fissures de matériau sur le contour de sertissage et sur les brides.
- En cas de fissures de matériau : mettre immédiatement les embouts de sertissage au rebut, les marquer comme défectueux et ne plus les utiliser.

Éviter d'endommager la mâchoire adaptateur Geberit ZB 203A par un sertissage inapproprié



Un sertissage ou une utilisation inadapté(e) peut endommager la mâchoire adaptateur Geberit ZB 203A.

- Les quatre griffes de la mâchoire adaptateur Geberit ZB 203A doivent envelopper complètement les boulons de la chaîne de sertissage Geberit.
- Remplacer la mâchoire Geberit ZB 203A en cas de suspicion d'un endommagement.



Utiliser un équipement de protection individuel

Sans équipement de protection approprié, les personnes peuvent être blessées. Pendant le processus de sertissage, porter un casque de protection, des lunettes de protection et des chaussures de sécurité.

Symboles utilisés dans le mode d'emploi

Symbole	Signification
	AVERTISSEMENT Désigne un danger susceptible d'entraîner la mort ou des blessures graves s'il n'est pas évité.
	ATTENTION Désigne un danger susceptible d'entraîner des blessures s'il n'est pas évité.
	ATTENTION Désigne un danger susceptible d'entraîner des dommages matériels s'il n'est pas évité.
	Indicateur de compatibilité : indique l'utilisation de sertisseuses compatibles.

Symboles utilisés sur la mâchoire adaptateur

Symbole	Signification
	Danger par projection de fragments.
	Lire les consignes de sécurité et les instructions ci-jointes avant de mettre en service et d'utiliser la mâchoire adaptateur Geberit ZB 203A.
	Indicateur de compatibilité : indique l'utilisation de sertisseuses compatibles.

FR Descriptif du produit

Structure de la mâchoire adaptateur Geberit ZB 203A

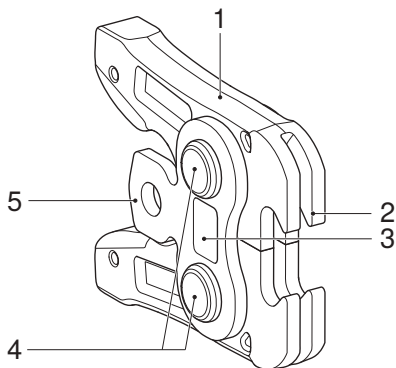

- 1 Levier de mâchoire
- 2 Griffe
- 3 Indicateur de compatibilité
- 4 Articulations de la mâchoire
- 5 Bride

Utilisation

Insérer la mâchoire adaptateur Geberit dans la sertisseuse



AVERTISSEMENT

Risque de blessures par projection de pièces détachées en cas de mauvaise application ou d'utilisation de mâchoires adaptateurs usées ou endommagées

- ▶ N'utiliser la mâchoire adaptateur que si elle est en parfait état technique.
- ▶ S'assurer que la mâchoire adaptateur utilisée est compatible avec la chaîne de sertissage.
- ▶ Après une utilisation inadéquate ou non conforme, ne plus utiliser la mâchoire adaptateur et la faire contrôler par un atelier spécialisé autorisé.
- ▶ Porter un équipement de protection approprié (lunettes de protection, casque de protection, etc.).



ATTENTION

Risque de blessure par la chute d'embouts de sertissage Geberit non sécurisés

- ▶ Lors de l'insertion des embouts de sertissage Geberit (mâchoires, mâchoires adaptateurs) dans le logement de l'outil, maintenir la sertisseuse bien droit.

ATTENTION**Endommagement de l'appareil en raison d'une utilisation inappropriée**

- ▶ Utiliser uniquement les embouts de sertissage Geberit (mâchoires, chaînes de sertissage, mâchoires adaptateurs), qui portent le même indicateur de compatibilité que celui de la sertisseuse.
-

- ▶ Insérer la mâchoire adaptateur Geberit dans la sertisseuse conformément à la description.
→ Voir le manuel d'utilisation de la sertisseuse correspondante.

Accrocher la mâchoire adaptateur Geberit ZB 203A à la chaîne de sertissage Geberit

ATTENTION

Endommagement de la chaîne de sertissage Geberit en cas d'utilisation inappropriée de la mâchoire adaptateur Geberit

- ▶ S'assurer que les griffes de la mâchoire adaptateur Geberit enveloppent toujours entièrement les boulons de la chaîne de sertissage Geberit.

1 Pour ouvrir la mâchoire adaptateur Geberit ZB 203A, appuyer sur les deux leviers de mâchoire.

2 Insérer les griffes de la mâchoire adaptateur Geberit ZB 203A dans les rainures de la chaîne de sertissage Geberit et les accrocher dans les boulons.

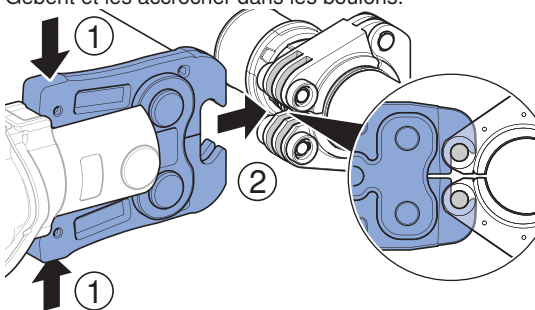

3 Relâcher les deux leviers de mâchoire.

FR Sertir avec la mâchoire adaptateur Geberit ZB 203A et les chaînes de sertissage Geberit



Sertir un raccord de pression Geberit.
→ Voir le mode d'emploi des chaînes de sertissage Geberit concernées et le manuel d'utilisation de la sertisseuse correspondante.

Maintenance

Consignes d'entretien pour la mâchoire adaptateur Geberit ZB 203A

Pour des raisons de sécurité, respecter impérativement les intervalles d'entretien et les travaux de maintenance ci-après. Cela s'applique aussi aux consignes d'entretien obligatoires pour les sertisseuses. Sous réserve d'une utilisation conforme, la présente mâchoire adaptateur Geberit ZB 203A ne nécessite aucune vérification par un atelier spécialisé autorisé. La mâchoire adaptateur Geberit ZB 203A doit néanmoins être entretenue. Les mâchoires adaptateurs Geberit ZB 203A non entretenues ou entretenues de manière inappropriée peuvent provoquer des accidents avec blessures.

Respecter impérativement les intervalles d'entretien et les travaux de maintenance décrits ci-après :

Intervalle d'entretien	Opération de maintenance
Régulièrement, avant utilisation, au début de chaque journée de travail	<ul style="list-style-type: none"> ▶ S'assurer de l'absence de défauts (dommages, fissures du matériau, traces de corrosion et autres signes d'usure) sur la mâchoire adaptateur Geberit ZB 203A. En cas de défaut, remplacer la mâchoire adaptateur. – Retirer les dépôts éventuels au niveau des griffes – Vaporiser l'ensemble de la mâchoire adaptateur avec un lubrifiant recommandé par Geberit et l'essuyer à l'aide d'un chiffon. – Contrôler la facilité de manœuvre des leviers de mâchoire. Si nécessaire, actionner plusieurs fois le levier de mâchoire jusqu'à ce que la facilité de manœuvre soit rétablie.

Ateliers spécialisés autorisés

Demander les adresses des entreprises qualifiées autorisées auprès des sociétés de distribution Geberit.

Elimination des embouts de sertissage Geberit

Les embouts de sertissage Geberit sont en acier. Par conséquent, les embouts de sertissage Geberit (mâchoires, chaînes de sertissage, mâchoires adaptateurs) ne doivent pas être jetés avec les déchets résiduels. Ils doivent être retournés directement à Geberit pour une élimination appropriée ou être apportés dans un centre local de collecte de la ferraille.

Conformité

Déclaration de conformité des embouts de sertissage Geberit

Les embouts de sertissage Geberit (mâchoires, chaînes de sertissage, mâchoires adaptateurs) font partie d'un système et n'ont pas leur propre déclaration de conformité. Les déclarations de conformité correspondantes sont jointes aux sertisseuses.

Préposé à la documentation

Jörg Schneider, Product Compliance, Geberit International AG,
CH-8645 Jona, Suisse

Avvertenze fondamentali per la sicurezza

Utilizzo conforme

La ganaschia intermedia Geberit ZB 203A serve esclusivamente per pressare tubi sistema e raccordi Geberit insieme alle seguenti ganasce a catena Geberit:

Ganaschia a catena	Dimensione
Ganasce a catena Geberit Mapress	d 35, d 42, d 54, d 66,7
Ganasce a catena Geberit Mepla	d 63, d 75
Ganasce a catena Geberit Volex	d 50, d 63

Geberit consiglia di utilizzare la ganaschia intermedia Geberit ZB 203A soltanto sulle seguenti pressatrici:

- Pressatrici Geberit recanti lo stesso marchio di compatibilità  della ganaschia intermedia Geberit ZB 203A.
- Pressatrici di altri costruttori autorizzate da Geberit per la lavorazione di tubi sistema e raccordi Geberit.

IT → Vedere l'Informazione Tecnica “Pressatrici compatibili per i sistemi pressfitting Geberit Mapress, Geberit Mepla e Geberit Volex”.

Geberit non ha testato l'idoneità di altre pressatrici per la ganascia intermedia Geberit ZB 203A.

L'impiego di pressatrici con forza di compressione troppo elevata può ridurre in misura considerevole la durata della ganascia intermedia Geberit ZB 203A.

La ganascia intermedia Geberit ZB 203A può essere utilizzata solo da persone addestrate nell'installazione di tubazioni.

Utilizzo non conforme



AVVERTENZA

Pericolo di lesioni in caso di impiego di pressatrici con forza di compressione troppo elevata

- ▶ Utilizzare solo pressatrici conformemente all'impiego previsto.

La ganascia intermedia Geberit ZB 203A è destinata esclusivamente all'impiego in conformità alle presenti istruzioni per l'uso. Altri impieghi sono considerati non conformi all'uso previsto e possono causare lesioni.

Qualifica degli utenti

Senza una formazione adeguata, gli utenti non sono in grado di riconoscere o valutare correttamente i pericoli che possono derivare dal processo di pressatura. Di conseguenza possono ferire se stessi o altre persone.

- Gli utenti devono essere a conoscenza delle norme di sicurezza nazionali e applicarle.
- Gli utenti che lavorano per la prima volta con le ganasce a catena Geberit e le ganasce intermedie Geberit devono farsi spiegare l'uso sicuro da un esperto oppure partecipare a un corso di specializzazione.

Osservare le indicazioni e le istruzioni

Omissioni nel rispetto delle avvertenze di sicurezza e delle istruzioni possono causare lesioni.

- Prima della messa in funzione, leggere e osservare tutte le avvertenze di sicurezza e le istruzioni della pressatrice, della ganascia a catena Geberit e della ganascia intermedia Geberit.
- Leggere e osservare le avvertenze di sicurezza dei materiali di consumo utilizzati.
- Conservare tutte le avvertenze di sicurezza e le istruzioni per l'uso futuro.

IT **Prevenzione dei pericoli causati da elementi aggiuntivi per pressatura Geberit difettosi**



AVVERTENZA

Pericolo di lesioni causato da frammenti scaraventati in aria

- ▶ Indossare occhiali di protezione e casco di protezione.

Durante il processo di pressatura, gli elementi aggiuntivi per pressatura Geberit (ganasce a morsa, ganasce a catena, ganasce intermedie) sono soggetti a forze elevate e si usurano. L'impiego di elementi aggiuntivi per pressatura Geberit consumati o danneggiati può provocare lesioni.

- Impiegare solo elementi aggiuntivi per pressatura in condizioni di integrità tecnica.
- Eseguire una regolare manutenzione degli elementi aggiuntivi per pressatura.
 - Vedere le regole di manutenzione degli elementi aggiuntivi per pressatura Geberit.
- Conservare gli elementi aggiuntivi per pressatura solo in ambienti asciutti.

- Proteggere gli elementi aggiuntivi per pressatura dagli urti durante il trasporto nelle valigie.
- Prima e dopo ogni impiego degli elementi aggiuntivi per pressatura, assicurarsi che non presentino difetti e danneggiamenti. Verificare in particolare il profilo toroidale e le flange per escludere incrinature nel materiale.
- In caso di incrinature nel materiale: eliminare immediatamente gli elementi aggiuntivi per pressatura, contrassegnarli come difettosi e non utilizzarli più.

Evitare di danneggiare la ganascia intermedia Geberit ZB 203A con una pressatura errata

La ganascia intermedia Geberit ZB 203A può danneggiarsi a causa di pressatura o impiego errato.



- Tutte e quattro le graffe della ganascia intermedia Geberit ZB 203A devono fare completamente presa sulle camme della ganascia a catena Geberit.
- Se si sospetta che la ganascia intermedia Geberit ZB 203A sia danneggiata, sostituirla.

IT **Utilizzare i dispositivi di protezione individuale**



Senza dispositivi di protezione adeguati, le persone possono subire lesioni. Durante il processo di pressatura, indossare un casco di protezione, occhiali di protezione e scarpe antinfortunistiche.

Spiegazione simboli

Simboli utilizzati nelle istruzioni

Simbolo	Significato
	AVVERTENZA Indica un pericolo che, se non evitato, può causare lesioni gravi o persino il decesso.
	CAUTELA Indica un pericolo che, se non evitato, può causare lesioni.
	ATTENZIONE Indica un pericolo che, se non evitato, può causare danni materiali.
	Marchio di compatibilità: indica l'impiego di pressatrici compatibili.

IT Simboli sulla ganascia intermedia

Simbolo	Significato
	Pericolo causato da frammenti scaraventati in aria.
	Leggere le avvertenze di sicurezza allegate e le istruzioni prima della messa in funzione e dell'utilizzo della ganascia intermedia Geberit ZB 203A.
	Marchio di compatibilità: indica l'impiego di pressatrici compatibili.

Descrizione del prodotto

Struttura della ganascia intermedia Geberit ZB 203A

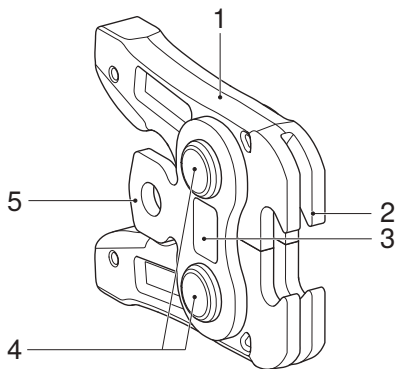

- 1 Leva delle semiganasce
- 2 Graffa
- 3 Marchio di compatibilità
- 4 Bussole della ganascia
- 5 Flangia

Inserimento della ganaschia intermedia Geberit nella pressatrice



AVVERTENZA

Pericolo di lesioni a causa di frammenti scaraventati in aria in seguito ad un impiego non corretto o a ganasce intermedie usurate o danneggiate

- ▶ Impiegare la ganaschia intermedia solo in condizioni di integrità tecnica.
- ▶ Accertarsi che la ganaschia intermedia utilizzata si adatti alla ganaschia a catena.
- ▶ Dopo un impiego errato o non conforme alle disposizioni, non usare più la ganaschia intermedia e farla controllare presso un'officina specializzata autorizzata.
- ▶ Indossare dispositivo di protezione adeguato (occhiali di protezione, casco di protezione ecc.).



CAUTELA

Pericolo di lesioni dovuto alla caduta di elementi aggiuntivi per pressatura Geberit non fissati correttamente

- ▶ Quando si inseriscono gli elementi aggiuntivi per pressatura Geberit (ganasce a morsa, ganasce intermedie) nella sede dell'utensile, mantenere in posizione verticale la pressatrice.

ATTENZIONE

Pericolo di danni a causa di impiego errato

- ▶ Utilizzare solo elementi aggiuntivi Geberit (ganasce a morsa, ganasce a catena, ganasce intermedie) che recano lo stesso marchio di compatibilità della pressatrice.

-
- ▶ Inserire la ganascia intermedia Geberit nella pressatrice secondo la descrizione.
→ Vedere le istruzioni di funzionamento della rispettiva pressatrice.

IT **Aggancio della ganascia intermedia Geberit ZB 203A alla ganascia a catena Geberit**

ATTENZIONE

Danni alla ganascia a catena Geberit in caso di uso improprio della ganascia intermedia Geberit

- ▶ Accertarsi che, in qualsiasi condizione, le graffe della ganascia intermedia Geberit facciano completamente presa sulle camme della ganascia a catena Geberit.

1 Aprire la ganascia intermedia Geberit ZB 203A premendo sulle due leve delle semiganasce.

2 Introdurre le graffe della ganascia intermedia Geberit ZB 203A nelle scanalature della ganascia a catena Geberit e agganciarle alle camme.

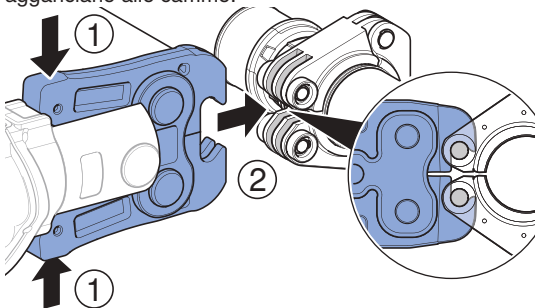

3 Rilasciare entrambe le leve delle semiganasce.

Pressatura con ganaschia intermedia ZB 203A Geberit e ganasce a catena Geberit



Pressare il raccordo Geberit.
→ Vedere le istruzioni per l'uso delle relative ganasce a catena Geberit nonché le istruzioni di funzionamento della relativa pressatrice.

Manutenzione

Regole di manutenzione delle ganasce intermedie Geberit ZB 203A

I seguenti intervalli e interventi di manutenzione devono essere rispettati ed eseguiti obbligatoriamente per ragioni di sicurezza. Lo stesso vale anche per le regole di manutenzione obbligatorie della pressatrice. La presente ganaschia intermedia Geberit ZB 203A non deve essere controllata da officine specializzate autorizzate, se utilizzata conformemente all'impiego previsto. Ciò nonostante, la ganaschia intermedia Geberit ZB 203A richiede una corretta manutenzione. Le ganasce intermedie Geberit ZB 203A, che non sono state mantenute a regola d'arte o che non sono state mantenute affatto, possono causare lesioni.

Gli intervalli e gli interventi di manutenzione descritti a seguire devono essere tassativamente rispettati:

Intervallo di manutenzione	Interventi di manutenzione
Regolarmente, prima dell'impiego, all'inizio della giornata lavorativa	<ul style="list-style-type: none"> ▶ Controllare che la ganaschia intermedia Geberit ZB 203A non presenti difetti esterni, come danni, cricche del materiale o altri segni di usura. In caso di difetti, sostituire la ganaschia intermedia. <ul style="list-style-type: none"> – Rimuovere le incrostazioni in corrispondenza delle graffe – Spruzzare l'intera ganaschia intermedia con un lubrificante raccomandato da Geberit e pulirla con un panno. – Controllare la scorrevolezza delle leve delle ganasce a morsa. Se necessario, azionare più volte le leve delle ganasce a morsa fino a ripristinare la scorrevolezza.

Officine specializzate autorizzate

Gli indirizzi delle officine specializzate autorizzate possono essere richiesti alle società di vendita Geberit.

Smaltimento

Smaltimento di elementi aggiuntivi per pressatura Geberit

Gli elementi aggiuntivi per pressatura Geberit sono in acciaio. Gli elementi aggiuntivi per pressatura Geberit (ganasce a morsa, ganasce a catena, ganasce intermedie) che non possono più essere utilizzati non devono perciò essere smaltiti insieme ai rifiuti non riciclabili. Vanno pertanto rinviati a Geberit per un corretto smaltimento o a un punto di raccolta locale per metalli.

Conformità

Dichiarazione di conformità per gli elementi aggiuntivi per pressatura Geberit

Gli elementi aggiuntivi per pressatura Geberit (ganasce a morsa, ganasce a catena, ganasce intermedie) sono parte di un sistema e non hanno una propria dichiarazione di conformità. Le pressatrici sono accompagnate da dichiarazioni di conformità.

Responsabile della documentazione

Jörg Schneider, Product Compliance, Geberit International AG,
CH-8645 Jona, Svizzera

Reglementair gebruik

De Geberit adapter ZB 203A dient er uitsluitend voor, Geberit systeembuizen en persfittingen samen met volgende Geberit perskettingen te verpersen:

Persketting	Diameter
Geberit Mapress perskettingen	d 35, d 42, d 54, d 66,7
Geberit Mepla perskettingen	d 63, d 75
Geberit Volex perskettingen	d 50, d 63

Geberit adviseert, de Geberit adapters ZB 203A alleen in de volgende persmachines te gebruiken:

- Geberit persmachines die met dezelfde compatibiliteitskenmerken  als de Geberit adapters ZB 203A gekenmerkt zijn.
- In persmachines van andere producenten die door Geberit voor de verwerking van Geberit systeembuizen en persfittingen vrijgegeven zijn.

→ Zie technische informatie "compatibele persmachines voor de perssystemen Geberit Mapress, Geberit Mepla en Geberit Volex".

Andere persmachines heeft Geberit niet gecontroleerd of ze geschikt zijn voor de Geberit adapter ZB 203A. Het gebruik van persmachines met te hoge perskracht kan de levensduur van de Geberit adapter ZB 203A aanzienlijk reduceren.

De Geberit adapter ZB 203A mag alleen worden gebruikt door technische experts voor leidinginstallaties.

Niet reglementair gebruik



WAARSCHUWING

Gevaar voor letsel bij gebruik in persmachines met te hoge perskracht

- ▶ Alleen persmachines volgens reglementair gebruik inzetten.

De Geberit adapter ZB 203A is uitsluitend bestemd voor gebruik in overeenstemming met deze gebruiksaanwijzing. Elk ander gebruik geldt als niet reglementair gebruik en kan letsel tot gevolg hebben.

NL **Kwalificatie van de gebruikers**

Zonder geschikte opleiding kunnen gebruikers de gevaren die van het persproces uitgaan, niet herkennen of niet correct inschatten. Daardoor kunnen zijzelf of andere personen gewond raken.

- Gebruikers moeten vertrouwd zijn met de landspecifieke veiligheidsvoorschriften en deze toepassen.
- Gebruikers die voor het eerst met Geberit perskettingen en Geberit adapters werken, moeten zich door een vakkundige persoon laten instrueren in het veilige gebruik of aan een vaktechnische cursus deelnemen.

Aanwijzingen en instructies opvolgen

Nalatigheid bij het opvolgen van de veiligheidsinstructies en aanwijzingen kan letsel tot gevolg hebben.

- Vóór inbedrijfstelling alle veiligheidsinstructies en aanwijzingen van de persmachine, de Geberit persketting en de Geberit adapter lezen en in acht nemen.
- Veiligheidsinstructies voor het gebruikte verbruiksmateriaal lezen en in acht nemen.
- Alle veiligheidsinstructies en aanwijzingen voor toekomstig gebruik bewaren.

Gevaar door defecte Geberit persopzetstukken vermijden



WAARSCHUWING

Gevaar voor letsel door wegvliegende fragmenten

- ▶ Beschermbril en veiligheidshelm dragen.

De Geberit persopzetstukken (persbekken, perskettingen, adapters) zijn bij het persproces aan grote krachten blootgesteld en slijten daarom. Het gebruik van versleten of beschadigde Geberit persopzetstukken kan letsel tot gevolg hebben.

- Persopzetstukken alleen in technisch correcte toestand gebruiken.
- Persopzetstukken regelmatig onderhouden. → Zie onderhoudsregels Geberit persopzetstukken.
- Persopzetstukken alleen in droge ruimten bewaren.
- Persopzetstukken in transportkoffer, beschermd tegen stoten transporteren.

- NL
- De persopzetstukken regelmatig voor en na elk gebruik op gebreken en beschadigingen controleren. Vooral op beginnende materiaalscheuren in de perscontour en aan de flenzen controleren.
 - Bij beginnende materiaalscheuren: persopzetstukken onmiddellijk uitsorteren, als defect identificeren en niet meer gebruiken.

Beschadiging van de Geberit adapter ZB 203A door verkeerde persing voorkomen

De Geberit adapter ZB 203A kan door verkeerde persing of gebruik worden beschadigd.

- Alle vier klauwen van de Geberit adapter ZB 203A moeten volledig rond de nok van de Geberit persketting grijpen.
- Als vermoed wordt dat de Geberit adapter ZB 203A beschadigd is moet deze worden vervangen.

Persoonlijke beschermingsmiddelen gebruiken



Zonder geschikte beschermingsmiddelen kunnen personen gewond raken. Tijdens het persproces een veiligheidshelm, beschermbril en veiligheidsschoenen dragen.

Uitleg van symbolen

Symbolen in de handleiding

Symbool	Betekenis
	WAARSCHUWING Wijst op een gevaar dat tot ernstig of dodelijk letsel kan leiden, indien dit niet vermeden wordt.
	VOORZICHTIG Wijst op een gevaar dat lichamelijk letsel tot gevolg kan hebben, indien dit niet vermeden wordt.
	ATTENTIE Wijst op een gevaar dat schade aan eigendom tot gevolg kan hebben, indien dit niet vermeden wordt.
	Compatibiliteitskenmerk: wijst op het gebruik van compatibele persmachines.

NL Symbolen op de adapter

Symbool	Betekenis
	Gevaar door wegvliegende brokstukken.
	Bijgevoegde veiligheidsinstructies en handleiding voor de inbedrijfstelling en het gebruik van de Geberit adapter ZB 203A lezen.
	Compatibiliteitskenmerk: wijst op het gebruik van compatibele persmachines.

Productbeschrijving

Opbouw van de Geberit adapter ZB 203A

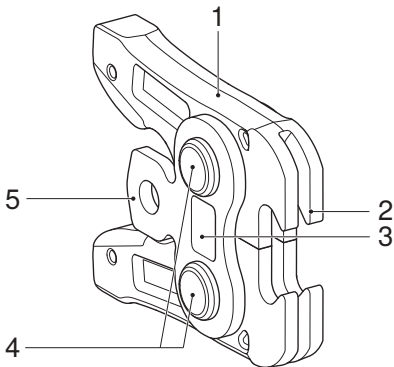

- 1 Persbekhendel
- 2 Klauw
- 3 Compatibiliteitskenmerk
- 4 Persbekscharnieren
- 5 Flens

Geberit adapter in de persmachine inzetten



WAARSCHUWING

Gevaar voor letsel door wegvliegende brokstukken bij verkeerd gebruik of bij gebruik van versleten of beschadigde adapters

- ▶ Adapter alleen in technisch correcte toestand gebruiken.
- ▶ Zorg ervoor dat de gebruikte adapter voor de persketting past.
- ▶ Na verkeerd of niet reglementair gebruik de adapter niet meer gebruiken maar door een erkend servicepunt laten controleren.
- ▶ Geschikte beschermingsmiddelen dragen (beschermbril, veiligheidshelm enz.).



VOORZICHTIG

Gevaar voor letsel door het vallen van onbeveiligde Geberit persopzetstukken

- ▶ Bij het plaatsen van de Geberit persopzetstukken (persbekken, adapters) in de gereedschapshouder, de persmachine rechtop houden.

ATTENTIE

Schade aan het apparaat door foutief gebruik

- ▶ Gebruik alleen Geberit persopzetstukken (persbekken, perskettingen, adapters) die hetzelfde compatibiliteitskenmerk dragen als de persmachine.
-
- ▶ Geberit adapter volgens de beschrijving in de persmachine plaatsen.
 - Zie handleiding van de desbetreffende persmachine.

NL Geberit adapter ZB 203A in de Geberit persketting hangen

ATTENTIE

Beschadiging van de Geberit persketting bij verkeerd gebruik van de Geberit adapter

- ▶ Ervoor zorgen dat de klauwen van de Geberit adapter steeds volledig rond de nok van de Geberit persketting grijpen.
-

1 Om de Geberit adapter ZB 203A te openen de twee persbekhendels samen drukken.

2 Klauwen van de Geberit adapter ZB 203A in de groeven van de Geberit persketting brengen en in de nok hangen.

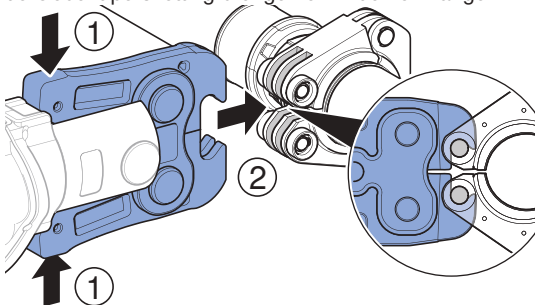

3 Beide persbekhendels loslaten.

Verpersen met Geberit adapter ZB 203A en Geberit perskettingen



Geberit persfitting verpersen.

→ Zie gebruiksaanwijzing van de desbetreffende Geberit perskettingen en de handleiding van de desbetreffende persmachine.

Onderhoud

Onderhoudsregels Geberit adapters ZB 203A

De volgende onderhoudsintervallen en onderhoudswerkzaamheden dienen om veiligheidsredenen beslist opgevolgd en uitgevoerd te worden. Hetzelfde geldt ook voor de bindende onderhoudsregels van de persmachines. Deze Geberit adapter ZB 203A vereist bij reglementair gebruik geen controle door erkende servicepunten. Toch moet de Geberit adapter ZB 203A onderhouden worden. Geberit adapters ZB 203A, die niet of niet deskundig onderhouden zijn, kunnen ongevallen met letsel veroorzaken.

De navolgend beschreven onderhoudsintervallen en onderhoudswerkzaamheden moeten dwingend nageleefd worden:

Onderhoudsinterval	Onderhoudswerkzaamheden
<p>Regelmatig, voor het gebruik, aan het begin van de werkdag</p>	<ul style="list-style-type: none"> ▶ Geberit adapter ZB 203A controleren op uitwendige gebreken zoals beschadigingen, beginnende materiaalscheuren, roestplekken en andere slijtageverschijnselen. In het geval dat er gebreken zijn, adapter vervangen. <ul style="list-style-type: none"> – Verwijder afzettingen in het gebied van de klauwen – Spuit de gehele adapter in met een smeermiddel aanbevolen door Geberit en reinig met een doek. – Controleren of de persbekhendels soepel lopen. Indien vereist persbekhendel meermaals bedienen totdat deze weer soepel beweegt.

Erkende servicepunten

Adressen van erkende servicepunten kunnen bij de Geberit verkoopkantoren gevraagd worden.

Afvoer

Afvoer van Geberit persopzetstukken

De Geberit persopzetstukken zijn van staal gemaakt. Daarom horen de gebruikte Geberit persopzetstukken (persbekken, perskettingen, adapters) niet in het normale afval. Ze moeten voor de vakkundige afvoer direct aan Geberit worden teruggegeven of bij een plaatselijke inleverpunt voor oud-metaal worden afgegeven.

Conformiteit

Conformiteitsverklaring voor Geberit persopzetstukken

Geberit persopzetstukken (persbekken, perskettingen, adapters) zijn onderdeel van een systeem en hebben geen eigen conformiteitsverklaring. Desbetreffende conformiteitsverklaringen zijn bij de persmachines bijgevoegd.

Verantwoordelijk voor documentatie

Jörg Schneider, Product Compliance, Geberit International AG,
CH-8645 Jona, Zwitserland

Uso previsto

La mordaza intermedia Geberit ZB 203A sirve exclusivamente para prensar tubos del sistema y pressfittings Geberit junto con los siguientes collarines de compresión Geberit:

Collarines de compresión	Dimensión
Collarines de compresión Geberit Mapress	d 35, d 42, d 54, d 66,7
Collarines de compresión Geberit Mepla	d 63, d 75
Collarines de compresión Geberit Volex	d 50, d 63

Geberit recomienda emplear la mordaza intermedia Geberit ZB 203A únicamente en las siguientes máquinas de compresión:

- Máquinas de compresión Geberit con la misma marca de compatibilidad  que están marcados como la mordaza intermedia Geberit ZB 203A.

- Máquinas de compresión de otros fabricantes que estén autorizadas por Geberit para el procesamiento de tubos del sistema y pressfittings Geberit.
→ Véase la Información Técnica “Máquinas de compresión compatibles para los sistemas de compresión Geberit Mapress, Geberit Mepla y Geberit Volex”.

Geberit no ha comprobado la aptitud de otras máquinas de compresión para la mordaza intermedia Geberit ZB 203A. La utilización de máquinas de compresión con demasiado esfuerzo de compresión puede reducir significativamente la vida útil de la mordaza intermedia Geberit ZB 203A.

Solo una persona con formación en instalaciones de tuberías debe utilizar la mordaza intermedia Geberit ZB 203A.



ADVERTENCIA

Peligro de lesiones en la aplicación de máquinas de compresión con demasiado esfuerzo de compresión

- ▶ Utilizar las máquinas de compresión únicamente según la aplicación prevista para ellas.

La mordaza intermedia Geberit ZB 203A está destinada exclusivamente a la utilización conforme a estas instrucciones de uso. Cualquier otro uso se considera no previsto y puede provocar lesiones.

Cualificación de los usuarios

Sin la formación adecuada, los usuarios no pueden reconocer ni evaluar correctamente los peligros que se derivan del proceso de compresión. Por ello, pueden ocasionarse lesiones a ellos mismos o a otras personas.

- Los usuarios deben estar familiarizados con la normativa de seguridad específica de cada país y aplicarla.
- Los usuarios que trabajen por primera vez con collarines de compresión Geberit y mordazas intermedias Geberit deben ser instruidos por un experto acerca del manejo seguro de los mismos, o bien realizar un cursillo especializado.

Cumplimiento de las indicaciones e instrucciones

Si no se respetan las normas de seguridad e indicaciones pueden producirse lesiones.

- Antes de la puesta en marcha, leer y tener en cuenta todas las indicaciones de seguridad e instrucciones de la máquina de compresión, de los collarines de compresión Geberit y la mordaza intermedia Geberit.

- ES
- Leer y respetar las normas de seguridad de los consumibles utilizados.
 - Guardar todas las normas de seguridad e indicaciones para el futuro.

Prevención de peligro por elementos sobrepuestos de compresión Geberit defectuosos



ADVERTENCIA

Peligro de lesiones por fragmentos que salen proyectados

- ▶ Utilizar gafas de protección y casco protector.

Los elementos sobrepuestos de compresión Geberit (mordazas de compresión, collarines de compresión, mordazas intermedias) están sometidos a grandes fuerzas durante el proceso de compresión y se deterioran. La aplicación de elementos sobrepuestos de compresión Geberit desgastados o dañados puede provocar lesiones.

- Utilizar los elementos sobrepuestos de compresión únicamente en un perfecto estado técnico.

- Realizar el mantenimiento de los elementos sobrepuestos de compresión periódicamente.
→ Véanse las normas de mantenimiento de los elementos sobrepuestos de compresión Geberit.
- Conservar los elementos sobrepuestos de compresión únicamente en espacios secos.
- Transportar los elementos sobrepuestos de compresión en maletines de transporte para protegerlos de golpes.
- Comprobar regularmente los elementos sobrepuestos de compresión antes y después de cada utilización para determinar si presentan defectos o si están dañados. En especial, observar si presentan fisuras del material en el contorno de compresión y en las bridas.
- En caso de fisuras en el material: desechar inmediatamente los elementos sobrepuestos de compresión, marcarlos como defectuosos y no volver a utilizarlos.

ES **Evitar el daño de la mordaza intermedia Geberit ZB 203A debido a una compresión incorrecta**

La mordaza intermedia Geberit ZB 203A puede dañarse debido a una compresión o aplicación incorrecta.



- Las cuatro garras de la mordaza intermedia Geberit ZB 203A deben abarcar por completo la leva del collarín de compresión Geberit.
- En caso de sospechar que la mordaza intermedia Geberit ZB 203A está dañada, sustituirla.

Usar el equipo de protección personal



Sin un equipo de protección personal adecuado, las personas pueden sufrir lesiones. Durante el proceso de compresión, utilizar un casco protector, unas gafas de protección y zapatos de protección adecuados.

Significado de los símbolos

Símbolos que aparecen en estas instrucciones

Símbolo	Significado
	ADVERTENCIA Señala un peligro que puede provocar la muerte o una lesión grave si no se evita.
	ATENCIÓN Señala un peligro que puede provocar lesiones si no se evita.
	ATENCIÓN Señala un peligro que puede provocar daños materiales si no se evita.
	Marca de compatibilidad: indica la aplicación de máquinas de compresión compatibles.

ES Símbolos en la mordaza intermedia

Símbolo	Significado
	Peligro por proyección de fragmentos.
	Leer las normas de seguridad adjuntas y las instrucciones antes de la puesta en marcha y la utilización de la mordaza intermedia Geberit ZB 203A.
	Marca de compatibilidad: indica la aplicación de máquinas de compresión compatibles.

Descripción del producto

Construcción de la mordaza intermedia Geberit ZB 203A

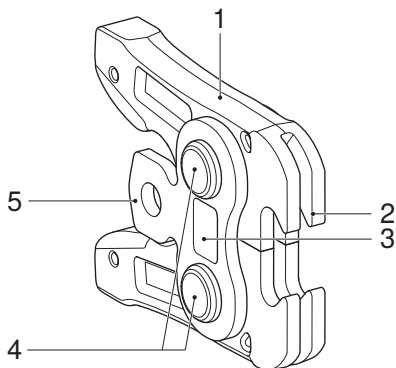

- 1 Palanca de la mordaza
- 2 Garra
- 3 Marca de compatibilidad
- 4 Articulaciones de la mordaza
- 5 Brida

Insertar la mordaza intermedia Geberit en la máquina de compresión



ADVERTENCIA

Peligro de lesiones por fragmentos que pueden salir proyectados en caso de aplicación errónea, así como mordazas intermedias desgastadas o dañadas

- ▶ Utilizar la mordaza intermedia únicamente en un perfecto estado técnico.
- ▶ Asegurarse de que la mordaza intermedia utilizada es adecuada para el collarín de compresión.
- ▶ Tras una aplicación errónea o no conforme con el uso previsto, dejar de utilizar la mordaza intermedia y encargar su verificación a un servicio de asistencia técnica autorizado.
- ▶ Utilizar equipo de protección adecuado (gafas de protección, casco protector, etc.).



ATENCIÓN

Peligro de lesiones debido a la caída de los elementos sobrepuestos de compresión Geberit mal asegurados

- ▶ Al colocar los elementos sobrepuestos de compresión Geberit (mordazas de compresión, mordazas intermedias) en el portaherramientas, mantener la máquina de compresión derecha.

ATENCIÓN

Daños en la máquina debido a una aplicación incorrecta

- ▶ Utilizar solamente elementos sobrepuestos de compresión Geberit (mordazas de compresión, collarines de compresión y mordazas intermedias) que lleven la misma marca de compatibilidad que la máquina de compresión.

-
- ▶ Insertar la mordaza intermedia Geberit en la máquina de compresión según la descripción.
→ Véanse las instrucciones de servicio de la máquina de compresión correspondiente.

ES Enganchar la mordaza intermedia Geberit ZB 203A en el collarín de compresión Geberit

ATENCIÓN

Daños en el collarín de compresión Geberit en caso de empleo erróneo de la mordaza intermedia Geberit

- ▶ Cerciorarse de que las garras de la mordaza intermedia Geberit envuelvan siempre completamente las levas del collarín de compresión Geberit.

1 Para abrir la mordaza intermedia Geberit ZB 203A, apretar las palancas de la mordaza una contra la otra.

2 Introducir las garras de la mordaza intermedia Geberit ZB 203A en las ranuras del collarín de compresión Geberit y engancharlas en las levas.

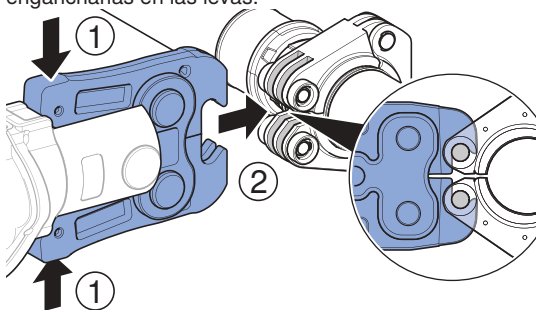

3 Soltar ambas palancas de la mordaza.

Presar con mordaza intermedia Geberit ZB 203A y collarín de compresión Geberit



Presar el pressfitting Geberit. Véanse las instrucciones de uso de los correspondientes collarines de compresión Geberit y las instrucciones de servicio de la correspondiente máquina de compresión.

Mantenimiento

Normas de mantenimiento de las mordazas intermedias Geberit ZB 203A

Por motivos de seguridad es obligatorio respetar y ejecutar los siguientes intervalos y trabajos de mantenimiento. Lo mismo se aplica también a las normas de mantenimiento obligatorias de las máquinas de compresión. Esta mordaza intermedia Geberit ZB 203A no necesita ser comprobada por servicios de asistencia técnica autorizados en caso de que la aplicación que se haya realizado esté entre las previstas. No obstante, la mordaza intermedia Geberit ZB 203A debe recibir igualmente su mantenimiento. Si no se efectúa un mantenimiento profesional de las mordazas intermedias Geberit ZB 203A, estas pueden causar lesiones.

Deben respetarse obligatoriamente los intervalos y los trabajos de mantenimiento descritos a continuación:

Intervalo de mantenimiento	Trabajo de mantenimiento
<p>Periódicamente antes de la utilización, al comienzo de la jornada laboral</p>	<ul style="list-style-type: none"> ▶ Comprobar si la mordaza intermedia Geberit ZB 203A presenta defectos apreciables tales como daños, fisuras en el material, manchas de óxido y otros signos de desgaste. En caso de que presente defectos, sustituir la mordaza intermedia. <ul style="list-style-type: none"> – Retirar los sedimentos del área de las garras – Rociar toda la mordaza intermedia con un lubricante recomendado por Geberit y limpiar con un paño. – Comprobar si las palancas de la mordaza se mueven con facilidad. En caso necesario, accionar las palancas de la mordaza varias veces hasta que vuelvan a moverse con facilidad.

Servicios de asistencia técnica autorizados

Pueden pedirse las direcciones de los servicios de asistencia técnica autorizados a las empresas distribuidoras de Geberit.

Eliminación de desechos

Eliminación de los elementos sobrepuestos de compresión Geberit

Los elementos sobrepuestos de compresión Geberit están fabricados en acero. Por lo tanto, los elementos sobrepuestos de compresión Geberit (mordazas de compresión, collarines de compresión y mordazas intermedias) que ya no sirven no deben desecharse junto con otros desechos. Para la eliminación correcta de estos residuos, estos deben devolverse directamente a Geberit o enviarse a un punto de recogida de chatarra.

Conformidad

Declaración de conformidad para elementos sobrepuestos de compresión Geberit

Los elementos sobrepuestos de compresión Geberit (mordazas de compresión, collarines de compresión y mordazas intermedias) forman parte de un sistema y no disponen de una declaración de conformidad propia. Las declaraciones de conformidad correspondientes se suministran junto con las máquinas de compresión.

Encargado de la documentación

Jörg Schneider, Product Compliance, Geberit International AG,
CH-8645 Jona, Suiza

Instruções básicas de segurança

Utilização adequada

O adaptador para colar de compressão Geberit ZB 203A destina-se exclusivamente à compressão de tubos e uniões de compressão Geberit com os seguintes colares de compressão Geberit:

Colar de compressão	Dimensão
Colares de compressão Geberit Mapress	d 35, d 42, d 54, d 66,7
Colares de compressão Geberit Mepla	d 63, d 75
Colares de compressão Geberit Volex	d 50, d 63

A Geberit recomenda a utilização do adaptador para colar de compressão Geberit ZB 203A apenas nas seguintes máquinas de compressão:

- Nas máquinas de compressão Geberit identificadas com a mesma marca de compatibilidade  que o adaptador para colar de compressão Geberit ZB 203A.
- Nas máquinas de compressão de outros fabricantes validadas pela Geberit para o processamento de tubos e uniões de compressão Geberit.
 - Consultar as Informações Técnicas "Máquinas de compressão compatíveis para sistemas de compressão Geberit Mapress, Geberit Mepla e Geberit Volex".

Outras máquinas de compressão não foram sujeitas a verificação por parte da Geberit quanto à sua utilidade no adaptador para colar de compressão Geberit ZB 203A. A aplicação de máquinas de compressão com força de compressão demasiado elevada pode reduzir significativamente a vida útil do adaptador para colar de compressão Geberit ZB 203A.

O adaptador para colar de compressão Geberit ZB 203A só pode ser utilizado por pessoas especializadas em instalações de tubagens.



AVISO

Perigo de ferimentos na aplicação de máquinas de compressão com força de compressão demasiado elevada

- ▶ Montar apenas máquinas de compressão de acordo com a aplicação correta.

O adaptador para colar de compressão Geberit ZB 203A é adequado exclusivamente para a aplicação em conformidade com as presentes instruções de utilização. Qualquer outra aplicação é considerada incorreta, podendo causar ferimentos.

Qualificação dos utilizadores

Sem formação adequada, os utilizadores não são capazes de reconhecer ou avaliar corretamente os perigos provenientes do processo de compressão, podendo causar ferimentos a si ou a terceiros.

- É necessário que os utilizadores estejam familiarizados com as normas de segurança específicas do país e as apliquem.
- Os utilizadores que trabalhem pela primeira vez com colares de compressão Geberit e adaptadores para colar de compressão Geberit têm de ser instruídos por um técnico acerca do seu manuseamento seguro ou participar numa formação técnica.

Cumprimento das indicações e instruções

Qualquer negligência no cumprimento das instruções e indicações de segurança pode levar a ferimentos.

- Antes da colocação em funcionamento, ler e ter em atenção todas as indicações de segurança e instruções da máquina de compressão, do colar de compressão Geberit e do adaptador para colar de compressão Geberit.

- PT
- Ler e respeitar as indicações de segurança dos consumíveis a utilizar.
 - Guardar todas as indicações de segurança e instruções para uso futuro.

Evitar perigo resultante de acessórios de compressão Geberit danificados



AVISO

Perigo de ferimentos devido a fragmentos expelidos

- ▶ Utilizar óculos de proteção e capacete de proteção.

Durante o processo de compressão, os acessórios de compressão Geberit (mandíbulas, colares de compressão, adaptadores para colar de compressão) estão sujeitos a forças elevadas e a desgaste. A aplicação de acessórios de compressão Geberit gastos ou danificados pode causar ferimentos.

- Apenas utilizar os acessórios de compressão se estiverem em perfeito estado de funcionamento.
- Realizar manutenção frequente nos acessórios de compressão.
 - Consultar as regras de manutenção dos acessórios de compressão Geberit.

- Armazenar os acessórios de compressão apenas em áreas secas.
- Transportar os acessórios de compressão em caixas de transporte, protegidos contra impactos.
- Verificar regularmente os acessórios de compressão quanto a falhas e danos antes e após cada utilização. Verificar especialmente quanto a fissuras no molde de compressão e nos flanges.
- Caso sejam detetadas fissuras: eliminar de imediato os acessórios de compressão, identificá-los como danificados e não utilizar novamente.

PT **Prevenção de danos no adaptador para colar de compressão Geberit ZB 203A devido a compressão incorreta**

O adaptador para colar de compressão Geberit ZB 203A pode ser danificado devido a compressão ou aplicação incorreta.



- As quatro garras do adaptador para colar de compressão Geberit ZB 203A devem envolver completamente os pernos do colar de compressão Geberit.
- Em caso de suspeita de danos no adaptador para colar de compressão Geberit ZB 203A, proceder à sua substituição.

Utilizar equipamento de proteção individual



Sem o equipamento de proteção individual adequado, pode sofrer-se ferimentos. Utilizar capacete de proteção, óculos de proteção e calçado de segurança durante o processo de compressão.

Explicação dos símbolos

Símbolos nas instruções

Símbolo	Significado
	AVISO Identifica um perigo que pode resultar em morte ou ferimentos graves caso não seja evitado.
	CUIDADO Identifica um perigo que pode resultar em ferimentos caso não seja evitado.
	ATENÇÃO Identifica um perigo que pode resultar em danos materiais caso não seja evitado.
	Marca de compatibilidade: adverte para a aplicação de máquinas de compressão compatíveis.

PT Símbolos no adaptador para colar de compressão

Símbolo	Significado
	Perigo no caso de fragmentos expelidos.
	Ler as indicações de segurança e as instruções anexas antes da colocação em funcionamento do adaptador para colar de compressão Geberit ZB 203A.
	Marca de compatibilidade: adverte para a aplicação de máquinas de compressão compatíveis.

Descrição do produto

Estrutura do adaptador para colar de compressão Geberit ZB 203A

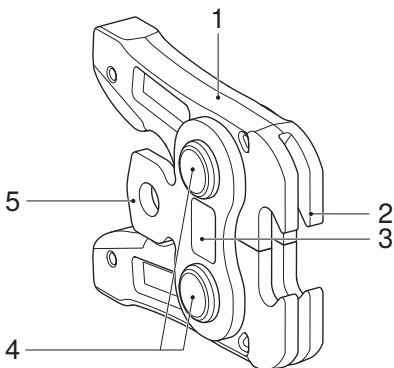

- 1 Alavanca da mandíbula
- 2 Garra
- 3 Marca de compatibilidade
- 4 Articulações da mandíbula
- 5 Flange

Montar o adaptador para colar de compressão Geberit na máquina de compressão



AVISO

Perigo de ferimentos causados por fragmentos expelidos, em caso de utilização incorreta, ou pela aplicação de adaptadores para colar de compressão desgastados ou danificados

- ▶ Utilizar o adaptador para colar de compressão apenas se estiver em perfeito estado de funcionamento.
- ▶ Certificar-se de que o adaptador para colar de compressão utilizado se adapta ao colar de compressão.
- ▶ Não voltar a utilizar o adaptador para colar de compressão após este ter sido aplicado incorreta ou inadequadamente, e solicitar a sua verificação por uma empresa especializada e devidamente autorizada.
- ▶ Utilizar equipamento de proteção adequado (óculos de proteção, capacete de proteção, etc.).



CUIDADO

Perigo de ferimentos devido à queda de acessórios de compressão Geberit desprotegidos

- ▶ Ao utilizar os acessórios de compressão Geberit (mandíbulas, adaptadores para colar de compressão) no suporte da ferramenta, manter a máquina de compressão direita.

ATENÇÃO

Danos no aparelho devido a aplicação incorreta

- ▶ Utilizar exclusivamente acessórios de compressão Geberit (mandíbulas, colares de compressão, adaptadores para colar de compressão) que tenham a mesma marca de compatibilidade da máquina de compressão.
-
- ▶ Montar o adaptador para colar de compressão Geberit conforme a descrição na máquina de compressão.
 - Consultar as instruções de operação da respetiva máquina de compressão.

PT Suspensão do adaptador para colar de compressão Geberit ZB 203A no colar de compressão Geberit

ATENÇÃO

Poderão ocorrer danos no colar de compressão Geberit em caso de utilização incorreta do adaptador para colar de compressão Geberit

- ▶ Certificar-se de que as garras do adaptador para colar de compressão Geberit envolvem completamente os pernos do colar de compressão Geberit.

1 Pressionar as duas alavancas da mandíbula para abrir o adaptador para colar de compressão Geberit ZB 203A.

2 Introduzir as garras do adaptador para colar de compressão Geberit ZB 203A nas ranhuras do colar de compressão Geberit e pendurar nos pernos.

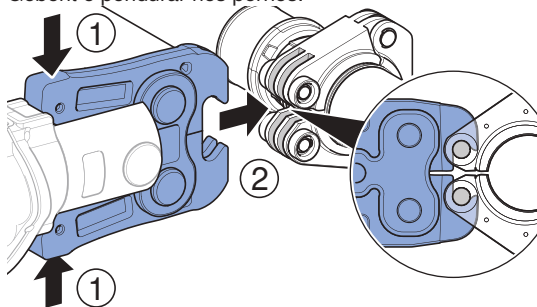

3 Soltar ambas as alavancas da mandíbula.

Compressão com adaptador para colar de compressão Geberit ZB 203A e colares de compressão Geberit

- ▶ Comprimir a união de compressão Geberit.
→ Consultar as instruções de utilização dos respetivos colares de compressão Geberit, bem como as instruções de operação da máquina de compressão.

Manutenção

Regras de manutenção dos adaptadores para colar de compressão Geberit ZB 203A

Por razões de segurança, os intervalos para manutenção e os trabalhos de manutenção seguintes devem ser obrigatoriamente cumpridos e executados. O mesmo se aplica às normas de manutenção vinculativas das máquinas de compressão. O adaptador para colar de compressão Geberit ZB 203A existente não necessita de qualquer verificação por parte de empresas especializadas e devidamente autorizadas em caso de utilização adequada. Não obstante, o adaptador para colar de compressão Geberit ZB 203A deve ser submetido a manutenção. Os adaptadores para colar de compressão Geberit ZB 203A sem manutenção ou submetidos a uma manutenção incorreta podem causar acidentes que resultam em ferimentos.

Respeitar obrigatoriamente os intervalos para manutenção e os trabalhos de manutenção descritos a seguir:

Intervalo para manutenção	Trabalho de manutenção
Regularmente, ao início do dia de trabalho, antes da utilização	<ul style="list-style-type: none"> ▶ Proceder à verificação da existência de falhas exteriores no adaptador para colar de compressão Geberit ZB 203A, como danos, fissuras, locais com ferrugem e outros sinais de desgaste. Caso as falhas subsistam, substituir o adaptador para colar de compressão. – Remover as impurezas da zona das garras – Pulverizar todo o adaptador para colar de compressão com um lubrificante recomendado pela Geberit e limpar com um pano. – Verificar a mobilidade da alavanca da mandíbula. Se necessário, pressionar a alavanca da mandíbula várias vezes até a mobilidade ser restabelecida.

Empresas especializadas e devidamente autorizadas

Os endereços das oficinas especializadas devidamente autorizadas podem ser obtidos junto dos representantes de vendas da Geberit.

Tratamento de resíduos

Tratamento de resíduos de acessórios de compressão Geberit

Os acessórios de compressão Geberit são à base de aço. Por este motivo, os acessórios de compressão Geberit usados (mandíbulas, colares de compressão, adaptadores para colar de compressão) não devem ser eliminados juntamente com o lixo doméstico. Estes devem ser enviados à Geberit para tratamento de resíduos especializado ou para um ponto de recolha de sucata existente na área.

Conformidade

Declaração de conformidade para acessórios de compressão Geberit

Os acessórios de compressão Geberit (mandíbulas, colares de compressão, adaptadores para colar de compressão) são parte integrante de um sistema e não possuem uma declaração de conformidade própria. Existem declarações de conformidade correspondentes para as máquinas de compressão.

Responsável pela documentação

Jörg Schneider, Product Compliance, Geberit International AG,
CH-8645 Jona, Suíça

DA Grundlæggende sikkerhedsinstruktioner

Bestemmelsesmæssig anvendelse

Geberit mellembakke ZB 203A er udelukkende beregnet til at presse Geberit systemrør og pressefittings sammen med følgende Geberit presseslynger:

Presseslynge	Dimension
Geberit Mapress presseslynger	d 35, d 42, d 54, d 66,7
Geberit Mepla presseslynger	d 63, d 75
Geberit Volex presseslynger	d 50, d 63

Geberit anbefaler, at Geberit mellembakke ZB 203A kun anvendes i følgende presseværktøjer:

- Geberit presseværktøjer, der har samme kompatibilitetsmærke  som Geberit mellembakke ZB 203A.
- Presseværktøjer fra andre producenter, der er godkendt af Geberit til bearbejdning af Geberit systemrør og pressefittings.

→ Se Teknisk Information "Kompatible presseværktøjer til pressesystemerne Geberit Mapress, Geberit Mepla og Geberit Volex".

Geberit har ikke testet andre presseværktøjer for egnethed til Geberit mellembakke ZB 203A. Anvendelse af presseværktøjer med for høj pressekraft kan medføre en betydelig nedsættelse af holdbarheden for Geberit mellembakke ZB 203A.

Geberit mellembakke ZB 203A må kun bruges af fagmænd til rørledningsinstallationer.

Ikke bestemmelsesmæssig anvendelse



ADVARSEL

Fare for kvæstelser ved anvendelse af presseapparater med for høj pressekraft

- ▶ Brug kun presseapparater iht. den bestemmelsesmæssige anvendelse.

Geberit mellembakke ZB 203A er udelukkende beregnet til anvendelse iht. denne betjeningsvejledning. Andre anvendelser betragtes som ukorrekte og kan føre til kvæstelser.

DA **Brugerens kvalifikationer**

Brugere uden egnet uddannelse kan ikke kende eller vurdere de farer, der er forbundet med presningen. På den måde kan brugeren selv, men også andre personer, komme til skade.

- Brugere skal kende og bruge sikkerhedsforskrifterne i det pågældende land.
- Brugere, der arbejder med Geberit presseslynger og Geberit mellembakker for første gang, skal instrueres i sikker håndtering af en fagkyndig eller deltage i et specialkursus.

Overholdelse af henvisninger og vejledninger

Manglende overholdelse af sikkerhedsinstruktioner og anvisninger kan medføre tilskadecomst.

- Inden ibrugtagning skal alle sikkerhedsinstruktioner og anvisninger for presseværktøj, Geberit presseslynge og Geberit mellembakke læses og overholdes.
- Læs og overhold sikkerhedsinstruktionerne for de forbrugsmaterialer, der skal anvendes.
- Gem alle sikkerhedsinstruktioner og anvisninger med henblik på senere brug.

Hindring af fare på grund af defekte Geberit pressepåsatser



ADVARSEL

Fare for kvæstelser på grund af brudstykker, der slynges ud

- ▶ Bær beskyttelsesbriller og beskyttelseshjelm.

Geberit pressepåsatser (pressekæber, presseslynger, mellembakker) udsættes for stor kraft under presningen og bliver slidt. Hvis der anvendes slidte eller beskadigede Geberit pressepåsatser, kan det føre til kvæstelser.

- Anvend kun pressepåsatser i teknisk fejlfri stand.
- Vedligehold pressepåsatserne regelmæssigt.
→ Se regler for service af Geberit pressepåsatser.
- Opbevar udelukkende pressepåsatserne i tørre rum.
- Transporter pressepåsatserne i en transportkuffert, så de er beskyttet mod stød.

- DA
- Kontroller regelmæssigt pressepåsatserne for mangler og skader før og efter hver anvendelse. Kontroller især, om der er revnedannelse i presseformen og på flangerne.
 - Ved revnedannelser: Pressepåsatserne skal straks kasseres, mærkes som defekte, og de må ikke længere anvendes.

Hindring af skader på Geberit mellembakke ZB 203A på grund af forkert presning

Geberit mellembakke ZB 203A kan blive beskadiget på grund af forkert presning eller anvendelse.

- Alle fire kløer på Geberit mellembakken ZB 203A skal gribe godt fat omkring boltene på Geberit presseslyngen.
- Hvis der er mistanke om, at Geberit mellembakken ZB 203A er beskadiget, skal den udskiftes.

Anvendelse af personligt beskyttelsesudstyr



Hvis der ikke bæres beskyttelsesudstyr, kan personer blive kvæstet. Bær beskyttelseshjelm, beskyttelsesbriller og sikkerhedssko under presningen.

Symbolforklaring

Symboler i vejledningen

Symbol	Betydning
	ADVARSEL Henviser til en fare, der kan føre til død eller alvorlige kvæstelser, hvis den ikke undgås.
	FORSIGTIG Henviser til en fare, der kan føre til kvæstelser, hvis den ikke undgås.
	OBS Henviser til en fare, der kan føre til materielle skader, hvis den ikke undgås.
	Kompatibilitetsmærke: Henviser til anvendelsen af kompatible presseapparater.

DA Symboler på mellembakken

Symbol	Betydning
	Fare på grund af brudstykker, der slynges ud.
	Læs medfølgende sikkerhedsinstruktioner og driftsvejledning før ibrugtagning og anvendelse af Geberit mellembakke ZB 203A.
	Kompatibilitetsmærke: Henviser til anvendelsen af kompatible presseapparater.

Produktbeskrivelse

Opbygning af Geberit mellembakke ZB 203A

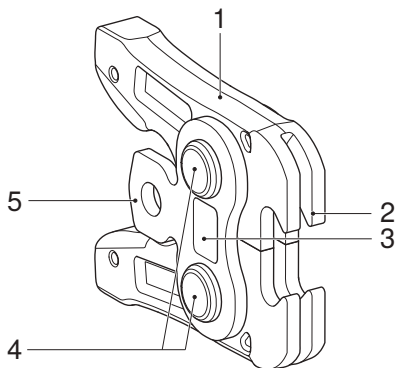

- 1 Pressekæbehåndtag
- 2 Klo
- 3 Kompatibilitetsmærke
- 4 Pressekæbeled
- 5 Flange

Isætning af Geberit mellembakken i presseapparatet



ADVARSEL

Fare for kvæstelser som følge af udslyngning af brudstykker i tilfælde af forkert anvendelse samt slidte eller beskadigede mellembakker

- ▶ Anvend kun mellembakker i teknisk fejlfri stand.
- ▶ Kontroller, at den anvendte mellembakke passer til presseslyngen.
- ▶ Anvend ikke mellembakken mere i tilfælde af forkert eller ikke tilsigtet anvendelse, men få den kontrolleret på et autoriseret værksted.
- ▶ Bær egnet beskyttelsesudstyr (beskyttelsesbriller, beskytteshjelm osv.).



FORSIGTIG

Fare for kvæstelser, hvis de usikrede Geberit pressepåsatser falder ned

- ▶ Når Geberit pressepåsatserne (pressekæber, mellembakker) sættes ind i værktøjsholderen, skal presseapparatet stå opret.

OBS

Fare for skader på apparatet på grund af forkert anvendelse

- ▶ Brug kun Geberit pressepåsatser (presseslynger og mellembakker), der bærer det samme kompatibilitetsmærke som presseapparatet.
-
- ▶ Sæt Geberit mellembakken i presseapparatet som beskrevet.
→ Se driftsvejledningen til det enkelte presseværktøj.

DA Fastgørelse af Geberit mellembakke ZB 203A til Geberit presseslyngen

OBS

Beskadigelse af Geberit presseslyngen i tilfælde af forkert anvendelse af Geberit mellembakken

- ▶ Kontroller, at kløerne på Geberit mellembakken altid griber godt fat omkring Geberit presseslyngens bolte.

1 Tryk begge pressekæbehandtag sammen for at åbne Geberit mellembakke ZB 203A.

2 Før kløerne på Geberit mellembakke ZB 203A ind i noterne på Geberit presseslyngen, og hængt boltene på.

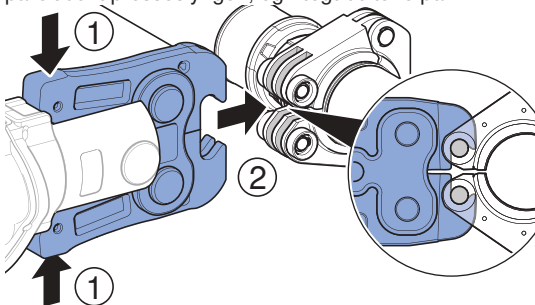

3 Slip begge pressekæbehandtag.

Presning med Geberit mellembakke ZB 203A og Geberit presseslynger

- ▶ Sammenpresning af Geberit pressefitting.
→ Se betjeningsvejledningen for de enkelte Geberit presseslynger og driftsvejledningen til det enkelte presseværktøj.

Vedligeholdelse

Vedligeholdelsesregler Geberit mellembakker ZB 203A

Nedenstående serviceintervaller og vedligeholdelsesarbejder skal af sikkerhedsmæssige årsager altid overholdes og udføres. Det samme gælder for de obligatoriske serviceregler for presseapparaterne. Denne Geberit mellembakke ZB 203A kræver ved bestemmelsesmæssig anvendelse ingen kontrol på autoriserede fagværksteder. Geberit mellembakken ZB 203A skal dog alligevel vedligeholdes. Geberit mellembakker ZB 203A, der slet ikke vedligeholdes eller ikke vedligeholdes fagligt korrekt, kan medføre uheld med kvæstelser til følge.

Overhold altid de følgende serviceintervaller og vedligeholdelsesarbejder:

Serviceinterval	Vedligeholdelsesarbejde
Regelmæssigt, før brug, ved arbejdsdagens begyndelse	<ul style="list-style-type: none">▶ Kontroller Geberit mellembakke ZB 203A for udvendige fejl og mangler, som skader, revner i materialet, rust og anden slitage. Hvis der er fejl eller mangler, skal mellembakken udskiftes.<ul style="list-style-type: none">– Fjern aflejringer i området ved kløerne– Sprøjt mellembakken med et smøremiddel, der anbefales af Geberit, og rengør med en klud.– Kontroller, at pressekæbebehandtagene glider let. Hvis det er nødvendigt, skal du aktivere pressekæbebehandtaget flere gange, til det atter glider let.

Autoriserede værksteder

Adresserne på de autoriserede værksteder kan fås ved henvendelse til Geberits salgsselskaber.

Bortskaffelse

Bortskaffelse af Geberit pressepåsatser

Geberit pressepåsatserne består af stål. Derfor hører slidte Geberit pressepåsatser (pressekæber, presseslynger, mellembakker) ikke til i restaffaldet. De skal leveres direkte tilbage til Geberit til fagligt korrekt bortskaffelse eller sendes til et lokalt indleveringssted for gammelt metal.

Overensstemmelse

Overensstemmelseserklæring vedr. Geberit pressepåsatser

Geberit pressepåsatser (pressekæber, presseslynger, mellembakke) er en del af et system og har ikke deres egen overensstemmelseserklæring. Der følger en relevant overensstemmelseserklæring med presseapparaterne.

Dokumentationsansvarlig

Jörg Schneider, Product Compliance, Geberit International AG,
CH-8645 Jona, Schweiz

NO Grunnleggende sikkerhetsanvisninger

Korrekt bruk

Geberit mellombakke ZB 203A brukes utelukkende til å presse Geberit systemrør og pressfittings sammen med Geberit press-slinger:

Press-slinge	Dimensjon
Geberit Mapress press-slinger	d 35, d 42, d 54, d 66,7
Geberit Mepla press-slinger	d 63, d 75
Geberit Volex press-slinger	d 50, d 63

Geberit anbefaler bruk av Geberit mellombakke ZB 203A kun i følgende pressenheter:

- Geberit pressenheter med samme samsvarsmerke  som Geberit mellombakke ZB 203A.
- Pressenheter fra andre produsenter som er godkjent av Geberit for bearbeiding av Geberit systemrør og pressfittings.
→ Se også den tekniske informasjonen

"Kompatible pressenheter for pressystemene Geberit Mapress, Geberit Mepla og Geberit Volex".

Andre pressenheter har ikke blitt kontrollert av Geberit med tanke på hvor godt egnet de er med Geberit mellombakke ZB 203A. Bruk av pressenheter med for høy presskraft kan redusere levetiden til Geberit mellombakke ZB 203A betydelig.

Geberit mellombakke ZB 203A må bare brukes av fagpersoner for rørledningsinstallasjoner.

Feil bruk



ADVARSEL

Fare for personskader ved bruk av pressenheter med for mye presskraft

- ▶ Bruk pressenheter bare på korrekt måte.

Geberit mellombakke ZB 203A er utelukkende beregnet for bruk i samsvar med denne brukerhåndboken. Andre bruksområder regnes som feil bruk og kan føre til personskader.

NO **Brukernes kvalifikasjoner**

Uten egnet opplæring kan ikke brukerne gjenkjenne farene i forbindelse med pressesekvensen eller vurdere dem på riktig måte. Dermed kan de skade seg selv eller andre personer.

- Brukerne må være kjent med og bruke sikkerhetsforskriftene i det aktuelle landet.
- Brukere som arbeider med Geberit press-slinger og Geberit mellombakker for første gang, må få en fagkyndig til å forklare sikker bruk eller delta på en fagopplæring.

Følg anvisninger og informasjon

Hvis sikkerhetsanvisningene og -informasjonen ikke overholdes, kan det føre til personskader.

- Les og følg alle sikkerhetsanvisninger og -informasjoner for pressenheten, Geberit press-slingen og Geberit mellombakken før du tar dem i bruk.
- Les og følg sikkerhetsanvisningene for forbruksmateriellet som brukes.
- Ta vare på alle sikkerhetsanvisninger og andre anvisninger for senere bruk.

Unngå fare på grunn av defekte Geberit presspåsatser



ADVARSEL

Fare for personskader på grunn av deler som slynges ut

- Bruk vernebriller og vernehjelm.

Geberit presspåsatser (pressbakker, press-slinger, mellombakker) utsettes for sterke krefter under pressesekvensen og slites ut. Bruk av slitte eller skadde Geberit presspåsatser kan føre til personskader.

- Presspåsatser må kun brukes når de er i teknisk god stand.
- Vedlikehold presspåsatser regelmessig.
→ Se vedlikeholdsregler for Geberit presspåsatser.
- Oppbevar presspåsatser bare i tørre rom.
- Transporter presspåsatser i transportkoffert.
- Kontroller presspåsatser regelmessig før og etter hver bruk med tanke på mangler og skader. Kontroller spesielt om det er sprekkdannelser i materialet i presskonturen og på flensene.

- NO
- Ved sprekkdannelser: Ved sprekkdannelser må du straks ta presspåsatsene ut av drift, merke dem som defekte og ikke bruke dem mer.

Unngå skade på Geberit mellombakke ZB 203A på grunn av feil pressing

Geberit mellombakke ZB 203A kan bli skadet på grunn av feil pressing eller bruk.



- Alle de fire klørne til Geberit mellombakken ZB 203A må gripe fullstendig rundt boltene til Geberit press-slingen.
- Ved mistanke om skade på Geberit mellombakken ZB 203A må den skiftes ut.

Bruk personlig verneutstyr



Uten egnet verneutstyr kan personer bli skadet. Bruk vernehjelm, vernebriller og venesko under pressesesekvensen.

Symbolforklaring

Symboler i veiledningen

Symbol	Betydning
	ADVARSEL Angir en fare som kan føre til dødsfall eller alvorlige personskader hvis den ikke unngås.
	FORSIKTIG Angir en fare som kan føre til personskader hvis den ikke unngås.
	OBS Angir en fare som kan føre til materielle skader hvis den ikke unngås.
	Samsvarsmerke: Viser til bruk av kompatible pressenheter.

NO Symboler på mellombakken

Symbol	Betydning
	Fare på grunn av deler som slynges ut.
	Les de medfølgende sikkerhetsanvisningene og håndboken før du kjører i gang og tar i bruk Geberit mellombakken ZB 203A.
	Samsvarsmerke: Viser til bruk av compatible pressenheter.

Produktbeskrivelse

Konstruksjonen til Geberit mellombakke ZB 203A

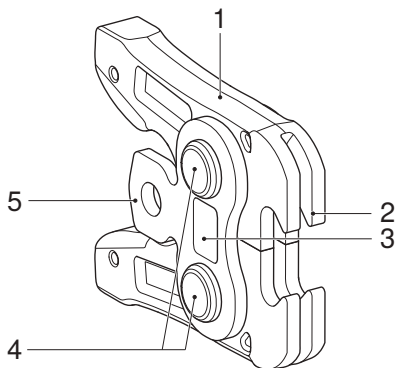

- 1 Pressbakkegrep
- 2 Klo
- 3 Samsvarsmerke
- 4 Pressbakkeledd
- 5 Flens

Sett Geberit mellombakken inn i pressenheten



ADVARSEL

Fare for personskader dersom bruddstykker slynges ut på grunn av feil bruk eller bruk av slitte eller skadede mellombakker

- ▶ Mellombakken må kun brukes når det er i teknisk god stand.
- ▶ Påse at den brukte mellombakken passer til press-slingen.
- ▶ Dersom en mellombakke har vært brukt feil eller ikke på korrekt måte, må den ikke brukes mer, men kontrolleres av et autorisert fagverksted.
- ▶ Bruk egnet verneutstyr (vernebriller, vernehjelm osv.).



FORSIKTIG

Fare for personskader ved at de usikrede Geberit presspåsetsene faller ned

- ▶ Ved innsetting av Geberit presspåsetsene (pressbakker, mellombakker) i verktøyholderen må du holde pressenheten i stående stilling.

OBS

Fare for skader på apparatet på grunn av feil bruk

- ▶ Bruk bare Geberit presspåsatser (pressbakker, press-slinger, mellombakker) som har samme samsvarsmerke som pressenheten.

-
- ▶ Sett Geberit mellombakken inn i pressenheten i henhold til beskrivelsen.
→ Se driftsveiledningen for den respektive pressenheten.

NO Hekte Geberit mellombakken ZB 203A inn i Geberit press-slingen

OBS

Skader på Geberit press-slingen på grunn av feil bruk av Geberit mellombakken

- ▶ Kontroller at klørne på Geberit mellombakken alltid griper helt rundt holderne på Geberit press-slingen.

1 Åpne Geberit mellombakken ZB 203A ved å trykke de to pressbakkegrepene sammen.

2 Før klørne til Geberit mellombakken ZB 203A inn i sporene i Geberit press-slingen, og heft dem inn i boltene.

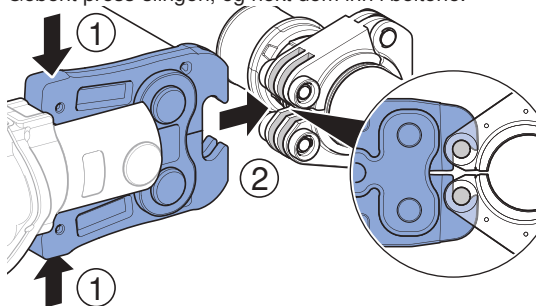

3 Slipp begge pressbakkegrepene.

Pressing med Geberit mellombakke ZB 203A og Geberit press-slinger



Press Geberit pressfitting.

→ Se brukerhåndboken for de respektive Geberit press-slingene samt driftsveiledningen for den respektive pressenheten.

Service

Vedlikeholdsregler Geberit mellombakker ZB 203A

Vedlikeholdsintervallene og vedlikeholdsarbeidene nedenfor må av sikkerhetsgrunner overholdes og utføres. Det samme gjelder også for obligatoriske vedlikeholdsregler for pressenhetene. Disse Geberit mellombakkene ZB 203A trenger ikke kontrolleres av autoriserte fagverksteder ved korrekt bruk. Geberit mellombakken ZB 203A må likevel vedlikeholdes. Geberit mellombakker ZB 203A som ikke er vedlikeholdt eller ikke korrekt vedlikeholdt, kan forårsake ulykker med personskader.

Vedlikeholdsintervallene og vedlikeholdsarbeidene som beskrives nedenfor, må absolutt overholdes:

Vedlikeholdsintervall	Vedlikeholdsarbeid
Regelmessig, før bruk, når arbeidsdagen begynner	<ul style="list-style-type: none">▶ Kontroller Geberit mellombakken ZB 203A med tanke på skader, sprekkdannelser i materialet, rust og andre tegn på slitasje. Bytt mellombakken hvis det er mangler.<ul style="list-style-type: none">– Fjerne avleiringer i kloområdet– Spray hele mellombakken med et smøremiddel som anbefales av Geberit og rengjør med en klut.– Kontroller at pressbakkegrepet går lett. Trykk om nødvendig på pressbakkegrepet flere ganger til det går lett igjen.

Autoriserte fagverksteder

Adresser til autoriserte fagverksteder kan fås hos Geberit-forhandlere.

Avfallshåndtering

Avfallshåndtering av Geberit presspåsater

Geberit presspåsatsene er produsert i stål. Derfor skal ikke brukte Geberit presspåsater (pressbakker, press-slinger, mellombakker) kastes i restavfallet. De må leveres direkte tilbake til Geberit eller et lokalt mottakssted for metallavfall.

Samsvar

Samsvarserklæring for Geberit presspåsater

Geberit presspåsater (pressbakker, press-slinger, mellombakker) er del av et system og har ikke en egen samsvarserklæring. Tilsvarende samsvarserklæringer er vedlagt pressenhetene.

Dokumentasjonsfullmektig

Jörg Schneider, Product Compliance, Geberit International AG,
CH-8645 Jona, Sveits

SV Grundläggande säkerhetsanvisningar

Användningsområden

Geberit mellanbacken ZB 203A får endast användas för att pressa samman Geberit systemrör och -pressrördelar med följande Geberit presslingor:

Presslinga	Mått
Geberit Mapress presslingor	d 35, d 42, d 54, d 66,7
Geberit Mepla presslingor	d 63, d 75
Geberit Volex presslingor	d 50, d 63

Geberit rekommenderar att Geberit mellanbacken ZB 203A bara används i följande pressenheter:

- Geberit pressenheter med samma kompatibilitetsmärkning  som Geberit mellanbacken ZB 203A.
- Pressenheter från andra tillverkare som har godkänts av Geberit för bearbetning av Geberit systemrör och -pressrördelar.

→ Se den tekniska informationen "Kompatibla pressenheter för pressrörssystemen Geberit Mapress, Geberit Mepla och Geberit Volex".

Geberit har inte testat om andra pressenheter passar för Geberit mellanbacken ZB 203A. Om pressenheter med för hög presskraft används kan livslängden på Geberit mellanbacken ZB 203A förkortas avsevärt.

Geberit mellanbacken ZB 203A får endast användas av fackpersonal för rörinstallationer.

Ej ändamålsenlig användning



VARNING

Risk för personskador vid användning i pressenheter med för hög presskraft

- ▶ Använd endast pressenheterna på avsett vis.

Geberit mellanbacken ZB 203A är endast avsedd att användas på det sätt som beskrivs i denna bruksanvisning. Andra tillämpningar betraktas som ej ändamålsenliga och kan leda till personskador.

SV **Användarens kvalifikationer**

Användare som saknar lämplig utbildning kan inte identifiera eller bedöma de risker som utgår från pressekvensen. Därmed kan de skada sig själva eller andra personer.

- Användare måste känna till och följa de lokala säkerhetsföreskrifterna.
- Användare som för första gången arbetar med Geberit presslingor och Geberit mellanbackar måste instrueras av en fackkunnig person eller delta i en utbildning.

Följ upplysningar och anvisningar

Om säkerhetsanvisningarna och instruktionerna ignoreras kan det leda till personskador.

- Läs och följ alla säkerhetsanvisningar och anvisningar för pressenheten samt Geberit presslingen och Geberit mellanbacken före idrifttagandet.
- Läs och följ säkerhetsanvisningarna för förbrukningsmaterial som ska användas.
- Spara alla säkerhetsanvisningar och instruktioner för framtida bruk.

Undvik fara på grund av defekta Geberit presstillsatser



VARNING

Risk för personskador på grund av kringflygande fragment

- ▶ Använd skyddsglasögon och skyddshjälm.

Geberit presstillsatser (pressbackar, presslingor, mellanbackar) utsätts för stark belastning under pressningen och nöts med tiden. Om slitna eller skadade Geberit presstillsatser används kan det leda till personskador.

- Använd bara presstillsatser som är i fullgott skick.
- Underhåll presstillsatserna med jämna mellanrum.
→ Se underhållsreglerna för Geberit presstillsatser.
- Förvara alltid presstillsatserna i torra utrymmen.
- Transportera presstillsatserna i transportlådor och se till att de skyddas mot stötar.

SV

- Kontrollera presstillsatserna regelbundet med avseende på brister och skador före och efter varje användning. Kontrollera framför allt om det finns begynnande materialsprickor i presskonturen och på flänsarna.
- Vid materialsprickor: Presstillsatserna ska omedelbart sorteras ut, märkas som defekta och sedan kasseras.

Undvik skador på Geberit mellanbacken ZB 203A på grund av felaktig pressning

Geberit mellanbacken ZB 203A kan skadas av felaktig pressning eller användning.

- Alla fyra klorna på Geberit mellanbacken ZB 203A måste omsluta Geberit presslingans bult helt.
- Byt Geberit mellanbacken ZB 203A om den verkar vara skadad.

Använd personlig skyddsutrustning



Utan lämplig skyddsutrustning kan personer drabbas av skador. Under pressekvensen måste skyddshjälm, skyddsglasögon och säkerhetsskor bäras.

Symbolförklaring

Symboler i anvisningen

Symbol	Betydelse
	VARNING Betecknar en fara som kan leda till dödsfall eller allvarliga personskador om den inte undviks.
	OBSERVERA Betecknar en fara som kan leda till personskador om faran inte undviks.
	OBSERVERA Betecknar en fara som kan leda till materiella skador om faran inte undviks.
	Kompatibilitetsmärkning: Hänvisar till användning av kompatibla pressenheter.

SV Symboler på mellanbacken

Symbol	Betydelse
	Fara på grund av kringflygande fragment.
	Läs medföljande säkerhetsanvisningar och bruksanvisning innan Geberit mellanbacken ZB 203A tas i drift och används.
	Kompatibilitetsmärkning: Hänvisar till användning av kompatibla pressenheter.

Produktbeskrivning

Uppbyggnad av Geberit mellanback ZB 203A

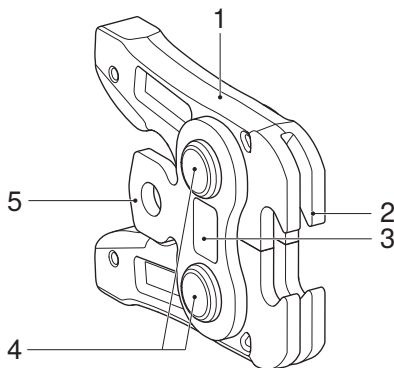

- 1 Backspak
- 2 Klo
- 3 Kompatibilitetsmärkning
- 4 Backleder
- 5 Fläns

Sätta in Geberit mellanback i pressenheten



VARNING

Risk för personskador p.g.a. kringflygande fragment vid felaktig användning samt vid användning av slitna eller skadade mellanbackar

- ▶ Använd bara mellanbacken om den är i fullgott skick.
- ▶ Säkerställ att mellanbacken som används passar till presslingen.
- ▶ Använd inte mellanbacken efter felaktig eller icke ändamålsenlig användning, utan låt en auktoriserad verkstad kontrollera den.
- ▶ Använd lämplig skyddsutrustning (skyddsglasögon, skyddshjälm etc.).



OBSERVERA

Risk för personskador om Geberit presstillsatser faller ned ifall de inte har säkrats

- ▶ Håll pressenheten rak när du sätter in Geberit presstillsatser (pressbackar, mellanbackar) i verktygsfästet.

OBSERVERA

Skador på enheten på grund av felaktig användning

- ▶ Använd endast Geberit presstillsatser (pressbackar, presslingor, mellanbackar) med samma kompatibilitetsmärkning som pressenheten.
-
- ▶ Sätt in Geberit mellanback i pressenheten enligt beskrivningen.
 - Se driftinstruktionen för respektive pressenhet.

SV Inhängning av Geberit mellanback ZB 203A i Geberit presslinga

OBSERVERA

Skador på Geberit presslingen genom felaktig användning av Geberit mellanbacken

- Försäkra dig om att Geberit mellanbackens klor alltid griper helt och hållet runt Geberit presslingans bultar.

1 Tryck ihop båda backspakarna för att öppna Geberit mellanbacken ZB 203A.

2 För in klorna på Geberit mellanbacken ZB 203A i Geberit presslingans spår och haka fast dem i bultarna.

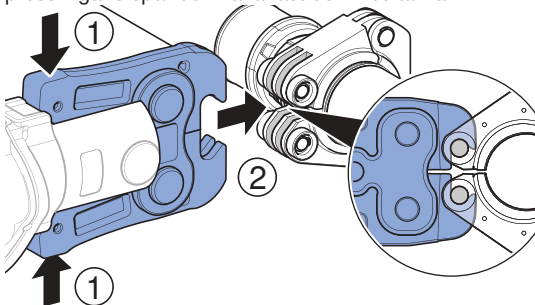

3 Släpp båda backspakarna.

Pressning med Geberit mellanback ZB 203A och Geberit presslingor



Pressa Geberit pressrördel.

→ Se bruksanvisningen till Geberit presslingorna samt driftinstruktionen till pressenheten.

Service

Underhållsregler för Geberit mellanbackar ZB 203A

Av säkerhetsskäl ska följande underhållsintervaller och underhållsarbeten alltid följas och utföras. Detsamma gäller även för pressenheternas obligatoriska underhållsregler. Geberit mellanbacken ZB 203A behöver vid ändamålsenlig användning inte kontrolleras av auktoriserade verkstäder. Trots detta måste Geberit mellanbacken ZB 203A underhållas. Geberit mellanbackar ZB 203A som inte har underhållits eller som har underhållits felaktigt kan orsaka olyckor som leder till skador.

Följande underhållsintervaller och underhållsarbeten måste följas:

Underhållsintervaller	Underhållsarbete
Regelbundet, före användning, vid arbetsdagens början	<ul style="list-style-type: none">▶ Kontrollera om det finns utvändiga fel som skador, materialsprickor, rostställen och andra tecken på slitage på Geberit mellanbacken ZB 203A. Vid fel på mellanbacken måste den bytas ut.<ul style="list-style-type: none">– Ta bort avlagringar på klorna– Spraya hela mellanbacken med ett smörjmedel som rekommenderas av Geberit och rengör med en trasa.– Kontrollera att backspakarna går lätt och inte kärvar. Aktivera vid behov backspaken flera gånger tills den går lätt igen.

Auktoriserade verkstäder

Adresser till auktoriserade verkstäder får du hos Geberits återförsäljare.

Avfallshantering

Avfallshantering av Geberit presstillsatser

Geberit presstillsatser är tillverkade av stål. Därför ska uttjänta Geberit presstillsatser (pressbackar, presslingor, mellanbackar) inte slängas bland osorterat avfall. De ska lämnas tillbaka till Geberit för korrekt avfallshantering eller till en lokal sopstation för metallskrot.

Överensstämmelse

Försäkran om överensstämmelse för Geberit presstillsatser

Geberit presstillsatser (pressbackar, presslingor, mellanbackar) är en del av ett system och har ingen egen försäkran om överensstämmelse. Motsvarande försäkran om överensstämmelse medföljer pressenheterna.

Dokumentationsansvarig

Jörg Schneider, Product Compliance, Geberit International AG,
CH-8645 Jona, Schweiz

Määräysten mukainen käyttö

Geberit-välileuka ZB 203A on tarkoitettu ainoastaan Geberit-järjestelmäputkien ja -puristusliittimien puristamiseen seuraavilla Geberit-puristuskauluksilla:

Puristuskaulus	Mitat
Geberit Mapress puristuskaulukset	d 35, d 42, d 54, d 66,7
Geberit Mepla puristuskaulukset	d 63, d 75
Geberit Volex puristuskaulukset	d 50, d 63

Geberit suosittelee käyttämään Geberit-välileukaa ZB 203A vain seuraavien puristustyökalujen yhteydessä:

- Geberit-puristustyökalut, jotka on varustettu samalla yhteensopivuusmerkinnällä  kuin Geberit-välileukaan ZB 203A on merkitty.
- Muiden valmistajien puristustyökalut, jotka Geberit on hyväksynyt Geberit-järjestelmäputkien ja -puristusliittimien työstämiseen.

→ Katso myös tekninen dokumenttiotsikolla
Yhteensopivat puristustyökalut
puristusjärjestelmiä Geberit Mapress, Geberit
Mepla ja Geberit Volex varten.

Geberit ei ole testannut muiden puristustyökalujen
soveltuvuutta Geberit-välileukaan ZB 203A.

Puristusvoimaltaan liian suurten puristuslaitteiden
käyttö voi lyhentää Geberit-välileuan ZB 203A
käyttöikää huomattavasti.

Vain putkiasennuksen ammattilaiset saavat
käyttää Geberit-välileukaa ZB 203A.

Määräysten vastainen käyttö



VAROITUS

**Loukkaantumisvaara käytettäessä
puristustyökaluja liian suurella
puristusvoimalla**

- ▶ Käytä puristustyökaluja aina
määräysten mukaisesti.

Geberit-välileukaa ZB 203A saa käyttää vain
tämän käyttöohjeen mukaisesti. Kaikki muu käyttö
on määräysten vastaista ja voi aiheuttaa
loukkaantumisia.

FI Käyttäjien pätevyys

Jos käyttäjillä ei ole soveltuvaa koulutusta, he eivät pysty tunnistamaan puristamisen aiheuttamia vaaroja tai arvioimaan niitä oikein. Näin he itse tai muut henkilöt voivat loukkaantua.

- Käyttäjien on tunnettava maakohtaiset turvallisuusmääräykset ja noudatettava niitä.
- Geberit-puristuskauluksia ja Geberit-välileukoja ensimmäistä kertaa käyttävien on saatava asiantuntijan perehdytys turvallisesta käsittelystä tai osallistuttava koulutukseen.

Ohjeiden ja määräysten noudattaminen

Turvallisuusohjeiden ja määräysten noudattamatta jättäminen voi aiheuttaa loukkaantumisia.

- Lue puristuslaitteen Geberit-puristuskaulusten ja Geberit-välileukojen kaikki turvallisuusohjeet ja määräykset ennen käyttöönottoa ja noudata niitä.
- Lue käytettävien kulutustavaroiden turvallisuusohjeet ja noudata niitä.
- Säilytä kaikki turvallisuusohjeet ja määräykset tulevaa käyttöä varten.

Viallisten Geberit-puristuspäiden aiheuttaman vaaran välttäminen



VAROITUS

Ympäristöön sinkoavista lohjenneista osista aiheutuva loukkaantumisvaara

- Käytä suojalaseja ja suojakypärää.

Geberit-puristuspäät (puristusleuat, puristuskaulukset, välileuat) altistuvat puristettaessa suurille voimille ja kuluvat. Kuluneiden tai vaurioituneiden Geberit-puristuspäiden käyttö voi aiheuttaa loukkaantumisia.

- Käytä puristuspäitä ainoastaan teknisesti moitteettomassa kunnossa.
- Huolla puristuspäät säännöllisesti.
→ Katso Geberit-puristuspäiden huolto-ohjeet.
- Säilytä puristuspäitä aina kuivissa tiloissa.
- Kuljeta puristuspäitä kuljetuslaukussa iskuilta suojattuina.
- Tarkasta säännöllisesti aina ennen käyttöä ja käytön jälkeen, että puristuspäissä ei ole puutteita ja vaurioita. Tarkasta erityisesti, ettei puristuspinnassa ja laipoissa ole alkavia murtumia.

FI

- Jos havaitset murtumia: poista puristuspäät heti käytöstä, merkitse viallisiksi ja älä käytä niitä enää.

Virheellisen puristuksen aiheuttaman Geberit-välileuan ZB 203A vaurioitumisen välttäminen

Geberit-välileuka ZB 203A voi vaurioitua virheellisen puristuksen tai käytön vuoksi.



- Geberit-välileuan ZB 203A jokaisen neljän hampaan täytyy aina kiinnittyä kunnolla Geberit-puristuskauluksen tappeihin.
- Jos epäilet Geberit-välileuan ZB 203A vaurioituneen, välileuka on vaihdettava.

Henkilönsuojainten käyttäminen



Jos tarkoituksenmukaisia suojarusteita ei käytetä, voi seurauksena olla loukkaantuminen. Käytä puristamisen aikana suojakypärää, suojalaseja ja turvakenkiä.

Merkkien selitykset

Symbolit ohjeessa

Symboli	Merkitys
	VAROITUS Merkitsee vaaraa, joka voi johtaa kuolemaan tai vakavaan loukkaantumiseen, jos sitä ei vältetä.
	HUOMIO Merkitsee vaaraa, joka voi johtaa loukkaantumisiin, jos sitä ei vältetä.
	HUOMAUTUS Merkitsee vaaraa, joka voi aiheuttaa omaisuusvahinkoja, jos sitä ei vältetä.
	Yhteensopivuusmerkintä: viittaa yhteensopivien puristusyksikköjen käyttöön.

FI Merkit välileuassa

Symboli	Merkitys
	Ympäristöön sinkoavien lohjenneiden osien aiheuttama vaara.
	Oheiset turvallisuusohjeet ja määräykset on luettava ennen Geberit-välileuan ZB 203A käyttöönottoa ja käyttöä.
	Yhteensopivuusmerkintä: viittaa yhteensopivien puristusyksikköjen käyttöön.

Tuotekuvaus

Geberit-välileuan ZB 203A rakenne

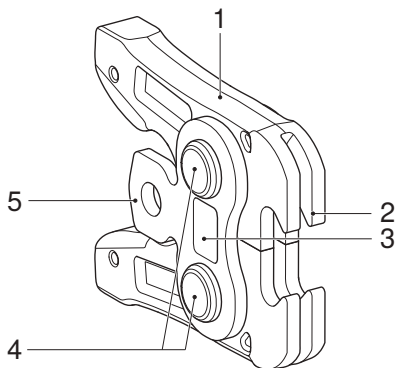

- 1 Leukojen pidike
- 2 Hammas
- 3 Yhteensopivuusmerkintä
- 4 Leukanivelet
- 5 Laippa

Geberit-välileuan kiinnittäminen puristustyökaluun



VAROITUS

Ympäristöön sinkoavat lohjenneet osat voivat aiheuttaa loukkaantumisen virheellisen käytön yhteydessä sekä käytettäessä kuluneita tai vaurioituneita välileukoja

- ▶ Käytä välileukaa ainoastaan sen ollessa teknisesti moitteettomassa kunnossa.
- ▶ Varmista, että käytettävä välileuka sopii puristuskaulukseen.
- ▶ Älä käytä välileukaa vääränlaisen tai määräysten vastaisen käytön jälkeen, vaan tarkastuta se valtuutetussa korjaamossa.
- ▶ Käytä sopivia suojarusteita (suojalaseja, suojakypärää jne.).



HUOMIO

Loukkaantumisvaara kiinnittämättömien Geberit-puristuspäiden putoamisen takia

- ▶ Kun asetat Geberit-puristuspäät (puristusleuat, välileuat) työkalutelineeseen, pidä puristustyökalua pystyssä.

HUOMAUTUS

Laitevaurioita virheellisen käytön takia

- ▶ Käytä vain Geberit-puristuspäitä (puristusleuat, puristuskaulukset, välileuat), joissa on sama yhteensopivuusmerkintä kuin puristuslaitteessa.
-
- ▶ Kiinnitä Geberit-välileuka kuvauksen mukaan puristustyökaluun.
 - Katso vastaavan puristustyökalun käyttöohje.

FI Geberit-välileuan ZB 203A kiinnittäminen Geberit-puristuskaulukseen

HUOMAUTUS

Geberit-puristuskaulus vaurioituu, jos Geberit-välileukaa käytetään väärin

- Varmista, että Geberit-välileuan hampaat kiinnittyvät aina kunnolla Geberit-puristuskauluksen tappeihin.

1 Avaa Geberit-välileuka ZB 203A painamalla leukojen pidikkeet yhteen.

2 Työnnä Geberit-välileuan hampaat ZB 203A Geberit-puristuskauluksen uriin ja kiinnitä tappeihin.

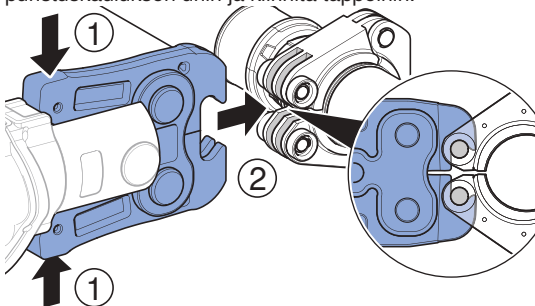

3 Irrota molemmat leukojen pidikkeet.

Puristaminen Geberit-välileualla ZB 203A ja Geberit-puristuskauluksella



Purista Geberit-puristusliitin.

→ Tarkista jokaisen Geberit-puristuskauluksen ja jokaisen puristuslaitteen käyttöohjeet.

Huolto

Geberit-välileuan ZB 203A huolto-ohjeet

Jäljempänä esitettyjä huoltovälejä täytyy turvallisuussyistä ehdottomasti noudattaa ja huoltotyöt suorittaa. Sama pätee myös puristusyksikköjen sitoviin huolto-ohjeisiin. Jos tätä Geberit-välileukaa ZB 203A käytetään määräysten mukaisesti, niitä ei tarvitse toimittaa tarkastukseen valtuutettuihin korjaamoihin. Siitä huolimatta Geberit-välileuka ZB 203A on huollettava. Geberit-välileuat ZB 203A, joita ei ole huollettu tai ei ole huollettu asianmukaisesti, voivat aiheuttaa onnettomuuksia ja loukkaantumisia.

Jäljempänä kuvattuja huoltovälejä on ehdottomasti noudatettava ja huoltotyöt on suoritettava:

Huoltoväli	Huoltotyö
Säännöllisesti, ennen käyttöä, työpäivän alussa	<ul style="list-style-type: none">▶ Tarkista, onko Geberit-välileuassa ZB 203A ulkoisia puutteita, esimerkiksi vaurioita, materiaalin alkavia murtumia, ruostuneita kohtia tai muita kulumajälkiä. Jos puutteita on, vaihda välileuka.<ul style="list-style-type: none">– Kerrostumien poistaminen hammasalueelta– Suihkuta koko välileuka Geberit-yhtiön suosittelemalla voiteluaineella ja puhdistaliinalla.– Tarkasta, liikkuko leukojen pidike kevyesti. Paina leukojen pidikkeitä tarvittaessa useita kertoja, kunnes ne liikkuvat taas kevyesti.

Valtuutetut korjaamot

Voit kysyä valtuutettujen korjaamoiden osoitteita Geberit-jakeluyhtiöistä.

Hävittäminen

Geberit-puristuspäiden hävittäminen

Geberit-puristuspäät on valmistettu teräksestä. Käytöstä poistettavat Geberit-puristuspäät (puristusleuat, puristuskaulukset, välileuat) eivät näin ollen kuulu sekajätteeseen. Ne on palautettava asianmukaista hävittämistä varten suoraan Geberit-yhtiöön tai toimitettava paikalliseen romumetallin vastaanottoaikaan.

Vaatimustenmukaisuus

Geberit-puristuspäiden vaatimustenmukaisuusvakuutus

Geberit-puristuspäät (puristusleuat, puristuskaulukset, välileuat) ovat järjestelmän osia, eikä niille ole omaa vaatimustenmukaisuusvakuutusta. Vastaavat vaatimustenmukaisuusvakuutukset liittyvät puristuslaitteisiin.

Dokumentoinnista vastaava henkilö

Jörg Schneider, Product Compliance, Geberit International AG,
CH-8645 Jona, Sveitsi

Geberit International AG
Schachenstrasse 77, CH-8645 Jona
documentation@geberit.com
www.geberit.com

