

2

DE
EN
FR
IT
NL
ES
PT
DA
NO
SV

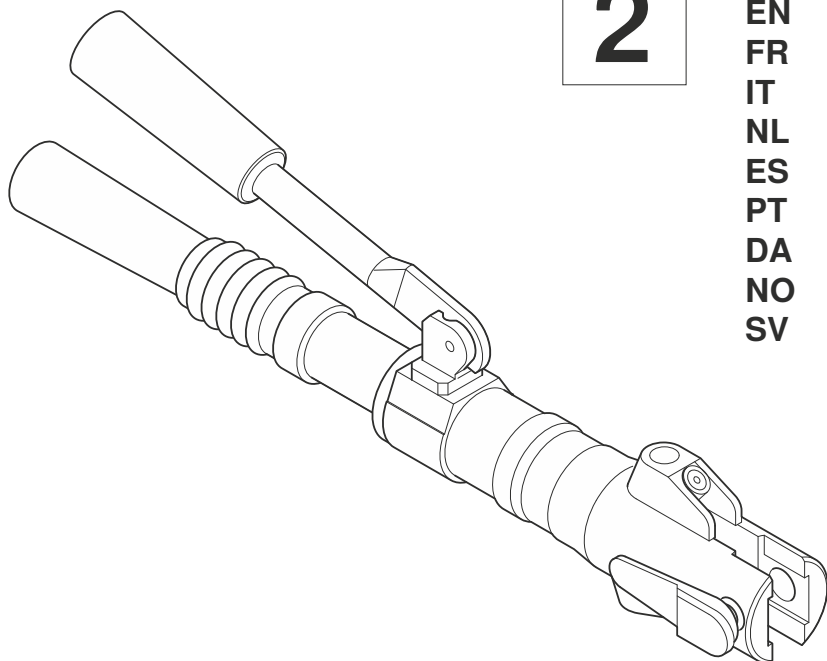

OPERATION MANUAL

BETRIEBSANLEITUNG
MANUEL D'UTILISATION
ISTRUZIONI DI FUNZIONAMENTO

**KNOW
HOW**
INSTALLED

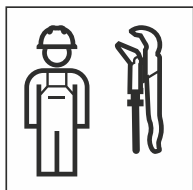

Deutsch	4
English.....	18
Français.....	31
Italiano	45
Nederlands	59
Español	73
Português	87
Dansk	101
Norsk	115
Svenska.....	129

Allgemeine Hinweise

Hinweis zur diesem Dokument

Die Originalbetriebsanleitung wurde in Deutsch erstellt. Bei allen weiteren Sprachen handelt es sich um Übersetzungen der Originalbetriebsanleitung.

Grundlegende Sicherheitshinweise

Bestimmungsgemässe Verwendung

Das Geberit Pressgerät dient ausschliesslich dazu, Rohre und Pressfittings der Geberit Presssysteme zu verpressen.

Dabei dürfen nur Geberit Pressaufsätze (Pressbacken, Pressschlingen, Zwischenbacken) verwendet werden, die mit dem Kompatibilitätskennzeichen  gekennzeichnet sind.

Folgende Dimensionen der Geberit Presssysteme dürfen verpresst werden:

- Geberit Mapress Presssystem bis Dimension 66,7 mm
- Geberit Mepla Presssystem alle Dimensionen
- Geberit Volex Presssystem alle Dimensionen

Das Geberit Pressgerät ist ausschliesslich für den Einsatz gemäss dieser Betriebsanleitung bestimmt. Andere Verwendungen gelten als nicht bestimmungsgemäss und können zu schweren Verletzungen oder zum Tod führen.

Das Geberit Pressgerät ist nicht bestimmt für:

- Aufnahme von Pressaufsätzen anderer Hersteller
- Verwendung ohne eingesetzte Pressaufsätze

Das Geberit Pressgerät zusammen mit Geberit Pressaufsätzen ist nicht bestimmt für:

- Verpressen von anderen Gegenständen als in der Betriebsanleitung beschrieben, insbesondere von Rohren und Pressfittings anderer Hersteller

Qualifikation der Benutzer

Ohne geeignete Ausbildung können Benutzer die Gefährdungen, die vom Geberit Pressgerät ausgehen, nicht erkennen und nicht richtig einschätzen. Dadurch können sie sich selbst oder andere Personen schwer verletzen.

- Das Geberit Pressgerät darf nur von Fachkräften für Rohrleitungsinstallationen verwendet werden.
- Benutzer müssen mit den landesspezifischen Sicherheitsvorschriften vertraut sein und diese anwenden.
- Benutzer, die zum ersten Mal mit dem Geberit Pressgerät arbeiten, müssen sich den sicheren Umgang von einem Fachkundigen erklären lassen oder an einem Fachlehrgang teilnehmen.



WARNUNG

Verletzungsgefahr durch Unachtsamkeit und unsachgemässen Umgang

- ▶ Arbeitsbereich sauber und aufgeräumt halten.
 - ▶ Kinder und andere Personen während der Benutzung des Werkzeugs fernhalten.
 - ▶ Werkzeug ausserhalb der Reichweite von Kindern in einem verschlossenen Raum aufbewahren.
 - ▶ Aufmerksam und mit Vernunft arbeiten.
 - ▶ Für sicheren Stand sorgen und abnormale Körperhaltungen vermeiden.
 - ▶ Werkzeug nicht bei Müdigkeit oder unter Einfluss von Alkohol, Drogen oder Medikamenten betreiben.
 - ▶ Lange Haare, Kleidung und Handschuhe von beweglichen Werkzeugteilen fernhalten.
-



WARNUNG

Lesen Sie alle Sicherheitshinweise, Anweisungen, Bilderungen und technischen Daten, mit denen dieses Gerät versehen ist.

Versäumnisse bei der Einhaltung der nachfolgenden Anweisungen können schwere Verletzungen verursachen.

- ▶ Bewahren Sie alle Sicherheitshinweise und Anweisungen für die Zukunft auf.

Versäumnisse bei der Einhaltung der Sicherheitshinweise und Anweisungen können Verletzungen verursachen.

- Vor Inbetriebnahme alle Sicherheitshinweise und Anweisungen des Geberit Pressgeräts und der Geberit Pressbacke lesen und beachten.
- Sicherheitshinweise der zu verwendenden Verbrauchsmittel lesen und beachten.
- Alle Sicherheitshinweise und Anweisungen für zukünftigen Gebrauch aufbewahren.

Gefahr durch defekte Geberit Pressaufsätze vermeiden

Geberit Pressaufsätze (Pressbacken, Pressschlingen, Zwischenbacken) sind beim Pressvorgang grossen Kräften ausgesetzt und nutzen sich ab. Die Verwendung abgenutzter oder beschädigter Pressaufsätze kann zu schweren Verletzungen oder zum Tod durch wegfliegende Bruchstücke führen.

- Pressaufsätze nur in technisch einwandfreiem Zustand verwenden.
- Wartungsintervalle einhalten.
- Pressaufsätze regelmässig vor und nach jedem Einsatz auf Mängel und Beschädigungen prüfen. Auf Materialrisse in Presskontur und am Flansch prüfen.
- Bei Materialrissen gesamten Pressaufsatz nicht mehr verwenden.

Beschädigung der Geberit Pressaufsätze durch fehlerhafte Verpressung vermeiden



WARNUNG

Verletzungsgefahr durch Verwendung falscher Pressaufsätze

- ▶ Nur Pressaufsätze verwenden, die dem Durchmesser der zu verarbeitenden Pressfittings entsprechen.

Geberit Pressaufsätze können durch fehlerhafte Verpressung oder Verwendung beschädigt werden, beispielsweise durch das Mitverpressen von Fremdkörpern.

- Nur Geberit Pressaufsätze verwenden, die mit dem Kompatibilitätskennzeichen  gekennzeichnet sind.
- Pressaufsatz auf dem Pressfitting nicht verkanten.
- Bei Verdacht auf Beschädigung des Pressaufsatzes den Pressaufsatz ersetzen und den beschädigten Pressaufsatz von einer autorisierten Fachwerkstatt prüfen lassen.

Persönliche Schutzausrüstung verwenden

Ohne geeignete Schutzausrüstung können Personen durch wegfliegende Bruchstücke der Geberit Pressaufsätze schwer verletzt oder getötet werden.

- Während des Pressvorgangs Schutzhelm und Schutzbrille tragen.

**WARNUNG****Verletzungsgefahr durch austretendes Hydrauliköl**





- ▶ Austretendes Hydrauliköl sofort entfernen.
- ▶ Bei Hautkontakt mit Hydrauliköl die betroffenen Stellen sofort mit Wasser und Seife gründlich reinigen.
- ▶ Hydrauliköl in Augen oder Mund sofort mit Wasser ausspülen und einen Arzt aufsuchen.
- ▶ Presswerkzeug bei Undichtheiten nicht mehr benutzen und einer autorisierten Fachwerkstatt zukommen lassen.

Geberit Pressgeräte und Geberit Pressaufsätze, die nicht oder nicht fachgerecht gewartet sind, können schwere Unfälle verursachen.





- Den Zeitpunkt der nächsten Wartung, der auf der Serviceplakette angegeben ist, zwingend einhalten.
- Wartung und Reparaturen nur durch autorisierte Fachwerkstätten durchführen lassen.
- Pressgerät und Pressaufsätze vorschriftsgemäss warten. → Siehe „Wartungsregeln“, Seite 16.

Symbolerklärung

Symbole in der Anleitung

Symbol	Bedeutung
 WARNUNG	Kennzeichnet eine Gefahr, die zum Tod oder zu schwerer Verletzung führen kann, wenn sie nicht vermieden wird.
 VORSICHT	Kennzeichnet eine Gefahr, die zu Verletzungen führen kann, wenn sie nicht vermieden wird.
ACHTUNG	Kennzeichnet eine Gefahr, die zu Sachschäden führen kann, wenn sie nicht vermieden wird.
	Weist auf eine wichtige Information hin.
	Kompatibilitätskennzeichen: Nur Pressaufsätze mit einem dieser Zeichen sind mit dem Pressgerät kompatibel.

Symbole auf dem Presswerkzeug

Symbol	Bedeutung
	Gefahr durch wegfliegende Bruchstücke.
	Sicherheitshinweise und Betriebsanleitung vor Inbetriebnahme und Benutzung des Geräts lesen.
	Serviceplakette: Gibt den Zeitpunkt der nächsten Wartung an.
	Kompatibilitätskennzeichen: Pressaufsätze mit diesem Zeichen sind mit dem Pressgerät kompatibel.

Produktbeschreibung



Aufbau und Funktion

Das Geberit Presswerkzeug MFP 2 besteht aus:

- Pressgerät mit Betriebsanleitung
- Pressbacken mit Kompatibilitätskennzeichen oder Zwischenbacken und Pressschlingen mit Kompatibilitätskennzeichen
- Transporttasche

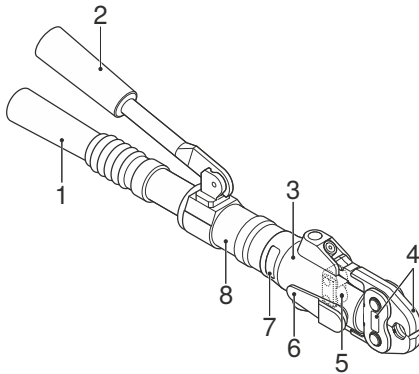
Die Ausstattung kann je nach Lieferumfang variieren.



Pos.-Nr.	Bezeichnung	Funktion/Beschreibung
1	Griff	Durch Drehen des Griffs wird das Hydraulikventil geöffnet oder geschlossen.
2	Pumpenhebel	Durch Betätigen des Pumpenhebels, abwechselnd nach oben und nach unten, wird verpresst.
3	Drehbarer Presskopf	Um 180° drehbar. Lässt sich nur vor dem Verpressen drehen.
4	Pressaufsatz	<ul style="list-style-type: none"> • Pressbacke oder Pressschlinge mit Zwischenbacke entspricht dem Durchmesser des Pressfittings. • Nur Pressaufsätze mit dem Kompatibilitätszeichen  sind mit dem Pressgerät kompatibel. • Pressaufsatz mit Warnaufkleber
5	Rollenbereich	Überträgt die Presskraft vom Presszylinder zum Pressaufsatz.
6	Haltebolzen	Hält den Pressaufsatz
7	Warn- und Hinweis-aufkleber	<ul style="list-style-type: none"> • Warnsymbol: Gefahr durch wegfliegende Bruchstücke • Sicherheitshinweis: Betriebsanleitung vor Inbetriebnahme und Benutzung des Geräts lesen • Kompatibilitätszeichen: 

Pos.-Nr.	Bezeichnung	Funktion/Beschreibung
8	Presszylinder	Eine Pressautomatik gewährleistet, dass die Pressverbindung vollständig ausgeführt wird. Aus Sicherheitsgründen schaltet sich die Pressautomatik erst ein, wenn 20 % der Presskraft erreicht sind.

Technische Daten

Merkmal	Wert
Nennkraft	32 kN
Nettogewicht	4,5 kg
Betriebstemperatur	-20 – +60 °C

Autorisierte Fachwerkstatt für Deutschland

Inicom Service GmbH
 Frau Vanessa Schulz
 Gewerbestrasse 50
 DE-88636 Illmensee
 Tel.: 07558-93848-47

Autorisierte Fachwerkstätten

Adressen autorisierter Fachwerkstätten können bei den Geberit Vertriebsgesellschaften erfragt oder über www.geberit.com abgerufen werden.

Bedienung

Geberit Pressaufsätze einsetzen

- i** Bedienungsanleitungen der Geberit Pressaufsätze beachten. Pressaufsätze gemäss Sicherheitskapitel prüfen.

- 1** Haltebolzen um 180° nach vorne drehen und herausziehen.

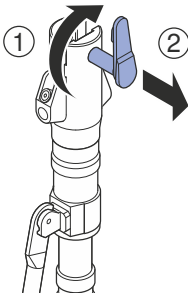

- 2** Pressaufsatz in das Pressgerät einsetzen.

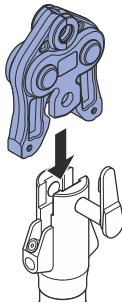

- 3** Haltebolzen bis zum Anschlag hineindrücken und um 180° nach hinten drehen.

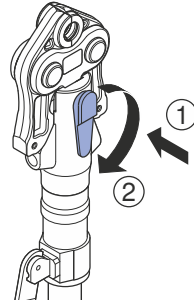

Ergebnis

- ✓ Presswerkzeug ist betriebsbereit.

Verpressen mit Geberit Pressaufsätzen



WARNUNG

Verletzungsgefahr durch wegfliegende Bruchstücke

- ▶ Schutzbrille und Schutzhelm tragen.



WARNUNG

Verletzungsgefahr durch Verwendung falscher Pressaufsätze

- ▶ Nur Pressaufsätze verwenden, die dem Durchmesser der zu verarbeitenden Pressfittings entsprechen.



Zur besseren Bedienbarkeit kann der Presskopf des Pressgeräts vor dem Verpressen in sämtliche Positionen bis zu 180° gedreht werden. Der Presskopf lässt sich nur vor dem Pressvorgang drehen.

Voraussetzung

- Rohrenden sind entgratet und sauber.
- Rohrstück und Pressfiting sind gemäss Montageanleitung des Rohrleitungssystems zusammengesteckt.
- Pressaufsatz ist korrekt eingesetzt.
- Hydraulikventil des Pressgeräts ist geöffnet und Griff ist nach hinten geschoben.

1

Pressaufsatz korrekt auf den Pressfiting setzen und nicht verkanten. → Siehe Bedienungsanleitung der jeweiligen Pressaufsätze.

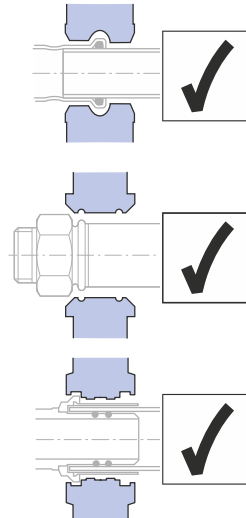

VORSICHT

Quetschgefahr

- ▶ Hände vom Pressaufsatz fernhalten.

- 2** Griff nach vorne schieben, bis Rolltrieb an Pressaufsatz anliegt.

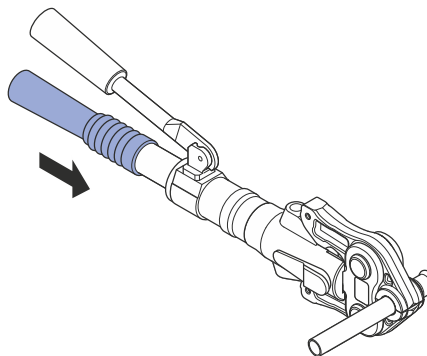

- 3** Griff nach rechts bis zum Anschlag drehen. Hydraulikventil wird geschlossen.

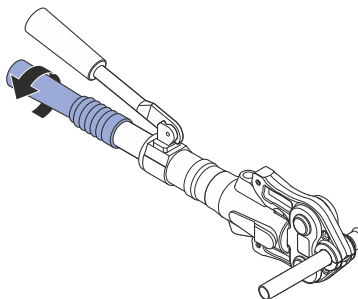

- 4** Pumpenhebel abwechselnd nach oben und nach unten betätigen, bis Abschaltgeräusch hörbar und Pumpenhebel leichtgängig ist.

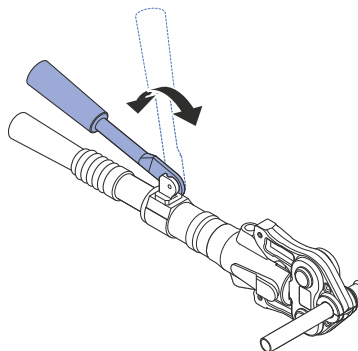

✓ Pressvorgang ist abgeschlossen.

- 5** Griff nach links bis zum Anschlag drehen. Hydraulikventil wird geöffnet.

- 6** Griff nach hinten zurückschieben.

- 7** Pressaufsatz vom Pressfitting lösen.



Eine Pressautomatik gewährleistet, dass die Pressverbindung vollständig ausgeführt wird. Aus Sicherheitsgründen schaltet sich die Pressautomatik erst ein, wenn 20 % der Presskraft erreicht sind. Bis dahin kann der Pressvorgang unterbrochen werden, indem der Griff gegen den Uhrzeigersinn gedreht und damit das Hydraulikventil geöffnet wird. Nach dem Einschalten der Pressautomatik kann der Pressvorgang nicht mehr unterbrochen werden. Der Pumpenhebel muss weiter betätigt werden, bis der Pressvorgang beendet ist.

Störungen beheben

Fehler	Ursache	Massnahme
<p>Pressaufsatz kann nicht vollständig geöffnet und über den Pressfitting geführt werden.</p>	<p>Rollentrieb liegt zu nahe am Pressaufsatz.</p>	<ol style="list-style-type: none"> 1. Griff nach links bis zum Anschlag drehen. Hydraulikventil wird geöffnet. 2. Griff nach hinten zurückschieben. 3. Pressaufsatz erneut öffnen und korrekt auf den Pressfitting setzen. 4. Griff nach vorne schieben, bis Rollentrieb an Pressaufsatz anliegt. 5. Griff nach rechts bis zum Anschlag drehen. Hydraulikventil wird geschlossen.

Wartungsregeln

Intervall	Wartungsarbeit
Regelmässig (vor dem Einsatz, zu Beginn des Arbeitstags)	<ul style="list-style-type: none"> ▶ Presswerkzeug auf äussere sicherheitsrelevante Mängel und Beschädigungen prüfen, insbesondere auf austretendes Hydrauliköl. ▶ Pressgerät reinigen und schmieren. ▶ Pressaufsätze reinigen und auf Mängel, insbesondere Materialrisse, überprüfen. ▶ Pressaufsätze schmieren. → Siehe Bedienungsanleitung der jeweiligen Pressaufsätze.
Nach spätestens einem Jahr gemäss Angaben auf der Serviceplakette.	<ul style="list-style-type: none"> ▶ Presskraft und Verschleisszustand durch eine autorisierte Fachwerkstatt prüfen lassen.

Geberit Pressgerät reinigen und schmieren

ACHTUNG

Geräteschaden durch Feuchtigkeit und Nässe

- ▶ Pressgerät niemals mit Wasser oder anderen Flüssigkeiten reinigen.

1 Rollentrieb, Rollentriebführung und Haltebolzen des Pressgeräts reinigen.

2 Schmutz auspinseln.



VORSICHT

Gesundheitsschädliche Inhaltsstoffe

- ▶ Sicherheitshinweise der verwendeten Schmiermittel beachten.

3 Rollentrieb, Rollentriebführung und Haltebolzen mit BRUNOX® Turbo-Spray® schmieren.

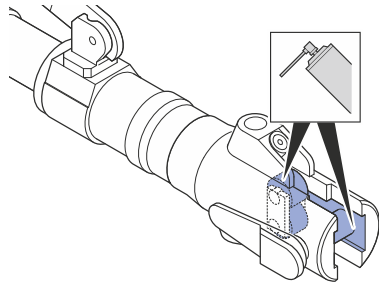

4 Überschüssiges Schmiermittel mit einem saugfähigen Tuch abwischen.

Lagerung Geberit Pressgerät

Um eine lange Lebensdauer des Pressgeräts zu gewährleisten, folgende Punkte bei der Lagerung beachten:

- Pressgerät ohne eingesetzte Pressaufsätze lagern.
- Pressgerät staubgeschützt in Transporttasche, nur in trockenen Räumen aufbewahren.
- Pressgerät mit geöffnetem Hydraulikventil und nach hinten zurückgeschobenem Griff lagern.

Entsorgung

Entsorgung ausgedienter Geberit Pressgeräte

Geberit Pressgeräte bestehen aus hochwertigem Stahl und beinhalten Hydrauliköl. Daher gehören ausgediente Pressgeräte nicht in den Restmüll. Sie sind zur fachgerechten Entsorgung direkt an Geberit zurückzugeben oder einer örtlichen Annahmestelle für Geräte/Altmetall zukommen zu lassen.

General information

Note on this document

The original instructions were written in German. All other language versions are translations of the original instructions.

Basic safety notes

Intended use

The Geberit pressing tool is exclusively used for pressing Geberit pressing system pipes and pressfittings.

Only use Geberit pressing attachments (pressing jaws, pressing collars and adapter jaws) that carry the compatibility mark .

The following Geberit pressing system dimensions may be pressed:

- Geberit Mapress pressing system up to dimension 66.7 mm
- Geberit Mepla pressing system, all dimensions
- Geberit Volex pressing system, all dimensions

The Geberit pressing tool is exclusively intended to be used in accordance with these operating instructions. Other uses are deemed to be improper and can lead to serious injury or death.

The Geberit pressing tool is not intended for:

- use with other manufacturers' pressing attachments
- use without pressing attachments inserted

The Geberit pressing tool together with Geberit pressing attachments is not intended for:

- pressing objects other than those described in the operating instructions, especially other manufacturers' pipes and pressfittings

User qualifications

Without suitable training, users cannot detect or may incorrectly estimate the hazards presented by the Geberit pressing tool. They are therefore at risk of seriously injuring themselves or others.

- Skilled persons qualified in pipe installations only may be permitted to use the Geberit pressing tool.
- Users must be conversant with and apply country-specific safety regulations.

- Users working with the Geberit pressing tool for the first time must have been instructed by an expert in the safe handling of the pressing tool or have attended a specialist course.

Following information and instructions



WARNING

Risk of injury from inattention and incorrect handling

- ▶ Keep the working area clean and tidy.
- ▶ Keep children and other persons at a safe distance while using the tool.
- ▶ Store the tool in a locked room out of the reach of children.
- ▶ Work carefully and sensibly.
- ▶ Make sure your footing is secure and avoid abnormal body positions.
- ▶ Do not use the tool if tired or under the influence of alcohol, drugs or medication.
- ▶ Keep long hair, clothing and gloves away from moving parts of the tool.



WARNING

Read all safety warnings, instructions, illustrations and specifications provided with this power tool.

Failure to follow all the instructions listed below may result in electric shock, fire and/or serious injury.

- ▶ Save all warnings and instructions for future reference.

Failure to observe the safety notes and instructions can lead to injuries.

- Read through and observe all safety notes and instructions relating to the Geberit pressing tool Geberit and pressing jaw before commissioning.
- Read and observe the safety notes for the consumables used.
- Retain all safety notes and instructions for future use.

Avoiding hazards caused by defective Geberit pressing attachments

Geberit pressing attachments (pressing jaws, pressing collars, adapter jaws) are exposed to a great deal of stress during the pressing procedure and will wear out. The use of worn or damaged pressing attachments can lead to serious injuries or death as a result of flying fragments.

- Only use pressing attachments if they are in perfect working order.
- Adhere to maintenance intervals.
- Regularly inspect pressing attachments for defects and damage before and after every use. Check for incipient cracks in the pressing contour and on the flange.
- If incipient cracks are detected in the pressing attachment, cease using it.

Avoiding damage to Geberit pressing attachments caused by faulty pressing operations



WARNING

Risk of injury caused by the use of incorrect pressing attachments

- ▶ Only use pressing attachments that correspond to the diameter of the pressfittings to be processed.

Geberit pressing attachments can be damaged by faulty pressing operations or use such as by being pressed by foreign bodies.

- Only use Geberit pressing attachments that carry the compatibility mark .
- Do not tilt the pressing attachment on the pressfitting.
- If you suspect that the pressing attachment is damaged, replace it and have the damaged pressing attachment tested by an authorised repair shop.

Using personal protective equipment

Without suitable protective equipment, people may be seriously injured or killed by flying fragments from Geberit pressing attachments.

- Wear a protective helmet and protective goggles during the pressing procedure.

Maintenance and repairs only to be carried out by repair shops



WARNING

Risk of injury from leaking hydraulic oil





- ▶ Immediately clean up leaking hydraulic oil.
- ▶ If your skin comes into contact with hydraulic oil, immediately clean the affected areas thoroughly with soap and water.
- ▶ If you get hydraulic oil in your eye(s) or mouth, immediately rinse clean with water and seek medical assistance.
- ▶ In the event of leaks, cease using the pressing tool and send it to an authorised repair shop.

Geberit pressing tools and Geberit pressing attachments that are not maintained, or are not professionally maintained, can cause serious accidents.





- It is imperative that users comply with the date of the next maintenance inspection, stated on the service sticker.
- Maintenance and repair work may only be performed by authorised repair shops.
- Perform maintenance on the pressing tool and pressing attachments according to instructions. → See "Maintenance regulations", page 29.

Explanation of symbols

Symbols in the instructions

Symbol	Meaning
 WARNING	Indicates a hazard which, if not avoided, can lead to death or serious injury.
 CAUTION	Indicates a hazard which, if not avoided, can lead to injury.
ATTENTION	Indicates a hazard which, if not avoided, can lead to material damage.
	Refers to important information.
	Compatibility mark: only pressing attachments that carry one of these symbols are compatible with the pressing tool.

Symbols on the pressing tool

Symbol	Meaning
	Hazard from flying fragments.
	Read the safety notes and operating instructions before commissioning and using the tool.
	Service sticker: indicates the time of the next maintenance inspection.
	Compatibility mark: pressing attachments that carry this symbol are compatible with the pressing tool.

Product description



Structure and function

The Geberit pressing tool MFP 2 consists of:

- pressing tool with operating instructions
- pressing jaws with compatibility mark or adapter jaws and pressing collars with compatibility marks
- carry case

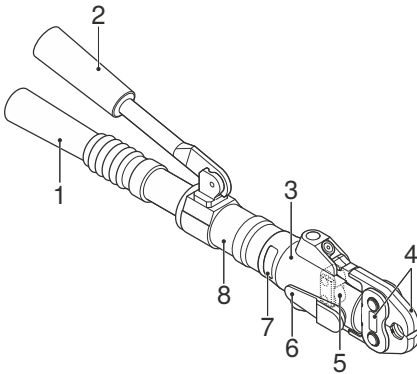
The equipment may vary depending on the scope of delivery.



Item no.	Designation	Function/description
1	Handle	Turning the handle opens or closes the hydraulic valve.
2	Pump lever	Pressing is performed by actuating the pump lever alternately upwards and downwards.
3	Swivelling pressing head	Can be rotated 180°. This can only be rotated before pressing.
4	Pressing attachment	<ul style="list-style-type: none"> • The pressing jaw or pressing collar with adapter jaw corresponds to the diameter of the pressfitting. • Only pressing attachments with the compatibility symbol  are compatible with the pressing tool. • Pressing attachment with warning note sticker
5	Roller area	Transfers the press capacity from the pressing cylinder to the pressing attachment.
6	Retaining pin	Holds the pressing attachment in place
7	Warning and notice sticker	<ul style="list-style-type: none"> • Warning symbol: hazard from flying fragments • Safety note: read the operating instructions before commissioning and using the tool • Compatibility symbol: 

Item no.	Designation	Function/description
8	Pressing cylinder	An automatic pressure device ensures that the pressed joint is completely finished. For safety reasons, the automatic pressure device does not switch on until 20% of the press capacity is reached.

Technical data

Feature	Value
Nominal force	32 kN
Net weight	4.5 kg
Operating temperature	-20 – +60 °C

Authorised repair shop for Germany

Inicom Service GmbH
 Ms Vanessa Schulz
 Gewerbestrasse 50
 88636 Illmensee, Germany
 Tel.: 07558-93848-47

Authorised repair shops

The addresses of authorised repair shops can be requested from the Geberit sales companies or found on www.geberit.com.

Operation

Inserting Geberit pressing attachments

- i** Observe the user manuals of the Geberit pressing attachments. Check the pressing attachments according to the safety chapter.

- 1** Turn the retaining pin by 180° to the front and remove it.

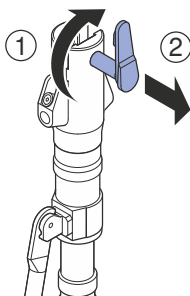

- 2** Insert the pressing attachment into the pressing tool.

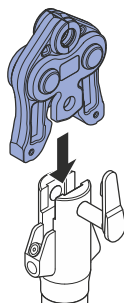

- 3** Push the retaining pin in until the stop position is reached and turn it by 180° to the rear.

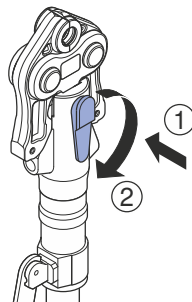

Result

- ✓ The pressing tool is ready for operation.

Pressing with Geberit pressing attachments



WARNING

Risk of injury caused by flying fragments

- ▶ Wear protective goggles and a protective helmet.



WARNING

Risk of injury caused by the use of incorrect pressing attachments

- ▶ Only use pressing attachments that correspond to the diameter of the pressfittings to be processed.



To improve ease of use, the pressing head of the pressing tool can be turned to any position up to 180° before pressing. The pressing head can only be rotated before the pressing procedure.

Prerequisite

- Pipe ends are deburred and clean.
- The pipe section and pressfitting are fitted together according to the installation manual of the piping system.
- The pressing attachment is inserted correctly.
- The hydraulic valve of the pressing tool is open and the handle has been pushed backwards.

1

Fit the pressing attachment to the pressfitting correctly and do not tilt.
→ See user manual for the pressing attachments in question.

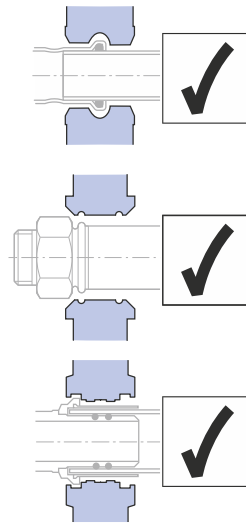

CAUTION

Danger of crushing

- ▶ Keep hands away from the pressing attachment.

- 2** Push the handle forwards until the roller drive makes contact with the pressing attachment.

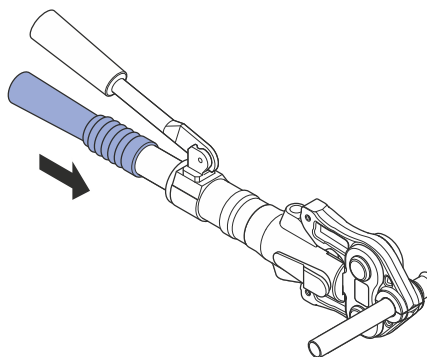

- 3** Turn the handle clockwise until the stop position is reached. The hydraulic valve is closed.

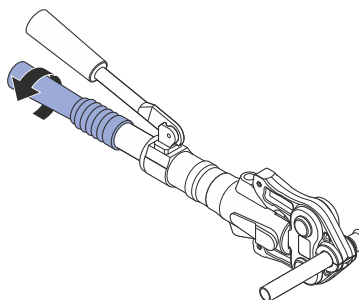

- 4** Actuate the pump lever alternately upwards and downwards until you can hear the switch-off noise and the pump lever becomes easy to move.

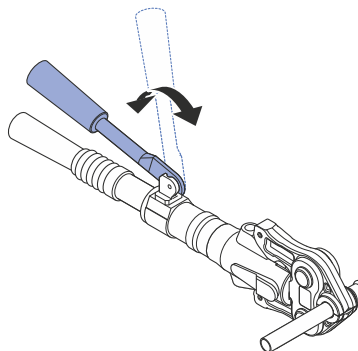

- ✓ The pressing procedure is complete.

- 5** Turn the handle anticlockwise until the stop position is reached. The hydraulic valve is opened.

- 6** Push the handle backwards.

- 7** Release the pressing attachment from the pressfitting.

- i** An automatic pressure device ensures that the pressed joint is completely finished. For safety reasons, the automatic pressure device does not switch on until 20% of the press capacity is reached. The pressing procedure can be interrupted up to that point by turning the handle anticlockwise and thereby opening the hydraulic valve. The pressing procedure can no longer be interrupted after the automatic pressure device has switched on. The pump lever must continue to be operated until the pressing procedure has finished.

Rectifying malfunctions

Fault	Cause	Action
Pressing attachment cannot be fully opened and guided over the pressfitting.	Roller drive is too close to the pressing attachment.	<ol style="list-style-type: none">1. Turn the handle anticlockwise until the stop position is reached. The hydraulic valve is opened.2. Push the handle backwards.3. Open the pressing attachment again and place it correctly on the pressfitting.4. Push the handle forwards until the roller drive makes contact with the pressing attachment.5. Turn the handle clockwise until the stop position is reached. The hydraulic valve is closed.

Maintenance

Maintenance regulations

Interval	Maintenance work
Regularly (before use, at the start of the working day)	<ul style="list-style-type: none"> ▶ Check the pressing tool for externally visible defects and damage that could affect safety, particularly leaking hydraulic oil. ▶ Clean and lubricate the pressing tool. ▶ Clean pressing attachments and check for defects, particularly for cracks in the material. ▶ Lubricate the pressing attachments. → See user manual for the pressing attachments in question.
After one year at the latest, in accordance with the information on the service sticker.	<ul style="list-style-type: none"> ▶ Have an authorised repair shop check the press capacity and the state of wear.

Cleaning and lubricating the Geberit pressing tool

ATTENTION

Damage to the device from moisture

- ▶ Never clean the pressing tool with water or other liquids.

1 Clean the roller drive, roller drive guide and retaining pin of the pressing tool.

2 Use a brush to remove dirt.



CAUTION

Harmful substances

- ▶ Observe the safety notes of the lubricant used.

3 Lubricate the roller drive, roller drive guide and retaining pin with BRUNOX® Turbo-Spray®.

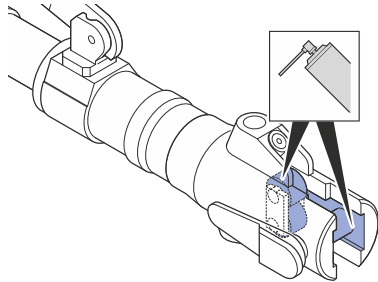

4 Wipe away excess lubricant using an absorbent cloth.

Storing the Geberit pressing tool

To ensure that the pressing tool has a long service life, observe the following points during storage:

- Store the pressing tool without the pressing attachments inserted.
- Store the pressing tool in its carry case so that it is protected against dust, and only in dry rooms.
- Store the pressing tool with the hydraulic valve open and the handle pushed backwards.

Disposal

Disposing of Geberit pressing tools that are no longer in use

Geberit pressing tools are made from high-quality steel and contain hydraulic oil. Therefore, pressing tools that are no longer in use do not belong in non-recyclable waste. They must be directly returned to Geberit for proper disposal or sent to a local collection point for tools/scrap metal.

Indications d'ordre général

Remarque concernant le présent document

Le manuel d'utilisation original a été rédigé en allemand. Toutes les autres versions linguistiques sont des traductions de ce manuel d'utilisation original.

Consignes de sécurité fondamentales

Utilisation conforme

La sertisseuse Geberit est conçue exclusivement pour sertir des tubes et raccords de pression des systèmes de sertissage Geberit.

Seuls des embouts de sertissage Geberit (mâchoires et chaînes de sertissage, mordaches) portant l'indicateur de compatibilité  peuvent être utilisés.

Les dimensions suivantes des systèmes de sertissage Geberit peuvent être serties :

- système de sertissage Geberit Mapress jusqu'à une dimension de 66,7 mm
- système de sertissage Geberit Mepla de toutes dimensions
- système de sertissage Geberit Volex de toutes dimensions

La sertisseuse Geberit est exclusivement prévue pour une utilisation conformément au présent manuel d'utilisation. Toute autre utilisation est considérée comme non conforme à sa destination et peut entraîner des blessures graves ou la mort.

La sertisseuse Geberit n'est pas prévue pour :

- une utilisation avec des embouts de sertissage d'autres fabricants
- une utilisation sans embouts de sertissage

La sertisseuse Geberit combinée avec les embouts de sertissage Geberit n'est pas prévue pour :

- sertir d'autres objets que ceux décrits dans le manuel d'utilisation, en particulier des tubes et raccords de pression d'autres fabricants

Qualification des utilisateurs

Sans formation appropriée, les utilisateurs de la sertisseuse Geberit ne sont pas en mesure de comprendre et d'évaluer correctement les dangers qui découlent de son utilisation. Ils risquent dès lors de se blesser ou de blesser d'autres personnes gravement.

- La sertisseuse Geberit ne doit être utilisée que par des personnes spécialisées dans la pose de systèmes de conduites.
- Les utilisateurs doivent être familiarisés avec les directives de sécurité spécifiques au pays et les appliquer.
- Avant d'utiliser la sertisseuse Geberit pour la première fois, l'utilisateur est tenu de se faire expliquer le maniement sûr par un spécialiste ou participer à une formation spécifique.

Respecter les indications et les instructions



AVERTISSEMENT

Risque de blessure en cas d'inattention ou de maniement inadéquat

- ▶ Veiller à ce que la zone de travail soit propre et ordonnée.
- ▶ Tenir les enfants et toute autre personne à distance pendant l'utilisation de l'outil.
- ▶ Conserver l'outil hors de portée des enfants, dans un local fermé à clé.
- ▶ Travailler avec attention et raisonnablement.
- ▶ Veiller à disposer d'un appui sûr et éviter les positions anormales du corps.
- ▶ Ne pas utiliser l'outil en cas de fatigue ou sous l'emprise d'alcool, de drogues ou de médicaments.
- ▶ Tenir les cheveux longs, les vêtements et les gants à distance des pièces mobiles de l'outil.



AVERTISSEMENT

Consultez toutes les consignes de sécurité, instructions, illustrations et caractéristiques techniques associées à cet outil.

Toute négligence dans le respect des instructions suivantes peut causer des blessures graves.

- ▶ Conservez toutes les consignes de sécurité et instructions pour consultation ultérieure.

Toute négligence dans le respect des consignes de sécurité et des instructions peut causer des blessures.

- Avant la mise en service, lire toutes les consignes de sécurité et les instructions relatives à la sertisseuse Geberit et à la mâchoire Geberit, et les respecter.
- Lire et respecter les consignes de sécurité relatives aux consommables à utiliser.
- Conserver toutes les consignes de sécurité et les instructions pour consultation ultérieure.

Eviter les dangers inhérents aux embouts de sertissage Geberit défectueux

Les embouts de sertissage Geberit (mâchoires et chaînes de sertissage, mordaches) sont soumis à des contraintes importantes pendant le processus de sertissage et sujets à usure. L'utilisation d'embouts de sertissage usés ou endommagés peut entraîner des blessures graves ou la mort par projection de fragments.

- Utiliser uniquement des embouts de sertissage en parfait état technique.
- Respecter les intervalles d'entretien.
- Avant et après chaque utilisation, vérifier régulièrement si les embouts de sertissage sont défectueux ou endommagés. Vérifier la présence éventuelle de fissures sur le contour de sertissage et la bride.
- En présence de fissures, ne plus utiliser l'embout de sertissage concerné.

Eviter d'endommager les embouts de sertissage Geberit par un sertissage inapproprié



AVERTISSEMENT

Risque de blessure en cas d'utilisation d'embouts de sertissage inappropriés

- ▶ Utiliser uniquement des embouts de sertissage qui correspondent au diamètre des raccords de pression à sertir.

Un sertissage ou une utilisation inapproprié(e) des embouts de sertissage Geberit peut les endommager, par exemple en cas de sertissage simultané de corps étrangers.

- Utiliser uniquement des embouts de sertissage Geberit portant l'indicateur de compatibilité [2].
- Veiller à ne pas gauchir l'embout de sertissage sur le raccord de pression.
- En cas de soupçon d'endommagement de l'embout de sertissage, le remplacer et le faire contrôler par un atelier spécialisé autorisé.

Utiliser un équipement de protection individuel

Sans équipement de protection approprié, danger de mort et risque de blessures graves par projection de fragments des embouts de sertissage Geberit.

- Porter un casque et des lunettes de protection pendant le processus de sertissage.

Maintenance et réparation uniquement par des ateliers spécialisés



AVERTISSEMENT

Risque de blessure due à l'écoulement d'huile hydraulique





- ▶ Nettoyer immédiatement l'huile hydraulique qui s'écoule.
- ▶ En cas de contact de l'huile hydraulique avec la peau, laver immédiatement les endroits concernés à l'eau et au savon.
- ▶ En cas de contact de l'huile hydraulique avec les yeux ou la bouche, rincer immédiatement à l'eau claire et consulter un médecin.
- ▶ En cas de fuites, ne plus utiliser l'outil de sertissage et le confier à un atelier spécialisé autorisé.

Les sertisseuses Geberit et embouts de sertissage Geberit qui ne sont pas entretenus ou qui le sont de manière inappropriée peuvent provoquer de graves accidents.





- Respecter impérativement la date de la prochaine maintenance indiquée sur la plaquette d'entretien.
- Confier la maintenance et les réparations uniquement à des ateliers spécialisés autorisés.
- Entretien la sertisseuse et les embouts de sertissage conformément aux dispositions en vigueur. → Voir « Règles de maintenance », page 43.

Explication des symboles

Symboles utilisés dans le mode d'emploi

Symbole	Signification
 AVERTISSEMENT	Désigne un danger susceptible d'entraîner la mort ou des blessures graves s'il n'est pas évité.
 ATTENTION	Désigne un danger susceptible d'entraîner des blessures s'il n'est pas évité.
ATTENTION	Désigne un danger susceptible d'entraîner des dommages matériels s'il n'est pas évité.
	Signale une information importante.
	Indicateur de compatibilité : seuls les embouts de sertissage portant l'un de ces indicateurs sont compatibles avec la sertisseuse.

Symboles présents sur l'outil de sertissage

Symbole	Signification
	Danger par projection de fragments.
	Lire les consignes de sécurité et le manuel d'utilisation avant de mettre en service et d'utiliser l'appareil.
	Plaquette d'entretien : indique la date de la prochaine maintenance.
	Indicateur de compatibilité : les embouts de sertissage munis de cet indicateur sont compatibles avec la sertisseuse.

Descriptif du produit

Structure et fonction

L'outil de sertissage Geberit MFP2 se compose des éléments suivants :

- sertisseuse avec son manuel d'utilisation
- mâchoires avec indicateur de compatibilité ou mordaches et chaînes de sertissage avec indicateur de compatibilité
- sacoche de transport

L'équipement peut varier en fonction du contenu de la livraison.

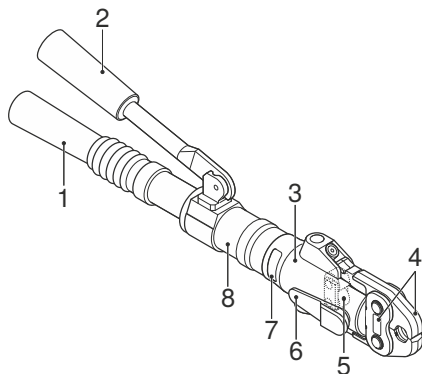

N° de position	Désignation	Fonction / Description
1	Poignée	Tourner la poignée pour ouvrir ou fermer la soupape hydraulique.
2	Levier de pompage	Le sertissage est exécuté en actionnant le levier de pompage alternativement vers le haut et vers le bas.
3	Tête de pressage mobile	Mobile à 180° – uniquement avant le sertissage.
4	Embout de sertissage	<ul style="list-style-type: none"> • Mâchoire ou chaîne de sertissage avec mordache correspondant au diamètre du raccord de pression. • Seuls les embouts de sertissage portant l'indicateur de compatibilité  sont compatibles avec la sertisseuse. • Embout de sertissage avec autocollant avertisseur
5	Rouleaux	Transmettent la force de sertissage de la sertisseuse à l'embout de sertissage.
6	Boulon de retenue	Maintient l'embout de sertissage

N° de position	Désignation	Fonction / Description
7	Autocollant avertisseur/explicatif	<ul style="list-style-type: none"> • Symbole d'avertissement : danger par projection de fragments • Consigne de sécurité : lire le manuel d'utilisation avant de mettre en service et d'utiliser l'appareil • Indicateur de compatibilité: 
8	Cylindre à sertir	Le dispositif de sertissage garantit un raccordement entièrement sertis. Pour des raisons de sécurité, le dispositif de sertissage ne se met en marche que lorsque 20% de la force de sertissage ont été atteints.

Caractéristiques techniques

Caractéristique	Valeur
Force nominale	32 kN
Poids net	4,5 kg
Température de service	-20 – +60 °C

Atelier spécialisé autorisé pour l'Allemagne

Inicom Service GmbH
 Madame Vanessa Schulz
 Gewerbestrasse 50
 DE-88636 Illmensee
 Tél. : 07558-93848-47

Ateliers spécialisés autorisés

Les adresses des ateliers spécialisés autorisés peuvent être obtenues auprès des sociétés de distribution Geberit ou consultées sur le site internet www.geberit.com.

Utilisation

Insérer les embouts de sertissage Geberit

- i** Respecter les modes d'emploi des embouts de sertissage Geberit. Contrôler les embouts de sertissage conformément aux stipulations du chapitre relatif à la sécurité.

- 1** Faire pivoter le boulon de retenue de 180° vers l'avant et le sortir.

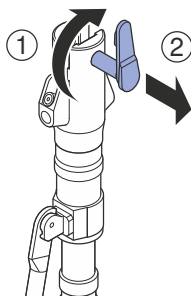

- 2** Insérer l'embout de sertissage dans la sertisseuse.

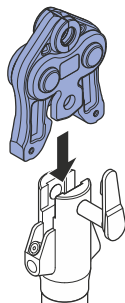

- 3** Enfoncer le boulon de retenue jusqu'en butée et le faire pivoter de 180° vers l'arrière.

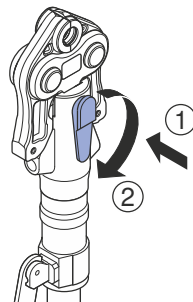

Résultat

- ✓ L'outil de sertissage est prêt à être utilisé.

Sertir avec des embouts de sertissage Geberit



AVERTISSEMENT

Risque de blessure par projection de fragments

- Porter des lunettes de protection et un casque.



AVERTISSEMENT

Risque de blessure en cas d'utilisation d'embouts de sertissage inappropriés

- Utiliser uniquement des embouts de sertissage qui correspondent au diamètre des raccords de pression à sertir.



Pour plus de confort, la tête de pressage de la sertisseuse peut être tournée dans toutes les positions jusqu'à 180°. Cette opération n'est possible qu'avant le sertissage.

Condition requise

- Les extrémités des tubes sont ébarbées et propres.
- Le tube et le raccord de pression sont emboîtés conformément aux instructions de montage du système de tuyauterie.
- L'embout de sertissage est inséré correctement.
- La soupape hydraulique de la sertisseuse est ouverte et la poignée est tirée vers l'arrière.

1

Poser correctement l'embout de sertissage sur le raccord de pression en évitant tout gauchissement. → Voir mode d'emploi de l'embout de sertissage concerné.

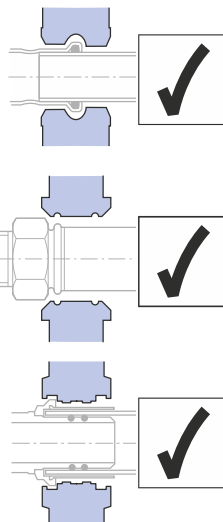

ATTENTION

Risque d'écrasement

- Éloigner les mains de l'embout de sertissage.

- 2** Pousser la poignée vers l'avant jusqu'à ce que l'entraînement à rouleaux soit contre l'embout de sertissage.

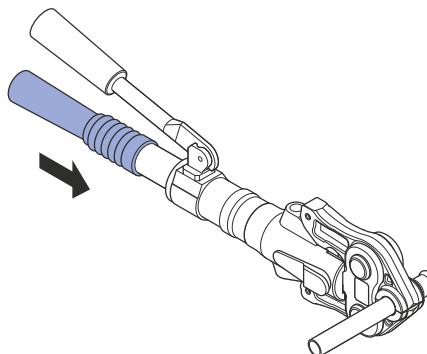

- 3** Tourner la poignée vers la droite jusqu'en butée. La soupape hydraulique se ferme.

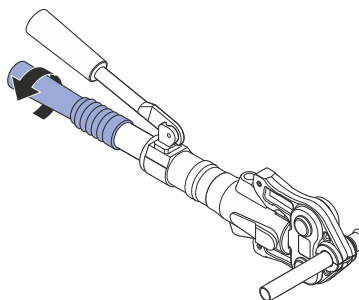

- 4** Actionner le levier de pompage alternativement vers le haut et vers le bas jusqu'à ce que l'arrêt de l'appareil soit perceptible et que le levier de pompage ait une bonne mobilité.

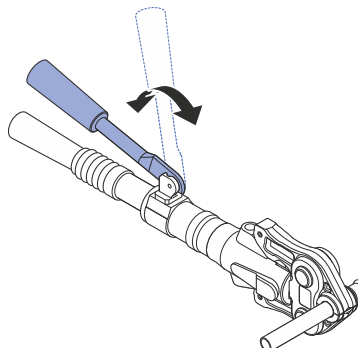

✓ Le sertissage est terminé.

- 5** Tourner la poignée vers la gauche jusqu'en butée. La soupape hydraulique s'ouvre.

- 6** Tirer la poignée vers l'arrière.

- 7** Retirer l'embout de sertissage du raccord à serti.



Le dispositif de sertissage garantit un raccordement entièrement serti. Pour des raisons de sécurité, le dispositif de sertissage ne se met en marche que lorsque 20% de la force de sertissage ont été atteints. Il est jusque-là possible d'interrompre le sertissage en faisant tourner la poignée dans le sens contraire des aiguilles d'une montre pour ouvrir la soupape hydraulique. Une fois le dispositif de sertissage démarré, il n'est plus possible d'interrompre le processus. Le levier de pompage doit être actionné jusqu'à ce que le sertissage soit terminé.

Dépannage

Erreur	Cause	Mesure
L'embout de sertissage ne peut pas être ouvert complètement pour être positionné sur le raccord de pression.	L'entraînement à rouleaux est trop proche de l'embout de sertissage.	<ol style="list-style-type: none">1. Tourner la poignée vers la gauche jusqu'en butée. La soupape hydraulique s'ouvre.2. Tirer la poignée vers l'arrière.3. Ouvrir de nouveau l'embout de sertissage et le positionner correctement sur le raccord de pression.4. Pousser la poignée vers l'avant jusqu'à ce que l'entraînement à rouleaux soit contre l'embout de sertissage.5. Tourner la poignée vers la droite jusqu'en butée. La soupape hydraulique se ferme.

Maintenance

Règles de maintenance

Intervalle	Travaux de maintenance
Régulièrement (avant utilisation, au début de chaque journée de travail)	<ul style="list-style-type: none"> ▶ Contrôler l'absence d'anomalies et de dommages extérieurs pouvant affecter la sécurité sur l'outil de sertissage, notamment les écoulements d'huile hydraulique. ▶ Nettoyer et lubrifier la sertisseuse. ▶ Nettoyer les embouts de sertissage et contrôler l'absence d'anomalies, notamment de fissures. ▶ Lubrifier les embouts de sertissage. → Voir mode d'emploi de l'embout de sertissage concerné.
Au plus tard au bout d'un an, conformément aux indications de la plaquette d'entretien.	<ul style="list-style-type: none"> ▶ Faire contrôler la force de sertissage et l'état d'usure par un atelier spécialisé autorisé.

Nettoyer et lubrifier la sertisseuse Geberit

ATTENTION

Dommages sur l'appareil dus à l'humidité

- ▶ Ne jamais nettoyer la sertisseuse avec de l'eau ou d'autres liquides.

1 Nettoyer l'entraînement à rouleaux, son guidage et le boulon de retenue de la sertisseuse.

2 Nettoyer la saleté à l'aide d'un pinceau.



ATTENTION

Composants nocifs pour la santé

- ▶ Observer les instructions de sécurité des lubrifiants utilisés.

3 Lubrifier l'entraînement à rouleaux, son guidage et le boulon de retenue à l'aide de BRUNOX® Turbo-Spray®.

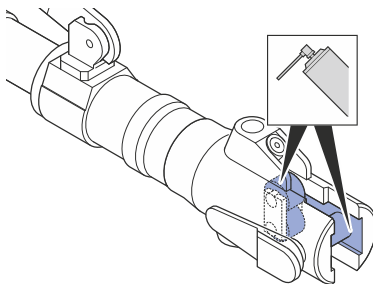

4 Essuyer l'excès de lubrifiant à l'aide d'un chiffon absorbant.

Entreposage de la sertisseuse Geberit

Respecter les points suivants lors de l'entreposage de la sertisseuse pour garantir une longue durée de vie :

- Entreposer la sertisseuse sans embout de sertissage inséré.
- Conserver la sertisseuse dans sa sacoche de transport, uniquement dans un local à l'abri de l'humidité.
- Entreposer la sertisseuse avec la soupape hydraulique ouverte, poignée tirée vers l'arrière.

Elimination

Elimination des sertisseuses Geberit hors d'usage

Les sertisseuses Geberit sont fabriquées en acier de grande qualité et contiennent de l'huile hydraulique. Les appareils hors d'usage ne doivent donc pas être jetés avec les déchets résiduels. Les retourner directement à Geberit en vue de leur élimination appropriée ou les déposer dans un centre local de collecte des appareils/de la ferraille.

Indicazioni generali

Avviso relativo a questo documento

Le istruzioni di funzionamento originali sono state redatte in lingua tedesca. Nel caso di tutte le altre lingue si tratta di traduzioni delle istruzioni di funzionamento originali.

Avvertenze fondamentali per la sicurezza

Utilizzo conforme

La pressatrice Geberit serve esclusivamente per pressare tubi e raccordi dei sistemi pressfitting Geberit.

In tal caso devono essere utilizzati solo elementi aggiuntivi per pressatura Geberit (ganasce a morsa, ganasce a catena, ganasce intermedie) che recano il marchio di compatibilità .

È possibile pressare i sistemi pressfitting Geberit con le seguenti dimensioni:

- sistema pressfitting Geberit Mapress con dimensione max. 66,7 mm
- sistema pressfitting Geberit Mepla di tutte le dimensioni
- sistema pressfitting Geberit Volex di tutte le dimensioni

La pressatrice Geberit è destinata esclusivamente all'impiego in conformità alle presenti istruzioni di funzionamento. Altri impieghi sono considerati non conformi alla destinazione d'uso e possono causare lesioni gravi o persino il decesso.

La pressatrice Geberit non è destinata:

- ad accogliere elementi aggiuntivi per pressatura di altri produttori
- all'impiego senza elementi aggiuntivi per pressatura inseriti

La pressatrice Geberit insieme agli elementi aggiuntivi per pressatura Geberit non è destinata:

- a pressare oggetti diversi da quelli descritti nelle istruzioni di funzionamento, soprattutto tubi e raccordi di altri produttori

Qualifica degli utenti

Senza una formazione adeguata, gli utenti non sono in grado di riconoscere o valutare correttamente i pericoli che possono derivare dalla pressatrice Geberit. Di conseguenza, possono ferire gravemente se stessi o altre persone.

- La pressatrice Geberit deve essere utilizzata solo da persone addestrate nell'installazione di tubazioni.
- Gli utenti devono essere a conoscenza delle norme di sicurezza nazionali e applicarle.
- Gli utenti che lavorano per la prima volta con la pressatrice Geberit devono farsi spiegare l'uso sicuro da un esperto oppure partecipare ad un corso di specializzazione.

Osservare le indicazioni e le istruzioni



AVVERTENZA

Pericolo di lesioni dovuto a disattenzione e ad uso improprio

- ▶ Mantenere il luogo di lavoro pulito e in ordine.
- ▶ Tenere i bambini e le altre persone a distanza durante l'utilizzo dell'attrezzo.
- ▶ Conservare l'attrezzo fuori dalla portata dei bambini in un ambiente chiuso.
- ▶ Lavorare con attenzione e criterio.
- ▶ Accertarsi di assumere una posizione sicura ed evitare posizioni anomale del corpo.
- ▶ Non azionare l'attrezzo in caso di stanchezza o se sotto l'influsso di alcol, stupefacenti o farmaci.
- ▶ Tenere i capelli lunghi, gli abiti e i guanti a distanza dalle parti mobili dell'attrezzo.



AVVERTENZA

Leggere tutte le avvertenze di sicurezza, istruzioni, illustrazioni e dati tecnici di cui è provvisto l'apparecchio.

Omissioni nel rispetto delle seguenti istruzioni possono causare gravi lesioni.

- ▶ Conservare tutte le avvertenze di sicurezza e le istruzioni per l'uso futuro.

Omissioni nel rispetto delle avvertenze di sicurezza e delle istruzioni possono causare lesioni.

- Prima della messa in funzione, leggere e osservare tutte le avvertenze di sicurezza e istruzioni della pressatrice Geberit e della ganaschia a morsa Geberit.
- Leggere e osservare le avvertenze di sicurezza dei materiali di consumo utilizzati.
- Conservare tutte le avvertenze di sicurezza e le istruzioni per l'uso futuro.

Evitare pericoli causati da elementi aggiuntivi per pressatura Geberit difettosi

Durante il processo di pressatura, gli elementi aggiuntivi per pressatura Geberit (ganasce a morsa, ganasce a catena, ganasce intermedie) sono soggetti a grandi forze e si usurano. L'impiego di elementi aggiuntivi per pressatura consumati o danneggiati può provocare gravi lesioni o persino il decesso a causa di frammenti scaraventati in aria.

- Impiegare solo elementi aggiuntivi per pressatura in condizioni di integrità tecnica.
- Rispettare gli intervalli di manutenzione.
- Prima e dopo ogni impiego degli elementi aggiuntivi per pressatura, assicurarsi che non presentino difetti e danneggiamenti. Verificare il profilo toroidale e la flangia per escludere incrinature nel materiale.
- Non utilizzare più gli elementi aggiuntivi per pressatura che presentano incrinature nel materiale.

Evitare di danneggiare gli elementi aggiuntivi Geberit con una pressatura errata



AVVERTENZA

Pericolo di lesioni dovuto all'impiego di elementi aggiuntivi per pressatura errati

- ▶ Utilizzare solo elementi aggiuntivi per pressatura che corrispondono al diametro dei pressfitting da installare.

Gli elementi aggiuntivi per pressatura Geberit possono subire danni dovuti a una pressatura o a un impiego errati, come per esempio la pressatura insieme a corpi estranei.

- Utilizzare solo elementi aggiuntivi per pressatura Geberit che recano il marchio di compatibilità .
- Non inclinare l'elemento aggiuntivo per pressatura sul raccordo.
- Se si sospetta il danneggiamento dell'elemento aggiuntivo per pressatura, sostituirlo e farlo verificare da un'officina specializzata autorizzata.

Utilizzo dei dispositivi di protezione individuale

Senza un dispositivo di protezione adeguato, le persone possono subire lesioni gravi o mortali a causa di frammenti degli elementi aggiuntivi per pressatura Geberit scaraventati in aria.

- Durante il processo di pressatura, indossare un casco di protezione e occhiali di protezione.

La manutenzione e le riparazioni devono essere effettuate solo da officine specializzate



AVVERTENZA

Pericolo di lesioni per la fuoriuscita di olio idraulico





- ▶ Eliminare immediatamente l'olio idraulico che fuoriesce dall'impianto.
- ▶ Se l'olio idraulico entra in contatto con la pelle, sciacquare immediatamente a fondo i punti interessati con acqua e sapone.
- ▶ Se l'olio idraulico entra negli occhi o in bocca, sciacquare immediatamente con acqua e consultare un medico.
- ▶ Se la pressatrice non è ermetica, smettere di usarla e farla pervenire ad un'officina specializzata autorizzata.

Le pressatrici Geberit e gli elementi aggiuntivi per pressatura Geberit che non sono stati mantenuti a regola d'arte o che non sono stati mantenuti affatto possono causare gravi infortuni.





- Rispettare tassativamente la scadenza della successiva manutenzione, indicata sulla placchetta di assistenza.
- Far eseguire la manutenzione e le riparazioni solo da officine specializzate autorizzate.
- Eseguire la manutenzione della pressatrice e degli elementi aggiuntivi per pressatura secondo le direttive. → Vedere "Regole di manutenzione", pagina 57.

Spiegazione simboli

Simboli utilizzati nelle istruzioni

Simbolo	Significato
 AVVERTENZA	Indica un pericolo che, se non evitato, può causare lesioni gravi o persino il decesso.
 CAUTELA	Indica un pericolo che, se non evitato, può causare lesioni.
ATTENZIONE	Indica un pericolo che, se non evitato, può causare danni materiali.
	Indica un'informazione importante.
	Marchio di compatibilità: solo gli elementi aggiuntivi per pressatura che recano questo marchio sono compatibili con la pressatrice.

Simboli presenti sulla pressatrice

Simbolo	Significato
	Pericolo causato da frammenti scaraventati in aria.
	Leggere le avvertenze di sicurezza e le istruzioni di funzionamento prima di mettere in funzione e utilizzare l'apparecchio.
	Placchetta di assistenza: indica la scadenza della manutenzione successiva.
	Marchio di compatibilità: gli elementi aggiuntivi per pressatura che recano questo marchio sono compatibili con la pressatrice.

Descrizione del prodotto

Struttura e funzione

La pressatrice Geberit MFP 2 è composta da:

- pressatrice con istruzioni di funzionamento
- ganasce a morsa con marchio di compatibilità o ganasce intermedie e ganasce a catena con marchio di compatibilità
- borsa per il trasporto

La composizione può variare in base al materiale in dotazione.

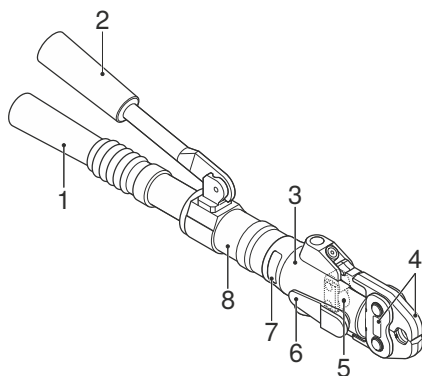

N. posizione	Denominazione	Funzione/Descrizione
1	Impugnatura	Ruotando l'impugnatura si apre o si chiude la valvola idraulica.
2	Leva della pompa	La pressatura si effettua azionando alternativamente la leva della pompa verso l'alto e verso il basso.
3	Testa di compressione girevole	Ruotabile di 180°. Può essere ruotata solo prima della pressatura.
4	Elemento aggiuntivo per pressatura	<ul style="list-style-type: none"> • La ganasca a morsa o la ganasca a catena con ganasca intermedia corrispondono al diametro del raccordo. • Solo gli elementi aggiuntivi per pressatura con il marchio di compatibilità  sono compatibili con la pressatrice. • Raccordo aggiuntivo per pressatura con etichetta adesiva di avvertenza
5	Zona del rullo	Trasmette la forza di compressione dal cilindro di compressione all'elemento aggiuntivo per pressatura.
6	Vite di fissaggio	Tiene fermo l'elemento aggiuntivo per pressatura

N. posizione	Denominazione	Funzione/Descrizione
7	Etichetta adesiva di avvertenza e di indicazione	<ul style="list-style-type: none"> • Simbolo di avvertenza: pericolo causato da frammenti scaraventati in aria • Avvertenze di sicurezza: leggere le istruzioni di funzionamento prima di mettere in funzione e utilizzare l'apparecchio • Marchio di compatibilità: 
8	Cilindro di compressione	Un dispositivo di pressatura automatica garantisce l'esecuzione completa della giunzione a pressare. Per motivi di sicurezza, il dispositivo di pressatura automatica s'inserisce solo al raggiungimento del 20 % della forza di compressione.

Dati tecnici

Caratteristica	Valore
Forza nominale	32 kN
Peso netto	4,5 kg
Temperatura d'esercizio	-20 – +60 °C

Officina specializzata autorizzata per la Germania

Inicom Service GmbH
 Signora Vanessa Schulz
 Gewerbestrasse 50
 DE-88636 Illmensee
 Tel.: 07558-93848-47

Officine specializzate autorizzate

Gli indirizzi delle officine specializzate autorizzate possono essere richiesti alle società di vendita Geberit oppure sono reperibili sul sito www.geberit.com.

Comando

Inserimento degli elementi aggiuntivi per pressatura Geberit

i Osservare le istruzioni per l'uso degli elementi aggiuntivi per pressatura Geberit. Verificare gli elementi aggiuntivi per pressatura secondo il capitolo sulla sicurezza.

- 1 Ruotare la vite di fissaggio in avanti di 180° ed estrarla.

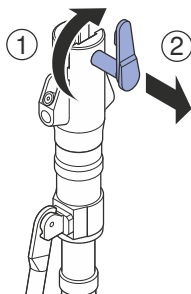

- 2 Inserire l'elemento aggiuntivo per pressatura nella pressatrice.

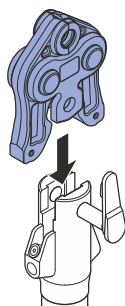

- 3 Inserire la vite di fissaggio fino all'arresto e ruotarla all'indietro di 180°.

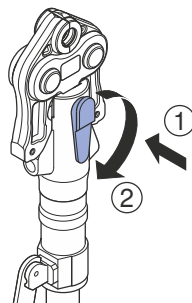

Risultato

- ✓ La pressatrice è pronta per l'entrata in esercizio.

Pressatura con elementi aggiuntivi per pressatura Geberit



AVVERTENZA

Pericolo di lesioni causato da frammenti scaraventati in aria

- ▶ Indossare occhiali di protezione e casco di protezione.



AVVERTENZA

Pericolo di lesioni dovuto all'impiego di elementi aggiuntivi per pressatura errati

- ▶ Utilizzare solo elementi aggiuntivi per pressatura che corrispondono al diametro dei pressfitting da installare.



Per facilitare l'utilizzo, è possibile ruotare la testa di compressione della pressatrice fino a 180° in tutte le posizioni. La testa di compressione può essere ruotata solo prima del processo di pressatura.

Prerequisito

- Le estremità del tubo sono sbavate e pulite.
- Il tubo e il raccordo sono assemblati secondo le istruzioni per il montaggio del sistema di tubazioni.
- L'elemento aggiuntivo per pressatura è inserito correttamente.
- La valvola idraulica della pressatrice è aperta e l'impugnatura è spostata all'indietro.

1

Applicare correttamente l'elemento aggiuntivo per pressatura sul raccordo e non inclinarlo. → Vedere le istruzioni per l'uso dei rispettivi elementi aggiuntivi per pressatura.

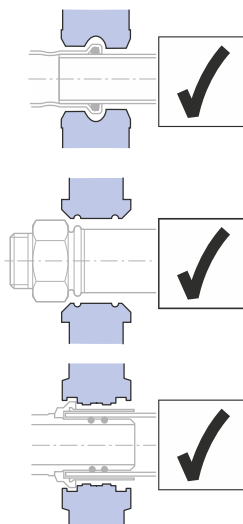

CAUTELA

Pericolo di schiacciamento

- ▶ Tenere lontane le mani dall'elemento aggiuntivo per pressatura.

- 2** Spostare l'impugnatura in avanti finché i rulli di trasmissione non poggiano contro l'elemento aggiuntivo per pressatura.

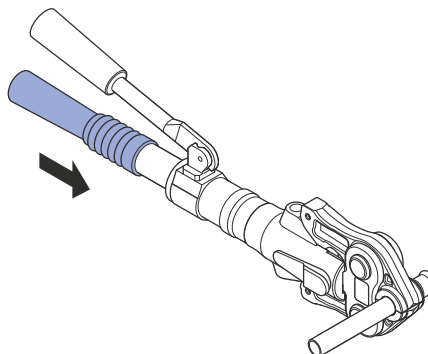

- 3** Ruotare l'impugnatura verso destra fino all'arresto. La valvola idraulica viene chiusa.

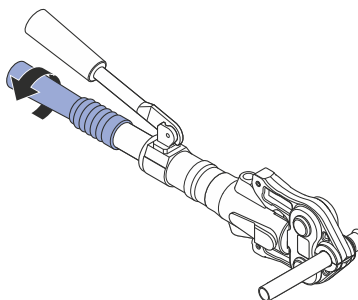

- 4** Azionare la leva della pompa alternativamente verso l'alto e verso il basso fino ad udire un rumore di spegnimento e finché la leva della pompa non è facilmente azionabile.

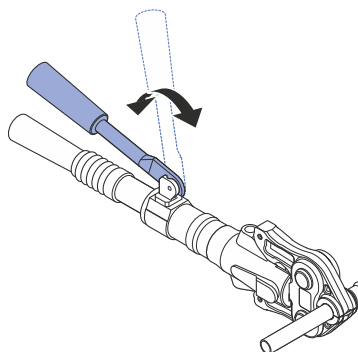

- ✓ Il processo di pressatura è terminato.

- 5** Ruotare l'impugnatura verso sinistra fino all'arresto. La valvola idraulica viene aperta.

- 6** Spostare indietro l'impugnatura.

- 7** Sganciare l'elemento aggiuntivo per pressatura dal raccordo.



Un dispositivo di pressatura automatica garantisce l'esecuzione completa della giunzione a pressare. Per motivi di sicurezza, il dispositivo di pressatura automatica s'inserisce solo al raggiungimento del 20 % della forza di compressione. Fino a quel momento, il processo di pressatura può essere interrotto ruotando l'impugnatura in senso antiorario e aprendo in tal modo la valvola idraulica. Non è possibile interrompere il processo di pressatura una volta attivato il dispositivo di pressatura automatica. Occorre continuare ad azionare la leva della pompa fino al termine del processo di pressatura.

Eliminazione dei guasti

Errore	Causa	Rimedio
Non è possibile aprire completamente l'elemento aggiuntivo per pressatura e condurlo sul raccordo.	I rulli di trasmissione sono troppo aderenti all'elemento aggiuntivo per pressatura.	<ol style="list-style-type: none"> 1. Ruotare l'impugnatura verso sinistra fino all'arresto. La valvola idraulica viene aperta. 2. Spostare indietro l'impugnatura. 3. Riaprire l'elemento aggiuntivo per pressatura e applicarlo correttamente sul raccordo. 4. Spostare l'impugnatura in avanti finché i rulli di trasmissione non poggiano contro l'elemento aggiuntivo per pressatura. 5. Ruotare l'impugnatura verso destra fino all'arresto. La valvola idraulica viene chiusa.

Manutenzione

Regole di manutenzione

Intervallo	Intervento di manutenzione
Regolarmente (prima dell'impegno, all'inizio della giornata lavorativa)	<ul style="list-style-type: none"> ▶ Controllare che la pressatrice non presenti difetti e danni esterni rilevanti ai fini della sicurezza, in particolare la fuoriuscita di olio idraulico. ▶ Pulire e lubrificare la pressatrice. ▶ Pulire gli elementi aggiuntivi per pressatura e controllare la presenza di eventuali difetti, in particolare incrinature nel materiale. ▶ Lubrificare gli elementi aggiuntivi per pressatura. → Vedere le istruzioni per l'uso dei rispettivi elementi aggiuntivi per pressatura.
Al più tardi entro un anno secondo le indicazioni sulla placchetta di assistenza.	<ul style="list-style-type: none"> ▶ Richiedere a un'officina specializzata autorizzata di controllare la forza di compressione e lo stato di usura.

Pulizia e lubrificazione della pressatrice Geberit

ATTENZIONE

Danni all'apparecchio per effetto dell'umidità e dell'acqua

- ▶ Non pulire mai la pressatrice con acqua o con altri liquidi.

1 Pulire i rulli di trasmissione, la guida dei rulli di trasmissione e la vite di fissaggio della pressatrice.

2 Rimuovere la sporcizia con un pennello.



CAUTELA

Sostanze nocive per la salute

- ▶ Osservare le avvertenze di sicurezza dei lubrificanti utilizzati.

3 Lubrificare i rulli di trasmissione, la guida dei rulli di trasmissione e le viti di fissaggio con BRUNOX® Turbo-Spray®.

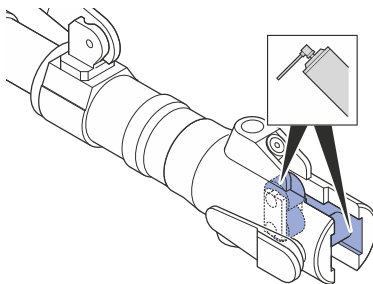

4 Togliere il lubrificante in eccesso con un panno assorbente.

Stoccaggio pressatrice Geberit

Per garantire una lunga durata della pressatrice, osservare i seguenti punti in fase di stoccaggio:

- Conservare la pressatrice senza elementi aggiuntivi per pressatura inseriti.
- Conservare la pressatrice protetta dalla polvere all'interno della borsa per il trasporto, solo in ambienti asciutti.
- Conservare la pressatrice con la valvola idraulica aperta e l'impugnatura spostata indietro.

Smaltimento

Smaltimento di pressatrici Geberit che non possono più essere utilizzate

Le pressatrici Geberit sono di acciaio pregiato e contengono olio idraulico. Le pressatrici che non possono più essere utilizzate non devono perciò essere smaltite insieme ai rifiuti non riciclabili. Vanno pertanto rinviate direttamente a Geberit per uno smaltimento a regola d'arte o fatte pervenire a un punto di raccolta locale per apparecchi/metalli.

Algemene informatie

Opmerking over dit document

De originele handleiding is in het Duits geschreven. Alle andere talen zijn vertalingen van de originele handleiding.

Fundamentele veiligheidsvoorschriften

Reglementair gebruik

De Geberit persmachine dient er uitsluitend voor om buizen en persfittingen van de Geberit perssystemen te verpersen.

Daarbij mogen alleen Geberit persopzetstukken (persbekken, perskettingen, adapters) worden gebruikt die met het compatibiliteitskenmerk  gemarkeerd zijn.

Volgende buisdiameters van de Geberit perssystemen mogen verperst worden:

- Geberit Mapress perssysteem tot buisdiameter 66,7 mm
- Geberit Mepla perssysteem alle buisdiameters
- Geberit Volex perssysteem alle buisdiameters

De Geberit persmachine is uitsluitend bestemd voor gebruik in overeenstemming met deze handleiding. Elk ander gebruik geldt als oneigenlijk, niet toegelaten gebruik en kan ernstig of zelfs dodelijk letsel tot gevolg hebben.

De Geberit persmachine is niet bestemd voor:

- opname van persopzetstukken van andere fabrikanten
- gebruik zonder dat er persopzetstukken aangebracht zijn

De Geberit persmachine is samen met Geberit persopzetstukken niet bestemd voor:

- het verpersen van andere objecten dan in de handleiding beschreven zijn, vooral van buizen en persfittingen van andere fabrikanten

Kwalificatie van de gebruikers

Zonder geschikte opleiding kunnen gebruikers de gevaren die van de Geberit persmachine uitgaan, niet herkennen of niet correct inschatten. Daardoor kunnen zijzelf of andere personen ernstig gewond raken.

- De Geberit persmachine mag alleen worden gebruikt door technische experts voor leidinginstallaties.
- Gebruikers moeten vertrouwd zijn met de landspecifieke veiligheidsvoorschriften en deze toepassen.
- Gebruikers die voor het eerst met de Geberit persmachine werken, moeten zich door een vakkundige persoon laten instrueren in het veilige gebruik of aan een vaktechnische cursus deelnemen.

Aanwijzingen en instructies opvolgen



WAARSCHUWING

Gevaar voor letsel door onachtzaamheid en ondeskundig gebruik

- ▶ Werkgebied schoon en opgeruimd houden.
- ▶ Kinderen en andere personen tijdens het gebruik van het gereedschap op afstand houden.
- ▶ Gereedschap buiten bereik van kinderen in een gesloten ruimte bewaren.
- ▶ Aandacht bij het werk houden.
- ▶ Zorg voor een veilige werkhouding, vermijd een abnormale werkhouding.
- ▶ Gereedschap niet bij vermoeidheid of onder invloed van drugs, alcohol of medicamenten bedienen.
- ▶ Lange haren, kleding en handschoenen van bewegende gereedschapsonderdelen verwijderd houden.



WAARSCHUWING

Lees alle veiligheidsvoorschriften, instructies, illustraties en technische gegevens, waarmee dit apparaat is uitgerust.

Nalatigheid bij het opvolgen van de volgende aanwijzingen kan ernstig letsel tot gevolg hebben.

- ▶ Bewaar alle veiligheidsvoorschriften en aanwijzingen voor toekomstige raadpleging.

Nalatigheid bij het opvolgen van de veiligheidsinstructies en aanwijzingen kan letsel tot gevolg hebben.

- Vóór inbedrijfstelling alle veiligheidsaanwijzingen en instructies van de Geberit persmachine en van de Geberit persbek lezen en in acht nemen.
- Veiligheidsinstructies voor het gebruikte verbruiksmateriaal lezen en in acht nemen.
- Alle veiligheidsinstructies en aanwijzingen voor toekomstig gebruik bewaren.

Gevaar door defecte Geberit persopzetstukken vermijden

Geberit persopzetstukken (persbekken, perskettingen, adapters) zijn bij het persproces aan grote krachten blootgesteld en slijten daarom. Het gebruik van versleten of beschadigde persopzetstukken kan ernstig letsel of de dood door wegspringende brokstukken tot gevolg hebben.

- Persopzetstukken alleen in technisch correcte toestand gebruiken.
- Onderhoudsintervallen aanhouden.
- De persopzetstukken regelmatig voor en na elk gebruik op gebreken en beschadigingen controleren. Op materiaalscheuren in de perscontour en aan de flens controleren.
- Bij materiaalscheuren het hele persopzetstuk niet meer gebruiken.

Beschadiging van de Geberit persopzetstukken door verkeerde persing voorkomen



WAARSCHUWING

Gevaar voor letsel door gebruik van verkeerde persopzetstukken.

- ▶ Alleen persopzetstukken gebruiken die overeenkomen met de diameter van de te verwerken persfittingen.

Geberit persopzetstukken kunnen door foutieve persing of gebruik beschadigd raken, zoals bijv. het meeverpersen van vreemde voorwerpen.

- Alleen Geberit persopzetstukken gebruiken, die met het compatibiliteitskenmerk  gemarkeerd zijn.
- Persopzetstuk niet kantelen t.o.v. de persfitting.
- Bij een mogelijke beschadiging van het persopzetstuk het persopzetstuk vervangen en het beschadigde persopzetstuk door een erkend servicepunt laten nakijken.

Persoonlijke beschermingsmiddelen gebruiken

Zonder geschikte beschermingsmiddelen bestaat een gevaar voor ernstig of zelfs dodelijk letsel van personen door wegspringende fragmenten van de Geberit persopzetstukken.

- Tijdens het persproces een beschermbril en veiligheidshelm dragen.

Onderhoud en reparaties alleen door erkende servicepunten



WAARSCHUWING

Gevaar voor letsel door uitlopende hydraulische olie





- ▶ Uitlopende hydraulische olie meteen verwijderen.
- ▶ In geval van contact met de huid met hydraulische olie moeten de betreffende plaatsen onmiddellijk met water en zeep grondig worden gereinigd.
- ▶ Hydraulische olie in ogen of mond meteen met water uitspoelen en een dokter raadplegen.
- ▶ Gebruik in geval van lekkages de perstang niet meer en breng het naar een erkend servicepunt.

Geberit persmachines en Geberit persopzetstukken die niet of niet vakkundig onderhouden zijn, kunnen ernstige ongevallen veroorzaken.

- Het moment van het volgende onderhoud dat op de serviceplakker aangegeven is, dwingend naleven.
- Onderhoud en reparaties alleen door erkende servicepunten laten uitvoeren.
- Persmachine en persopzetstukken volgens de voorschriften onderhouden. → Zie "Onderhoudsregels", pagina 71.

Uitleg van symbolen

Symbolen in de handleiding

Symbool	Betekenis
 WAARSCHU- WING	Wijst op een gevaar dat tot ernstig of dodelijk letsel kan leiden, indien dit niet vermeden wordt.
 VOORZICH- TIG	Wijst op een gevaar dat lichamelijk letsel tot gevolg kan hebben, indien dit niet vermeden wordt.
ATTENTIE	Wijst op een gevaar dat schade aan eigendom tot gevolg kan hebben, indien dit niet vermeden wordt.
	Wijst op een belangrijke informatie.
	Compatibiliteitskenmerk: alleen persopzetstukken met één van deze tekens zijn compatibel met de persmachine.

Symbolen op de perstang

Symbool	Betekenis
	Gevaar door wegvliegende fragmenten.
	Veiligheidsinstructies en handleiding voor de inbedrijfstelling en het gebruik van het apparaat lezen.
	Serviceplakker: geeft het tijdstip voor het volgende onderhoud aan.
	Compatibiliteitskenmerk: persopzetstukken met dit teken zijn compatibel met de persmachine.

Productbeschrijving

Opbouw en functie

De Geberit perstang MFP 2 bestaat uit:

- persmachine incl. handleiding
- persbekken met compatibiliteitskenmerk of adapters en perskettingen met compatibiliteitskenmerk
- transporttas

De uitrusting kan afhankelijk van de leveringsomvang variëren.

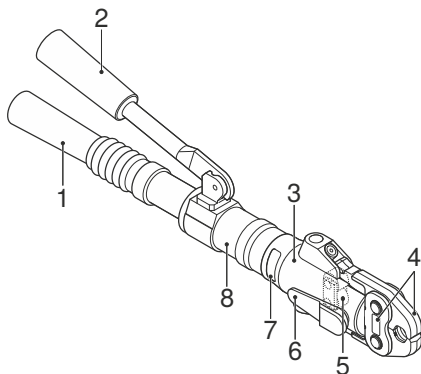

Pos.-nr.	Omschrijving	Functie/beschrijving
1	Handvat	Door het draaien van het handvat wordt het hydraulisch ventiel geopend of gesloten.
2	Pomphefboom	Door de pomphefboom afwisselend omhoog en omlaag te bewegen wordt er geperst.
3	Draaibare perskop	180° draaibaar. Kan alleen vóór het verpersen worden gedraaid.
4	Persopzetstuk	<ul style="list-style-type: none"> • Persbek of persketting met adapter komt overeen met de diameter van de persfitting. • Alleen persopzetstukken met het compatibiliteitskenmerk 2 zijn met de persmachine compatibel. • Persopzetstuk met waarschuwingssticker
5	Rollengedeelte	Brengt de perskracht van de perscilinder over op het persopzetstuk.
6	Bevestigingsbout	Houdt het persopzetstuk vast
7	Waarschuwingss- en aanwijzingssticker	<ul style="list-style-type: none"> • Waarschuwingssymbool: gevaar door wegvliegende fragmenten • Veiligheidsinstructies: handleiding voor de inbedrijfstelling en het gebruik van het apparaat lezen • Compatibiliteitskenmerk: 2

Pos.-nr.	Omschrijving	Functie/beschrijving
8	Perscilinder	Een automatisch persmechanisme garandeert dat de persverbinding volledig uitgevoerd wordt. Om veiligheidsredenen wordt het automatische persmechanisme pas ingeschakeld als 20 % van de perskracht is bereikt.

Technische gegevens

Kenmerk	Waarde
Nominale kracht	32 kN
Nettogewicht	4,5 kg
Bedrijfstemperatuur	-20 – +60 °C

Erkend servicepunt voor Duitsland

Inicom Service GmbH
Mevr. Vanessa Schulz
Gewerbestrasse 50
DE-88636 Illmensee
Tel.: 07558-93848-47

Erkende servicepunten

Adressen van erkende servicepunten kunnen bij de Geberit verkoopkantoren worden aangevraagd of via www.geberit.com worden opgeroepen.

Bediening

Geberit persopzetstukken gebruiken

i Gebruiksaanwijzingen van de Geberit persopzetstukken in acht nemen. Persopzetstukken volgens veiligheidshoofdstuk controleren.

- 1 Bevestigingsbout 180° naar voren draaien en eruit trekken.

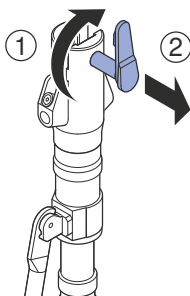

- 2 Persopzetstuk in de persmachine inzetten.

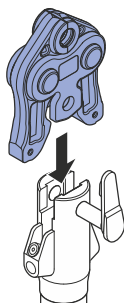

- 3 Bevestigingsbout er tot de aanslag in drukken en 180° naar achteren draaien.

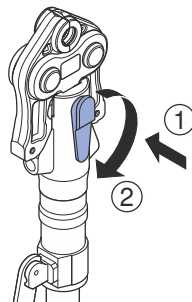

Resultaat

✓ Perstang is klaar voor gebruik.

Verpersen met Geberit persopzetstukken



WAARSCHUWING

Gevaar voor letsel door wegvliegende fragmenten

- Beschermbril en veiligheidshelm dragen.



WAARSCHUWING

Gevaar voor letsel door gebruik van verkeerde persopzetstukken.

- Alleen persopzetstukken gebruiken die overeenkomen met de diameter van de te verwerken persfittingen.



Voor een beter bedieningsgemak kan de perskop van de persmachine vóór het verpersen in alle posities tot 180° worden gedraaid. De perskop kan alleen vóór het persproces worden gedraaid.

Voorwaarde

- Buisenden zijn ontbraamd en schoon.
- Buisdeel en persfitting zijn volgens de montageaanwijzing van het buisleidingsysteem in elkaar gestoken.
- Persopzetstuk is correct geplaatst.
- Hydraulisch ventiel van de persmachine is open en het handvat is er naar achteren uitgeschoven.

1

Persopzetstuk correct op de persfitting plaatsen en niet schuin stellen. → Zie gebruiksaanwijzing van de betreffende persopzetstukken.

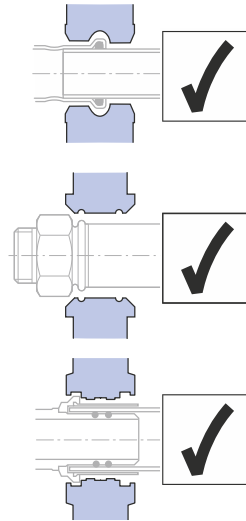

VOORZICHTIG

Gevaar om bekneld te raken

- Blijf met de handen uit de buurt van het persopzetstuk.

- 2** Handvat naar voren schuiven tot rollenaandrijving tegen persopzetstuk staat.

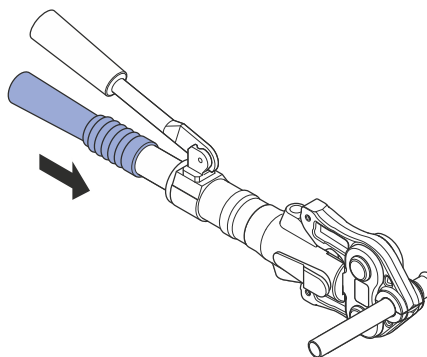

- 3** Draai het handvat naar rechts tot aan de aanslag. Hydraulisch ventiel wordt gesloten.

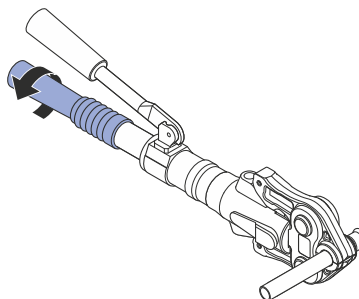

- 4** Pomphefboom afwisselend omhoog en omlaag bewegen tot uitschakelgeluid hoorbaar is en pomphefboom licht loopt.

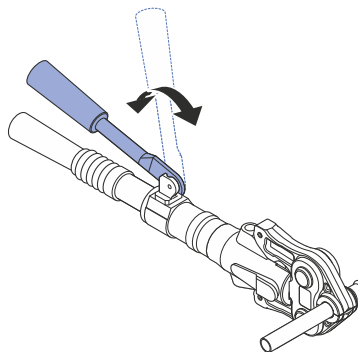

- ✓ Persproces is voltooid.

- 5** Draai het handvat naar links tot aan de aanslag. Hydraulisch ventiel wordt geopend.

- 6** Handvat naar achteren terugschuiven.

- 7** Persopzetstuk van de persfitting losmaken.

- i** Een automatisch persmechanisme garandeert dat de persverbinding volledig uitgevoerd wordt. Om veiligheidsredenen wordt het automatische persmechanisme pas ingeschakeld als 20 % van de perskracht is bereikt. Tot dat moment kan het persproces worden onderbroken door het handvat tegen de klok in te draaien en zo het hydraulische ventiel te openen. Na het inschakelen van het automatische persmechanisme kan het persproces niet meer onderbroken worden. De pomphefboom moet bediend blijven tot het persproces voltooid is.

Storingen verhelpen

Fout	Oorzaak	Maatregel
Persopzetstuk kan niet volledig worden geopend en over de persfitting worden gevoerd.	Rollenaandrijving staat te dicht tegen het persopzetstuk.	<ol style="list-style-type: none">1. Draai het handvat naar links tot aan de aanslag. Hydraulisch ventiel wordt geopend.2. Handvat naar achteren terugschuiven.3. Persopzetstuk opnieuw openen en correct op de persfitting plaatsen.4. Handvat naar voren schuiven tot rollenaandrijving tegen persopzetstuk staat.5. Draai het handvat naar rechts tot aan de aanslag. Hydraulisch ventiel wordt gesloten.

Onderhoud

Onderhoudsregels

Interval	Onderhoudswerkzaamheden
Regelmatig (voor het gebruik, aan het begin van de werkdag)	<ul style="list-style-type: none"> ▶ Perstang op uitwendige voor de veiligheid relevante gebreken en beschadigingen controleren, met name op vrijkomende hydraulische olie. ▶ Persmachine reinigen en invetten. ▶ Persopzetstukken reinigen en op gebreken, met name materiaalscheuren, controleren. ▶ Persopzetstukken invetten. → Zie gebruiksaanwijzing van de betreffende persopzetstukken.
Na uiterlijk een jaar volgens de informatie op de serviceplakker.	<ul style="list-style-type: none"> ▶ Perskracht en slijtagetoestand door een erkend servicepunt laten controleren.

Geberit persmachine reinigen en invetten

ATTENTIE

Beschadigingen aan machine door vochtigheid en natheid

- ▶ Persmachine nooit met water of andere vloeistoffen reinigen.

1 Rollenaandrijving, geleiding rollenaandrijving en bevestigingsbout van de persmachine reinigen.

2 Vuil afborstelen.



VOORZICHTIG

Bestanddelen schadelijk voor de gezondheid

- ▶ Neem de veiligheidsinstructies van de gebruikte smeermiddelen in acht.

3 Rollenaandrijving, geleiding rollenaandrijving en bevestigingsbout met BRUNOX® Turbo-Spray® invetten.

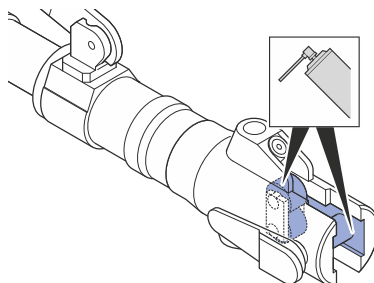

4 Overtollig smeermiddel met een absorberende doek afwischen.

Opslag Geberit persmachine

Om een lange levensduur van de persmachine te garanderen, moet u tijdens de opslag op de volgende punten letten:

- Persmachine zonder aangebrachte persopzetstukken opslaan.
- Persmachine beschermd tegen stof in transporttas, alleen in droge ruimten bewaren.
- Persmachine met geopend hydraulisch ventiel en met naar achteren teruggeschoven handvat opslaan.

Afvoer

Afvoer van uitgediende Geberit persmachines

Geberit persmachines zijn gemaakt van hoogwaardig staal en bevatten hydraulische olie. Daarom horen gebruikte persmachines niet in het normale afval. Ze moeten voor de vakkundige afvoer direct aan Geberit worden teruggegeven of bij een plaatselijke inleverpunt voor apparaten/oud-metaal worden afgegeven.

Información general

Nota sobre este documento

Las instrucciones de servicio originales están redactadas en alemán. El resto de idiomas son traducciones de las instrucciones de servicio originales.

Normas de seguridad básicas

Uso previsto

La máquina de compresión Geberit sirve exclusivamente para prensar los tubos y los pressfittings de los sistemas de unión por compresión Geberit.

Solamente se deben utilizar los elementos sobrepuestos de compresión Geberit (mordazas de compresión, collarines de compresión, mordazas intermedias) que estén identificadas con las marcas de compatibilidad .

Las siguientes dimensiones de los sistemas de unión por compresión Geberit deben comprimirse:

- sistema de compresión Geberit Mapress hasta una dimensión de 66,7 mm
- sistema de compresión Geberit Mepla con cualquier dimensión
- sistema de compresión Geberit Vorex con cualquier dimensión

La máquina de compresión Geberit debe utilizarse exclusivamente conforme a estas instrucciones de servicio. Cualquier otro uso se considera no previsto y puede provocar lesiones graves o incluso la muerte.

La máquina de compresión Geberit no debe utilizarse para:

- fijación de elementos sobrepuestos de compresión de otros fabricantes
- aplicación sin elementos sobrepuestos de compresión montados

La máquina de compresión Geberit junto con los elementos sobrepuestos de compresión Geberit no debe utilizarse para:

- prensar otros objetos diferentes a los descritos en las instrucciones de servicio, especialmente tubos y pressfittings de otros fabricantes

Cualificación de los usuarios

Sin la formación adecuada, los usuarios no pueden reconocer ni evaluar correctamente los peligros que se derivan de la máquina de compresión Geberit. Esto puede ocasionar lesiones al propio usuario o a otras personas.

- Solo una persona con formación en instalaciones de tuberías debe utilizar la máquina de compresión Geberit.
- Los usuarios deben estar familiarizados con la normativa de seguridad específica de cada país y aplicarla.
- Los usuarios que trabajen por primera vez con la máquina de compresión Geberit deben recibir formación de un experto acerca del manejo seguro de la misma o bien realizar un cursillo especializado.

Cumplimiento de las indicaciones e instrucciones



ADVERTENCIA

Peligro de lesiones por falta de atención y un uso incorrecto

- ▶ Mantener la zona de trabajo limpia y recogida.
 - ▶ Mantener alejados a niños y a otras personas durante la utilización de la herramienta.
 - ▶ Guardar la herramienta en un lugar cerrado con llave, fuera del alcance de los niños.
 - ▶ Trabajar atenta y sensatamente.
 - ▶ Mantener una posición estable y evitar posturas corporales anómalas.
 - ▶ No operar la herramienta estando cansado o bajo los efectos del alcohol, drogas o medicamentos.
 - ▶ Mantener alejados de piezas móviles de la herramienta el cabello largo, la ropa y los guantes.
-



ADVERTENCIA

Leer todas las normas de seguridad, indicaciones, ilustraciones y datos técnicos que acompañan a este dispositivo.

Si no se respetan las siguientes indicaciones pueden producirse lesiones de carácter grave.

- ▶ Guardar todas las normas de seguridad e indicaciones para el futuro.

Si no se respetan las normas de seguridad e indicaciones pueden producirse lesiones.

- Previamente a la puesta en marcha, leer y tener en cuenta todas las indicaciones de seguridad e instrucciones de la máquina de compresión Geberit y de la mordaza de compresión Geberit.
- Leer y respetar las normas de seguridad de los consumibles utilizados.
- Guardar todas las normas de seguridad e indicaciones para el futuro.

Prevención de peligro por elementos sobrepuestos de compresión Geberit defectuosos

Los elementos sobrepuestos de compresión Geberit (mordazas de compresión, collarines de compresión, mordazas intermedias) están sometidos a grandes fuerzas durante el proceso de compresión y se deterioran. La aplicación de elementos sobrepuestos de compresión desgastados o dañados puede provocar lesiones graves o incluso la muerte por la proyección de fragmentos.

- Utilizar los elementos sobrepuestos de compresión únicamente en un perfecto estado técnico.
- Respetar los intervalos de mantenimiento.
- Comprobar regularmente los elementos sobrepuestos de compresión antes y después de cada utilización para determinar si presentan defectos o si están dañados. Observar si el material del contorno de compresión y de la brida presenta fisuras.
- En caso de fisuras en el material, no volver a utilizar el elemento sobrepuesto de compresión.

Evitar el daño de los elementos sobrepuestos de compresión Geberit debido a una compresión incorrecta



ADVERTENCIA

Peligro de lesiones debido a la aplicación de elementos sobrepuestos de compresión incorrectos

- ▶ Utilizar tan solo elementos sobrepuestos de compresión que correspondan al diámetro de los pressfittings que se van a utilizar.

Los elementos sobrepuestos de compresión Geberit pueden resultar dañados debido a una compresión o una aplicación incorrecta, por ejemplo, si se comprimen junto a cuerpos extraños.

- Utilizar solo elementos sobrepuestos de compresión Geberit que estén identificados con las marcas de compatibilidad .
- No inclinar el elemento sobrepuesto de compresión sobre el pressfitting.
- En caso de sospechar que el elemento sobrepuesto de compresión está dañado, sustituirlo y encargar su comprobación a un servicio de asistencia técnica autorizado.

Usar el equipo de protección personal

Sin un equipo de protección adecuado, las personas pueden sufrir lesiones graves o incluso la muerte por la proyección de fragmentos de los elementos sobrepuestos de compresión Geberit.

- Durante el proceso de compresión, utilizar un casco protector y unas gafas de protección.

Mantenimiento y reparaciones únicamente en servicios de asistencia técnica



ADVERTENCIA

Peligro de lesiones por la salida de aceite hidráulico





- ▶ Retirar inmediatamente el aceite hidráulico derramado.
- ▶ En caso de contacto del aceite hidráulico con la piel, limpiar inmediatamente y de forma exhaustiva las partes afectadas con agua y jabón.
- ▶ En caso de que el aceite hidráulico entre en contacto con los ojos o la boca, enjuagar inmediatamente con agua y acudir a un médico.
- ▶ No volver a utilizar la herramienta de compresión en caso de fugas y hacer llegar a un servicio de asistencia técnica autorizado.

Si no se efectúa un mantenimiento en las máquinas de compresión Geberit y en los elementos sobrepuestos de compresión Geberit o no se efectúa de forma profesional, estos pueden causar accidentes graves.





- Es obligatorio respetar la fecha del siguiente mantenimiento que aparece en la etiqueta adhesiva de servicio técnico.
- El mantenimiento y las reparaciones deben realizarse únicamente en servicios de asistencia técnica autorizados.
- Llevar a cabo el mantenimiento de la máquina de compresión y de los elementos sobrepuestos de compresión cumpliendo con la normativa. → Véase “Normas de mantenimiento”, página 85.

Significado de los símbolos

Símbolos que aparecen en estas instrucciones

Símbolo	Significado
 ADVERTENCIA	Señala un peligro que puede provocar la muerte o una lesión grave si no se evita.
 ATENCIÓN	Señala un peligro que puede provocar lesiones si no se evita.
ATENCIÓN	Señala un peligro que puede provocar daños materiales si no se evita.
	Indica una información importante.
	Marca de compatibilidad: solo los elementos sobrepuestos de compresión que tengan esta marca son compatibles con la máquina de compresión.

Símbolos que aparecen en la herramienta de compresión

Símbolo	Significado
	Peligro por proyección de fragmentos.
	Leer las normas de seguridad y las instrucciones de servicio antes de la puesta en marcha y la utilización del dispositivo.
	Etiqueta adhesiva de servicio técnico: indica cuándo debe realizarse el próximo mantenimiento.
	Marca de compatibilidad: los elementos sobrepuestos de compresión que tengan esta marca son compatibles con la máquina de compresión.

Descripción del producto

Construcción y función

La herramienta de compresión Geberit MFP 2 consta de:

- máquina de compresión con instrucciones de servicio
- mordaza de compresión con marca de compatibilidad o mordaza intermedia y collarín de compresión con marca de compatibilidad
- bolsa de transporte

El equipamiento puede variar en función del volumen de suministro.

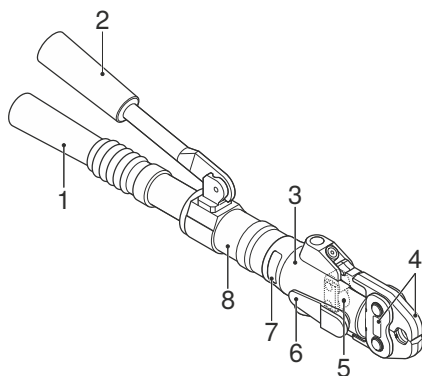

N.º posición	Denominación	Función/descripción
1	Mango	Girando el mango se abre o se cierra la válvula hidráulica.
2	Palanca de bombeo	La compresión se realiza accionando la palanca de bombeo alternativamente hacia arriba y abajo.
3	Cabezal de compresión giratorio	Orientable a 180°. Solo puede girarse antes del prensado.
4	Elemento sobrepuesto de compresión	<ul style="list-style-type: none"> • Mordaza de compresión o collarín de compresión con mordaza intermedia y el mismo diámetro del pressfitting. • Solo los elementos sobrepuestos de compresión con la marca de compatibilidad [2] son compatibles con la máquina de compresión. • Elemento sobrepuesto de compresión con etiqueta adhesiva de advertencia
5	Zona de rodillos	Transmite la fuerza de compresión del cilindro de compresión al elemento sobrepuesto de compresión.
6	Pasador de sujeción	Sostiene el elemento sobrepuesto de compresión

N.º posición	Denominación	Función/descripción
7	Etiqueta adhesiva de advertencia	<ul style="list-style-type: none"> • Símbolo de advertencia: peligro por proyección de fragmentos • Norma de seguridad: leer las instrucciones de servicio antes de la puesta en marcha y la utilización del dispositivo • Marca de compatibilidad: 
8	Cilindro de compresión	Un sistema automático de compresión garantiza que la unión por compresión se ejecute completamente. Por motivos de seguridad, el sistema automático de compresión solo se activa cuando se haya alcanzado un 20 % de la fuerza de compresión.

Información técnica

Característica	Valor
Fuerza nominal	32 kN
Peso neto	4,5 kg
Temperatura de servicio	-20 – +60 °C

Servicio de asistencia técnica autorizado para Alemania

Inicom Service GmbH
 Señora Vanessa Schulz
 Gewerbestrasse 50
 DE-88636 Illmensee
 Tel.: 07558-93848-47

Servicios de asistencia técnica autorizados

Pueden consultarse las direcciones de los servicios de asistencia técnica autorizados en las empresas distribuidoras de Geberit o en www.geberit.com.

Manejo

Insertar los elementos sobrepuestos de compresión Geberit

i Tener en cuenta las instrucciones de uso de los elementos sobrepuestos de compresión Geberit. Comprobar los elementos sobrepuestos de compresión conforme a lo indicado en el capítulo de seguridad.

- 1 Girar el pasador de sujeción 180° hacia delante y extraerlo.

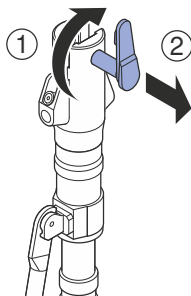

- 2 Insertar el elemento sobrepuesto de compresión en la máquina de compresión.

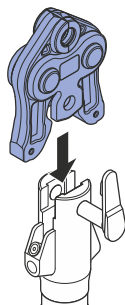

- 3 Insertar el pasador de sujeción hasta el tope y girarlo 180° hacia atrás.

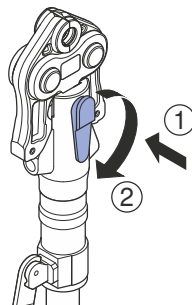

Resultado

- ✓ La herramienta de compresión está lista para funcionar.

Prensado con los elementos sobrepuestos de compresión Geberit



ADVERTENCIA

Peligro de lesiones por fragmentos que salen proyectados

- ▶ Utilizar gafas de protección y casco protector.



ADVERTENCIA

Peligro de lesiones debido a la aplicación de elementos sobrepuestos de compresión incorrectos

- ▶ Utilizar tan solo elementos sobrepuestos de compresión que correspondan al diámetro de los pressfittings que se van a utilizar.



Para mejorar el manejo, el cabezal de compresión de la máquina de compresión puede girarse hasta 180° en todas las posiciones antes del prensado. Dicho cabezal solo puede girarse antes del proceso de compresión.

Prerrequisito

- Los extremos del tubo están desbarbados y limpios.
- El tubo y el pressfitting están ensamblados de acuerdo con las instrucciones de montaje del sistema de tuberías.
- El elemento sobrepuesto de compresión se ha introducido correctamente.
- La válvula hidráulica de la máquina de compresión está abierta y el mango está desplazado hacia atrás.

1

Colocar el elemento sobrepuesto de compresión correctamente sobre el pressfitting y no ladear. → Véanse las instrucciones de uso de los elementos sobrepuestos de compresión correspondientes.

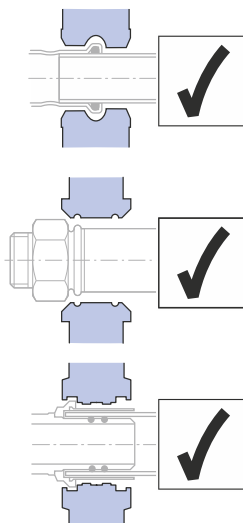

ATENCIÓN

Peligro de aplastamiento

- ▶ Mantener las manos alejadas del elemento sobrepuesto de compresión.

- 2** Desplazar el mango hacia delante hasta que la unidad de rodillos toque el elemento sobrepuesto de compresión.

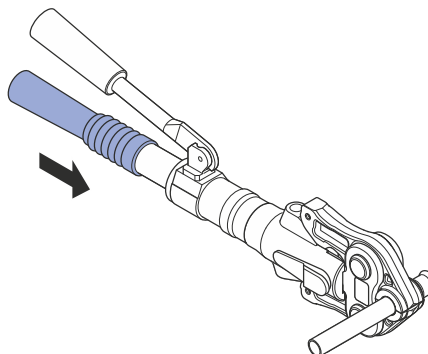

- 3** Girar el mango hacia la derecha hasta el tope. La válvula hidráulica se cierra.

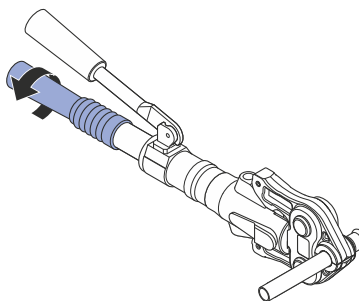

- 4** Accionar la palanca de bombeo alternativamente hacia arriba y abajo hasta que se oiga un ruido de desconexión y la marcha de la palanca de bombeo sea suave.

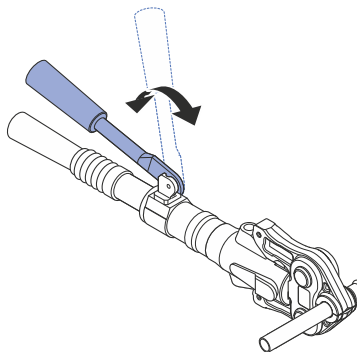

- ✓ El proceso de compresión ha concluido.

- 5** Girar el mango hacia la izquierda hasta el tope. La válvula hidráulica se abre.

- 6** Volver a desplazar el mango hacia atrás.

- 7** Soltar el elemento sobrepuesto de compresión del pressfitting.



Un sistema automático de compresión garantiza que la unión por compresión se ejecute completamente. Por motivos de seguridad, el sistema automático de compresión solo se activa cuando se haya alcanzado un 20 % de la fuerza de compresión. Hasta ese momento puede interrumpirse el proceso de compresión girando el mango en sentido antihorario y abriendo de este modo la válvula hidráulica. Después de activarse el sistema automático de compresión ya no se puede interrumpir el proceso de compresión. Hay que seguir accionando la palanca de bombeo hasta que haya finalizado el proceso de compresión.

Solución de fallos

Error	Causa	Medida
<p>El elemento sobrepuesto de compresión no se puede abrir por completo y desplazar a través del pressfitting.</p>	<p>La unidad de rodillos está demasiado cerca del elemento sobrepuesto de compresión.</p>	<ol style="list-style-type: none"> 1. Girar el mango hacia la izquierda hasta el tope. La válvula hidráulica se abre. 2. Volver a desplazar el mango hacia atrás. 3. Abrir nuevamente el elemento sobrepuesto de compresión y colocarlo en el pressfitting. 4. Desplazar el mango hacia delante hasta que la unidad de rodillos toque el elemento sobrepuesto de compresión. 5. Girar el mango hacia la derecha hasta el tope. La válvula hidráulica se cierra.

Mantenimiento

Normas de mantenimiento

Intervalo	Trabajo de mantenimiento
Periódicamente (antes de la utilización, al comienzo de la jornada laboral)	<ul style="list-style-type: none"> ▶ Comprobar la herramienta de compresión en cuanto a defectos y daños exteriores, relevantes para la seguridad, especialmente si hay aceite hidráulico derramado. ▶ Limpiar y engrasar la máquina de compresión. ▶ Limpiar los elementos sobrepuestos de compresión y comprobar si tienen defectos, en especial fisuras en el material. ▶ Engrasar los elementos sobrepuestos de compresión. → Véanse las instrucciones de uso de los elementos sobrepuestos de compresión correspondientes.
Tras máximo un año conforme a las indicaciones de la etiqueta adhesiva de servicio técnico.	<ul style="list-style-type: none"> ▶ Mandar comprobar la fuerza de compresión y el estado de desgaste por un servicio de asistencia técnica autorizado.

Limpiar y engrasar la máquina de compresión de Geberit

ATENCIÓN

Daños en la máquina causados por la humedad

- ▶ No limpiar nunca la máquina de compresión con agua u otros líquidos.

1 Limpiar la unidad de rodillos, la guía de la unidad de rodillos y el pasador de sujeción de la máquina de compresión.

2 Limpiar la suciedad con un pincel.



ATENCIÓN

Componentes nocivos para la salud

- ▶ Tener en cuenta las normas de seguridad del lubricante utilizado.

3 Engrasar la unidad de rodillos, la guía de la unidad de rodillos y el pasador de sujeción con BRUNOX® Turbo-Spray®.

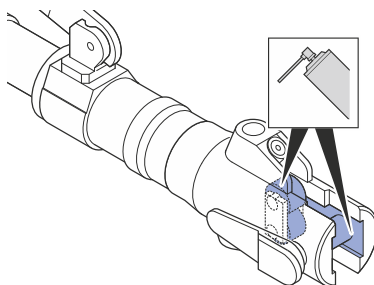

4 Limpiar el exceso de lubricante con un paño absorbente.

Almacenaje de la máquina de compresión Geberit

Para garantizar que la máquina de compresión tenga una vida útil prolongada, tener en cuenta los siguientes puntos para el almacenaje:

- Almacenar la máquina de compresión sin los elementos sobrepuestos de compresión insertados.
- Guardar la máquina de compresión protegida del polvo en la bolsa de transporte y únicamente en espacios secos.
- Guardar la máquina de compresión con la válvula hidráulica abierta y el mango girado hacia atrás.

Eliminación de desechos

Eliminación de las máquinas de compresión Geberit

Las máquinas de compresión Geberit están compuestas por acero de alta calidad y contienen aceite hidráulico. Por lo tanto, las máquinas de compresión que ya no sirven no deben desecharse junto con otros desechos. Para la eliminación correcta de estos residuos, estos deben devolverse directamente a Geberit o enviarse a un punto de recogida de dispositivos/chatarra.

Informação geral

Indicação relativa a este documento

As instruções de operação originais foram elaboradas em alemão. Nos restantes idiomas, encontram-se traduções das instruções de operação originais.

Instruções básicas de segurança

Utilização adequada

A máquina de compressão Geberit serve exclusivamente para comprimir tubos e uniões de compressão dos sistemas de compressão Geberit.

Para o efeito, só podem ser usados acessórios de compressão Geberit (mandíbulas, colares de compressão, adaptadores para colar de compressão) identificados com a marca de compatibilidade .

Devem ser comprimidas as seguintes dimensões dos sistemas de compressão Geberit:

- sistema de compressão Geberit Mapress até à dimensão de 66,7 mm
- sistema de compressão Geberit Mepla todas as dimensões
- sistema de compressão Geberit Vorex todas as dimensões

A máquina de compressão Geberit é adequada exclusivamente para a aplicação em conformidade com as presentes instruções de operação. Qualquer outra aplicação é considerada incorreta, podendo causar ferimentos graves ou fatais.

A máquina de compressão Geberit é adequada para:

- suporte de acessórios de compressão de outros fabricantes
- aplicação sem os acessórios de compressão montados

A máquina de compressão Geberit em combinação com acessórios de compressão Geberit não é adequada para:

- compressão de outros objetos que não os descritos nas instruções de operação, sobretudo tubos e uniões de compressão de outros fabricantes

Qualificação dos utilizadores

Sem formação adequada, os utilizadores não são capazes de reconhecer e avaliar corretamente os perigos provenientes da máquina de compressão Geberit, podendo causar ferimentos graves a si ou a terceiros.

- A máquina de compressão Geberit só pode ser utilizada por pessoas especializadas em instalações de tubagens.
- É necessário que os utilizadores estejam familiarizados com as normas de segurança específicas do país e as apliquem.
- Os utilizadores que trabalhem pela primeira vez com a máquina de compressão Geberit têm de ser instruídos por um técnico acerca do manuseamento seguro da mesma ou participar numa formação técnica.

Cumprimento das indicações e instruções



AVISO

Perigo de ferimentos devido a falta de atenção e manuseamento incorreto

- ▶ Manter a área de trabalho limpa e arrumada.
- ▶ Durante o uso da ferramenta, manter crianças e terceiros à distância.
- ▶ Manter a ferramenta fora do alcance das crianças num local fechado.
- ▶ Trabalhar com atenção e cuidado.
- ▶ Garantir uma posição segura e evitar má postura.
- ▶ Não operar a ferramenta se estiver cansado ou sob o efeito de álcool, drogas ou medicamentos.
- ▶ Manter cabelos longos, roupas e luvas longe dos componentes móveis da máquina.



AVISO

Ler todas as instruções de segurança, indicações, ilustrações e dados técnicos fornecidos com este aparelho.

Qualquer negligência no cumprimento das indicações seguintes pode provocar ferimentos graves.

- ▶ Conservar todas as instruções e indicações de segurança para o futuro.

Qualquer negligência no cumprimento das instruções e indicações de segurança pode levar a ferimentos.

- Antes da colocação em funcionamento, ler e ter em atenção todas as indicações de segurança e instruções da máquina de compressão Geberit e da mandíbula Geberit.
- Ler e respeitar as indicações de segurança dos consumíveis a utilizar.
- Guardar todas as indicações de segurança e instruções para uso futuro.

Evitar perigo resultante de acessórios de compressão Geberit danificados

Durante o processo de compressão, os acessórios de compressão Geberit (mandíbulas, colares de compressão, adaptadores para colar de compressão) estão sujeitos a forças elevadas e a desgaste. A aplicação de acessórios de compressão gastos ou danificados pode causar ferimentos graves ou fatais devido a fragmentos expelidos.

- Apenas utilizar os acessórios de compressão se estiverem em perfeito estado de funcionamento.
- Respeitar os intervalos de manutenção.
- Verificar regularmente os acessórios de compressão quanto a falhas e danos antes e após cada utilização. Verificar quanto a fraturas no molde de compressão e no flange.
- Em caso de fraturas, não utilizar mais o acessório de compressão completo.

Evitar danos nos acessórios de compressão Geberit devido a compressão incorreta



AVISO

Perigo de ferimentos devido à aplicação de acessórios de compressão incorretos

- ▶ Utilizar exclusivamente acessórios de compressão que coincidam com o diâmetro das uniões de compressão a processar.

Os acessórios de compressão Geberit podem ficar danificados no caso de uma compressão ou aplicação incorreta, como por exemplo, a compressão de corpos estranhos.

- Utilizar exclusivamente acessórios de compressão Geberit identificados com a marca de compatibilidade .
- Não torcer o acessório de compressão na união de compressão.
- Em caso de suspeita de danos no acessório de compressão, substituí-lo e solicitar a verificação do acessório danificado numa empresa especializada e devidamente autorizada.

Utilizar equipamento de proteção individual

Sem o equipamento de proteção adequado, podem ocorrer ferimentos graves ou fatais devido a fragmentos expelidos dos acessórios de compressão Geberit.

- Utilizar capacete e óculos de proteção durante o processo de compressão.

Realizar a manutenção e as reparações apenas em empresas especializadas



AVISO

Perigo de ferimento causado por fuga de óleo hidráulico





- ▶ Em caso de fuga de óleo hidráulico, eliminar imediatamente o óleo que se tenha espalhado.
- ▶ Em caso de contacto do óleo hidráulico com a pele, lavar imediatamente a zona afetada com água abundante e sabão.
- ▶ Se o óleo hidráulico entrar em contacto com os olhos ou a boca, lavar imediatamente com água e procurar assistência médica.
- ▶ Deixar de utilizar o equipamento de compressão em caso de existência de fugas e enviar a ferramenta a uma empresa especializada e devidamente autorizada.

As máquinas de compressão Geberit e os acessórios de compressão Geberit sem manutenção ou submetidos a uma manutenção incorreta podem causar acidentes graves.





- Respeitar obrigatoriamente a data da próxima manutenção indicada na vinheta de serviço.
- Mandar realizar a manutenção e as reparações apenas em empresas especializadas e devidamente autorizadas.
- Efetuar a manutenção adequada da máquina de compressão e dos acessórios de compressão. → Consultar "Regras de manutenção", página 99.

Explicação dos símbolos

Símbolos nas instruções

Símbolo	Significado
 AVISO	Identifica um perigo que pode resultar em morte ou ferimentos graves caso não seja evitado.
 CUIDADO	Identifica um perigo que pode resultar em ferimentos caso não seja evitado.
ATENÇÃO	Identifica um perigo que pode resultar em danos materiais caso não seja evitado.
	Adverte para uma informação importante.
	Marca de compatibilidade: os acessórios de compressão com uma destas marcas são compatíveis com a máquina de compressão.

Símbolos no equipamento de compressão

Símbolo	Significado
	Perigo no caso de fragmentos expelidos.
	Ler as indicações de segurança e as instruções de operação antes da colocação em funcionamento e da utilização do aparelho.
	Vinheta de serviço: indica a data da próxima manutenção.
	Marca de compatibilidade: os acessórios de compressão com esta marca são compatíveis com a máquina de compressão.

Descrição do produto

Estrutura e função

O equipamento de compressão Geberit MFP 2 é composto por:

- máquina de compressão com instruções de operação
- mandíbulas com marca de compatibilidade ou adaptadores para colar de compressão e colares de compressão com marca de compatibilidade
- bolsa de transporte

O equipamento pode variar de acordo com o fornecimento.

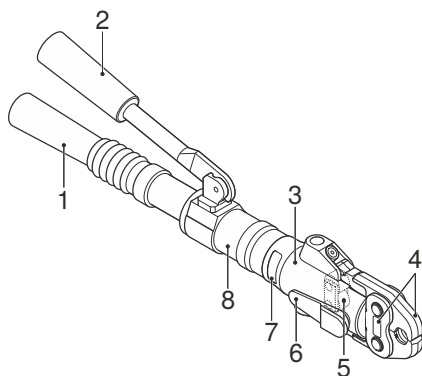

Pos. n.º	Denominação	Função/descrição
1	Punho	Ao girar o punho, a válvula hidráulica é aberta ou fechada.
2	Alavanca da bomba	A compressão é realizada ao acionar a alavanca da bomba alternadamente para cima e para baixo.
3	Cabeça de suporte da mandíbula giratória	Pode ser rodada 180°. Só é possível rodá-la antes da compressão.
4	Acessório de compressão	<ul style="list-style-type: none"> • A mandíbula ou o colar de compressão com adaptador para colar de compressão corresponde ao diâmetro da união de compressão. • Apenas os acessórios de compressão com a marca de compatibilidade  são compatíveis com a máquina de compressão. • Acessório de compressão com autocolante de advertência
5	Área dos rolos	Transmite a força de compressão do cilindro hidráulico de compressão para o acessório de compressão.
6	Pino de fixação	Fixa o acessório de compressão

Pos. n.º	Denominação	Função/descrição
7	Autocolante indicativo e de advertência	<ul style="list-style-type: none"> • Símbolo de advertência: perigo no caso de fragmentos expelidos • Indicação de segurança: ler as instruções de operação antes da colocação em funcionamento e da utilização do aparelho • Marca de compatibilidade: 
8	cilindro hidráulico de compressão	Um dispositivo automático de compressão garante que a junta comprimida seja efetuada de forma completa. Por razões de segurança, o dispositivo automático de compressão só é ligado quando alcançar 20 % da força de compressão.

Dados técnicos

Característica	Valor
Força nominal	32 kN
Peso líquido	4,5 kg
Temperatura de funcionamento	-20 – +60 °C

Empresa especializada e devidamente autorizada para a Alemanha

Inicom Service GmbH
 Senhora Vanessa Schulz
 Gewerbestrasse 50
 DE-88636 Illmensee
 Tel.: 07558-93848-47

Empresas especializadas e devidamente autorizadas

Pode obter os endereços das empresas especializadas e devidamente autorizadas junto das empresas de marketing e vendas da Geberit ou em www.geberit.com.

Operação

Inserir acessórios de compressão Geberit

- i** Respeitar as instruções de utilização dos acessórios de compressão Geberit. Verificar os acessórios de compressão de acordo com o capítulo de segurança.

- 1** Girar o pino de fixação 180° para a frente e retirá-lo.

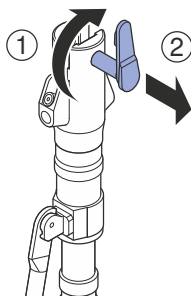

- 2** Inserir o acessório de compressão na máquina de compressão.

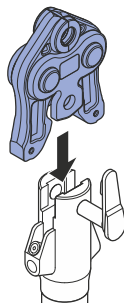

- 3** Introduzir o pino de fixação até ao batente e girá-lo 180° para trás.

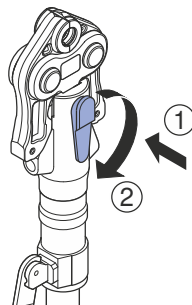

Resultado

- ✓ O equipamento de compressão está pronto a funcionar.

Compressão com acessórios de compressão Geberit



AVISO

Perigo de ferimentos devido a fragmentos expelidos

- ▶ Utilizar óculos de proteção e capacete de proteção.



AVISO

Perigo de ferimentos devido à aplicação de acessórios de compressão incorretos

- ▶ Utilizar exclusivamente acessórios de compressão que coincidam com o diâmetro das uniões de compressão a processar.



Para uma melhor operação, a cabeça de compressão da máquina de compressão pode ser rodada em todas as posições até 180°, antes da compressão. Só é possível rodar a cabeça de compressão antes do processo de compressão.

Pré-requisito

- As extremidades do tubo estão rebarbadas e limpas.
- O tubo e a união de compressão foram encaixados de acordo com as instruções de montagem do sistema de tubagem.
- A união de compressão está inserida corretamente.
- A válvula hidráulica da máquina de compressão está aberta e o punho deslocado para trás.

1

Colocar o acessório de compressão corretamente na compressão, sem torcer. → Consultar as instruções de utilização dos respetivos acessórios de compressão.

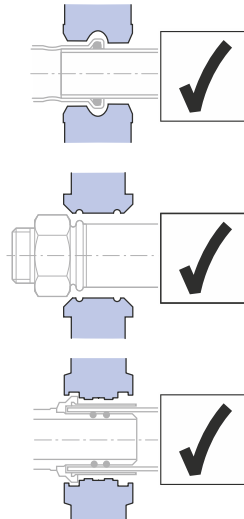

CUIDADO

Perigo de esmagamento

- ▶ Manter as mãos afastadas do acessório de compressão.

- 2** Deslocar o punho para a frente até o acionamento de rolos encostar no acessório de compressão.

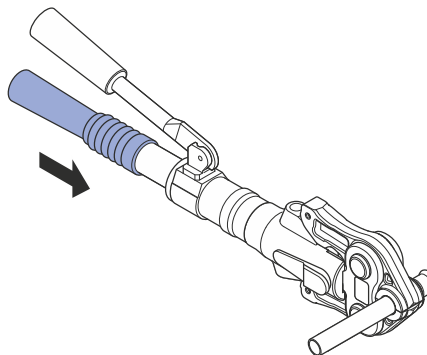

- 3** Girar o punho para a direita até ao batente. A válvula hidráulica é fechada.

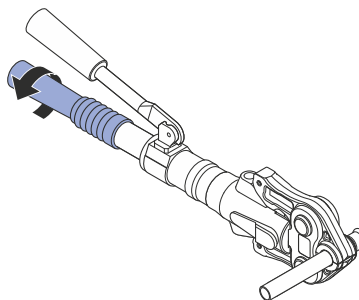

- 4** Acionar alternadamente a alavanca da bomba para cima e para baixo até que se possa ouvir o ruído de desligamento e a alavanca da bomba possa ser deslocada facilmente.

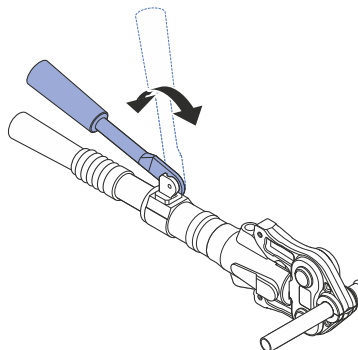

- ✓ O processo de compressão foi concluído.

- 5** Girar o punho para a esquerda até ao batente. A válvula hidráulica é aberta.

- 6** Empurrar o punho novamente para trás.

- 7** Soltar o acessório de compressão da união de compressão.



Um dispositivo automático de compressão garante que a junta comprimida seja efetuada de forma completa. Por razões de segurança, o dispositivo automático de compressão só é ligado quando alcançar 20 % da força de compressão. Até então é possível interromper o processo de compressão girando o punho no sentido contrário ao dos ponteiros do relógio e, em consequência, abrindo a válvula hidráulica. Após a ativação do dispositivo automático de compressão, deixa de ser possível interromper o processo de compressão. É preciso continuar a ativar a alavanca da bomba até que o processo de compressão tenha sido concluído.

Eliminar falhas

Erro	Causa	Medida
O acessório de compressão não pode ser aberto completamente e conduzido através da união de compressão.	O acionamento de rolos está demasiado encostado no acessório de compressão.	<ol style="list-style-type: none">1. Girar o punho para a esquerda até ao batente. A válvula hidráulica é aberta.2. Empurrar o punho novamente para trás.3. Abrir o acessório de compressão novamente e colocá-lo corretamente sobre a união de compressão.4. Deslocar o punho para a frente até o acionamento de rolos encostar no acessório de compressão.5. Girar o punho para a direita até ao batente. A válvula hidráulica é fechada.

Manutenção

Regras de manutenção

Intervalo	Trabalho de manutenção
Regularmente (ao início do dia de trabalho, antes da utilização)	<ul style="list-style-type: none"> ▶ Verificar se o equipamento de compressão apresenta danos externos que possam reduzir a segurança, especialmente fuga de óleo hidráulico. ▶ Limpar e lubrificar a máquina de compressão. ▶ Limpar os acessórios de compressão e verificar quanto a defeitos, especialmente fissuras. ▶ Lubrificar os acessórios de compressão. → Consultar as instruções de utilização dos respetivos acessórios de compressão.
O mais tardar, ao final de um ano, segundo as indicações da vinheta de serviço.	▶ Solicitar a verificação da força de compressão e do estado de desgaste a uma empresa especializada e devidamente autorizada.

Limpar e lubrificar a máquina de compressão da Geberit

ATENÇÃO

Danos ao aparelho causados por humidade e líquidos

- ▶ Nunca limpar a máquina de compressão com água ou outros líquidos.

1 Limpar o acionamento de rolos e o pino de fixação da máquina de compressão.

2 Remover a sujidade com um pincel.



CAUIDADO

Substâncias nocivas para a saúde

- ▶ Respeitar as indicações de segurança dos lubrificantes utilizados.

3 Lubrificar o acionamento de rolos, a guia do acionamento de rolos e o pino de fixação com BRUNOX® Turbo-Spray®.

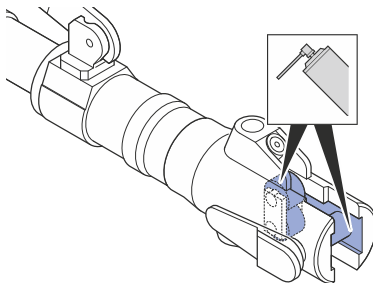

4 Limpar o lubrificante em excesso com um pano absorvente.

Armazenamento da máquina de compressão da Geberit

De forma a garantir uma longa vida útil da máquina de compressão, ter em atenção os seguintes pontos durante o armazenamento:

- Armazenar a máquina de compressão sem os acessórios de compressão instalados.
- Guardar a máquina de compressão protegida contra pó na bolsa de transporte e armazená-la apenas em locais secos.
- Armazenar a máquina de compressão com a válvula hidráulica aberta e com o punho empurrado para trás.

Tratamento de resíduos

Tratamento de resíduos de máquinas de compressão da Geberit

As máquinas de compressão Geberit são compostas por aço de qualidade e contêm óleo hidráulico. Por este motivo, as máquinas de compressão utilizadas não devem ser eliminadas juntamente com o lixo doméstico. Estas devem ser enviadas à Geberit para tratamento de resíduos especializado ou para um ponto de recolha de aparelhos/sucata existente na área.

Generelle informationer

Bemærkninger vedr. dette dokument

Den originale driftsvejledning er udfærdiget på tysk. Alle andre sprog er oversættelser af den originale driftsvejledning.

Grundlæggende sikkerhedsinstruktioner

Bestemmelsesmæssig anvendelse

Geberit presseapparatet er udelukkende beregnet til at presse rør og pressefittings til Geberit pressesystemer.

Hertil må der kun bruges Geberit pressepåsatser (pressekæber, presseslynger, mellembakker), der er mærket med kompatibilitetsmærket .

Følgende dimensioner fra Geberit pressesystemerne må presses:

- Geberit Mapress pressesystem op til dimension 66,7 mm
- Geberit Mepla pressesystem alle dimensioner
- Geberit Volex pressesystem alle dimensioner

Geberit presseapparatet er udelukkende beregnet til anvendelse iht. denne driftsvejledning. Andre anvendelser betragtes som ukorrekte og kan føre til svære kvæstelser eller død.

Geberit presseapparatet er ikke beregnet til:

- holder til pressepåsatser fra andre producenter
- anvendelser uden isatte pressepåsatser

Geberit presseapparatet sammen med Geberit pressepåsatser er ikke beregnet til:

- presning af andre genstande end dem, der er beskrevet i driftsvejledningen, især af rør og pressefittings fra andre producenter

Brugerens kvalifikationer

Brugere uden egnet uddannelse kan ikke kende eller vurdere de farer, der er forbundet med Geberit presseapparatet. På den måde kan brugeren selv, men også andre personer, komme alvorligt til skade.

- Geberit presseapparatet må kun bruges af fagmænd til rørledningsinstallationer.
- Brugere skal kende og bruge sikkerhedsforskrifterne i det pågældende land.
- Brugere, der arbejder med Geberit presseapparatet for første gang, skal instrueres i sikker håndtering af en fagkyndig eller deltage i et specialkursus.

Overholdelse af henvisninger og vejledninger



ADVARSEL

Fare for kvæstelser som følge af uagtsomhed og ukorrekt håndtering

- ▶ Hold arbejdsområdet rent og ryddeligt.
 - ▶ Hold børn og andre personer på afstand, når værktøjet er i brug.
 - ▶ Værktøj skal opbevares i et lukket rum utilgængeligt for børn.
 - ▶ Vær opmærksom, og brug værktøjet fornuftigt.
 - ▶ Sørg for et godt fodfæste, og undgå en dårlig kropsholdning.
 - ▶ Værktøjet må ikke tages i brug, hvis brugeren er træt, påvirket af alkohol, stoffer eller medicin.
 - ▶ Langt hår, tøj og handsker skal holdes væk fra bevægelige værktøjsdele.
-



ADVARSEL

Læs alle sikkerhedsinstruktioner, anvisninger, illustrationer og tekniske data, som denne enhed er forsynet med.

Manglende overholdelse af de følgende anvisninger kan medføre alvorlig tilskadekomst.

- ▶ Gem alle sikkerhedsinstruktioner og anvisninger med henblik på senere brug.

Manglende overholdelse af sikkerhedsinstruktioner og anvisninger kan medføre tilskadekomst.

- Inden ibrugtagning skal alle sikkerhedsinstruktioner og anvisninger for Geberit presseapparatet og Geberit pressekæben læses og overholdes.
- Læs og overhold sikkerhedsinstruktionerne for de forbrugsmaterialer, der skal anvendes.
- Gem alle sikkerhedsinstruktioner og anvisninger med henblik på senere brug.

Hindring af fare på grund af defekte Geberit pressepåsatser

Geberit pressepåsatser (pressekæber, presseslynger, mellembakker) udsættes for stor kraft under presningen og bliver slidt. Hvis der anvendes slidte eller beskadigede pressepåsatser, kan det føre til alvorlige kvæstelser eller død på grund af brudstykker, der slynges ud.

- Anvend kun pressepåsatser i teknisk fejlfri stand.
- Overhold serviceintervallerne.
- Kontroller regelmæssigt pressepåsatserne for mangler og skader før og efter hver anvendelse. Kontrollér, om der er revnedannelse i materialet i presseformen og på flangen.
- Hvis der er revnedannelse i materialet, må hele pressepåsatzen ikke længere anvendes.

Hindring af skader på Geberit pressepåsatser på grund af forkert presning



ADVARSEL

Fare for kvæstelser på grund af anvendelse af forkerte pressepåsatser

- ▶ Brug kun pressepåsatser, der svarer til diameteren på den pressefitting, der skal forarbejdes.

Geberit pressepåsatser kan beskadiges på grund af forkert presning eller anvendelse, f.eks. hvis der fejlagtigt samtidigt presses fremmedlegemer.

- Brug kun Geberit pressepåsatser, der er mærket med kompatibilitetsmærket .
- Undgå, at pressepåsatzen sidder skævt på pressefittingen.
- Hvis der er mistanke om, at pressepåsatzen er beskadiget, skal pressepåsatzen udskiftes og kontrolleres af et autoriseret værksted.

Anvendelse af personligt beskyttelsesudstyr

Hvis der ikke bæres egnet beskyttelsesudstyr, kan personer blive alvorligt kvæstet eller dræbt af brudstykker fra Geberit pressepåsatser.

- Bær beskyttelseshjelm og beskyttelsesbriller under presningen.

Service og reparation kun af fagværksteder



ADVARSEL

Fare for kvæstelser på grund af hydraulikolie, der løber ud





- ▶ Fjern straks hydraulikolie, der løber ud.
- ▶ Ved hudkontakt med hydraulikolie skal de berørte steder straks rengøres grundigt med vand og sæbe.
- ▶ Hydraulikolie i øjne eller mund skal straks skylles væk med vand, og der skal søges læge.
- ▶ Brug ikke presseværktøjet mere, hvis det er utæt, og send det til et autoriseret værksted.

Geberit presseapparater og Geberit pressepåsatser, der ikke vedligeholdes eller ikke vedligeholdes fagligt korrekt, kan føre til alvorlige uheld.





- Overhold altid tidspunktet for næste service, der er angivet på servicemærkatene.
- Service og reparation må kun udføres af autoriserede værksteder.
- Vedligehold presseapparat og pressepåsatser iht. specifikationerne.
→ Se "Regler for service", side 113.

Symbolforklaring

Symboler i vejledningen

Symbol	Betydning
 ADVARSEL	Henviser til en fare, der kan føre til død eller alvorlige kvæstelser, hvis den ikke undgås.
 FORSIGTIG	Henviser til en fare, der kan føre til kvæstelser, hvis den ikke undgås.
OBS	Henviser til en fare, der kan føre til materielle skader, hvis den ikke undgås.
	Henviser til vigtig information.
	Kompatibilitetsmærke: Kun pressepåsatser med et af disse mærker er kompatible med dette presseapparat.

Symboler på presseværktøjet

Symbol	Betydning
	Fare på grund af brudstykker, der slynges ud.
	Læs sikkerhedsinstruktioner og driftsvejledning før ibrugtagning og anvendelse af enheden.
	Servicemærkat: Angiver tidspunktet for næste service.
	Kompatibilitetsmærke: Pressepåsatser med dette mærke er kompatible med dette presseapparat.

Produktbeskrivelse



Opbygning og funktion

Geberit presseværktøj MFP 2 består af:

- presseapparat inkl. driftsvejledning
- pressekæber med kompatibilitetsmærke eller mellembakker og presseslynger med kompatibilitetsmærke
- transporttaske

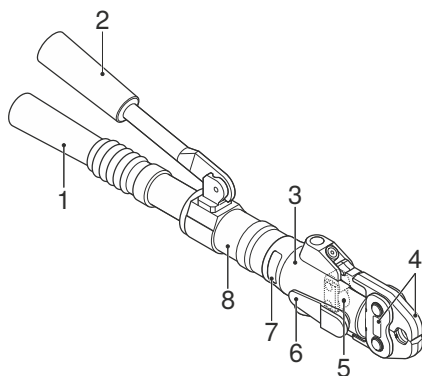
Udstyret kan variere afhængigt af indholdet i leveringen.



Pos. nr.	Betegnelse	Funktion/beskrivelse
1	Håndtag	Ved at dreje håndtaget åbnes eller lukkes den hydrauliske ventil.
2	Pumpegreb	Hvis pumpegrebet aktiveres skiftevis op og ned, udløses der en presning.
3	Drejeligt pressehoved	Kan drejes 180°. Kan kun drejes før presningen.
4	Pressepåsat	<ul style="list-style-type: none"> • Pressekæber eller presseslynger med mellembakke svarer til pressefittingens diameter. • Kun pressepåsatser med kompatibilitetsmærket  er kompatible med presseapparatet. • Pressepåsat med advarselsmærkat
5	Rulleområde	Overfører pressekraften fra presse-cylinderen til pressepåsat.
6	Låsebolt	Holder pressepåsat
7	Advarselsmærkat	<ul style="list-style-type: none"> • Advarselssymbol: fare på grund af brudstykker, der slynges ud • Sikkerhedsinstruktion: læs driftsvejledningen før ibrugtagning og anvendelse af enheden • Kompatibilitetsmærke: 

Pos. nr.	Betegnelse	Funktion/beskrivelse
8	Pressecylinder	Presseautomatikken sikrer, at samlingen udføres helt. Af sikkerhedsmæssige årsager starter presseautomatikken først, når 20 % af trykkraften er nået.

Tekniske data

Egenskab	Værdi
Nominel kraft	32 kN
Nettovægt	4,5 kg
Driftstemperatur	-20 – +60 °C

Autoriseret værksted for Tyskland

Inicom Service GmbH
 Fru Vanessa Schulz
 Gewerbestrasse 50
 DE-88636 Illmensee
 Tlf.: 07558-93848-47

Autoriserede værksteder

Adresser på autoriserede værksteder kan fås ved henvendelse til Geberit salgsselskaberne eller på www.geberit.com.

Betjening

Isætning af Geberit pressepåsatser

- i** Overhold betjeningsvejledningerne til Geberit pressepåsatser. Kontroller pressepåsatserne iht. sikkerhedskapitlet.

- 1** Drej låsebolten 180° frem, og træk den ud.

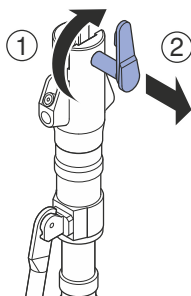

- 2** Sæt pressepåsatzen ind i presseapparatet.

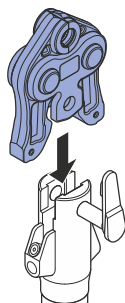

- 3** Tryk låsebolten i indtil anslag, og drej den 180° bagud.

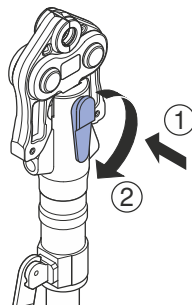

Resultat

- ✓ Presseværktøjet er klart til brug.

Presning med Geberit pressepåsætter



ADVARSEL

Fare for kvæstelser på grund af brudstykker, der slynges ud

- ▶ Bær beskyttelsesbriller og beskyttelseshjelm.



ADVARSEL

Fare for kvæstelser på grund af anvendelse af forkerte pressepåsætter

- ▶ Brug kun pressepåsætter, der svarer til diameteren på den pressefitting, der skal forarbejdes.



For at lette betjeningen kan presseapparatets pressehoved drejes op til 180° i alle positioner inden presningen. Pressehovedet kan kun drejes før presningen.

Forudsætning

- Rørenderne er afgratede og rene.
- Rørstykke og pressefitting skal være sat sammen i overensstemmelse med monteringsvejledningen for rørsystemet.
- Pressepåsætten er korrekt isat.
- Presseapparatets hydrauliske ventil er åben, og håndtaget er skubbet bagud.

1

Sæt pressepåsætten korrekt på pressefittingen. Den må ikke sidde skævt. → Se betjeningsvejledning for de enkelte pressepåsætter.

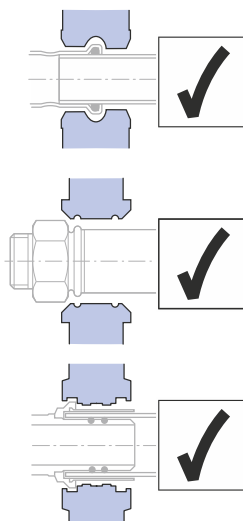

FORSIGTIG

Fare for fastklemning

- ▶ Hold hænderne væk fra pressepåsætten.

- 2** Skub håndtaget frem, indtil rullebrevet ligger ved pressepåsatsen.

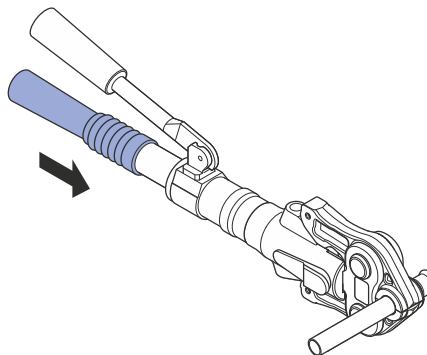

- 3** Drej håndtaget helt til højre. Den hydrauliske ventil lukkes.

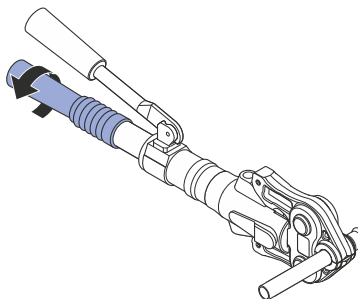

- 4** Aktiver pumpegrebet skiftevis op og ned, indtil frakoblingslyden kan høres og pumpegrebet går let.

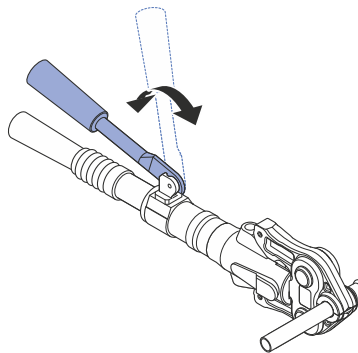

✓ Presningen er afsluttet.

- 5** Drej håndtaget helt til venstre. Hydraulikventilen åbnes.

- 6** Skyd håndtaget bagud.

- 7** Løsn pressepåsatsen fra pressefittingen.

i Presseautomatikken sikrer, at samlingen udføres helt. Af sikkerhedsmæssige årsager starter presseautomatikken først, når 20 % af trykkraften er nået. Indtil det tidspunkt kan presningen afbrydes ved at håndtaget drejes mod urets retning, og den hydrauliske ventil dermed åbnes. Efter tilkobling af presseautomatikken kan presningen ikke længere afbrydes. Pumpegrebet skal fortsat aktiveres, indtil presningen er afsluttet.

Fejlafhjælpning

Fejl	Årsag	Foranstaltninger
Pressepåsatzen kan ikke åbnes helt og føres over pressefittingen.	Rulledrevet ligger for tæt ved pressepåsatzen.	<ol style="list-style-type: none">1. Drej håndtaget helt til venstre. Hydraulikventilen åbnes.2. Skyd håndtaget bagud.3. Åbn pressepåsatzen igen, og sæt den korrekt på pressefittingen.4. Skub håndtaget frem, indtil rulledrevet ligger ved pressepåsatzen.5. Drej håndtaget helt til højre. Den hydrauliske ventil lukkes.

Vedligeholdelse

Regler for service

Interval	Vedligeholdelsesarbejde
Regelmæssigt (før brug, ved arbejdsdagens begyndelse)	<ul style="list-style-type: none"> ▶ Kontroller presseværktøjet for udvendige sikkerhedsrelevante mangler og skader, især hydraulikolie, der løber ud. ▶ Rengør og smør presseapparatet. ▶ Rengør pressepåsatserne, og kontroller dem for fejl og mangler, især revnedannelse i materialet. ▶ Smør pressepåsatserne. → Se betjeningsvejledning for de enkelte pressepåsatser.
Senest efter et år iht. oplysningerne på servicemærkaten.	<ul style="list-style-type: none"> ▶ Lad trykkraft og slitage kontrollere på et autoriseret værksted.

Rengøring og smøring af Geberit presseapparatet

OBS

Apparatskader pga. fugtige og våde omgivelser

- ▶ Rengør aldrig presseapparatet med vand eller andre væsker.

1 Rengør presseapparatets rulledelev, rulledelevsføring og låsebolt.

2 Fjern snavs med en pensel.



FORSIGTIG Sundhedsskadelige indholdsstoffer

- ▶ Overhold sikkerhedsinstruktionerne for de anvendte smøremidler.

3 Smør rulledelev, rulledelevsføring og låsebolt med BRUNOX® Turbo-Spray®.

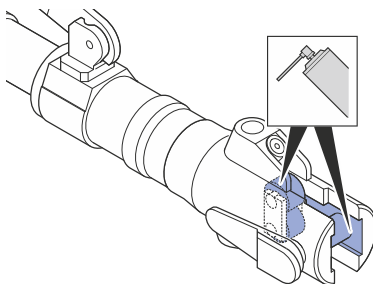

4 Tør overskydende smøremiddel af med en sugende klud.

Opbevaring af Geberit presseapparat

For at sikre en lang holdbarhed for presseapparatet skal der tages hensyn til følgende punkter ved opbevaringen:

- Opbevar presseapparatet uden isatte pressepåsatser.
- Opbevar udelukkende presseapparatet beskyttet mod støv i en transporttaske og i tørre rum.
- Opbevar presseapparatet med åbnet hydraulikventil og håndtaget skubbet bagud.

Bortskaffelse

Bortskaffelse af slidte Geberit presseapparater

Geberit presseapparater består af højkvalitetsstål og indeholder hydraulikolie. Derfor hører slidte presseapparater ikke til i restaffaldet. De skal leveres direkte tilbage til Geberit til fagligt korrekt bortskaffelse eller sendes til et lokalt indleveringssted for enheder/gammelt metal.

Generelle informasjoner

Informasjon om dette dokumentet

Den originale driftsveiledningen er skrevet på tysk. På alle andre språk dreier det seg om oversettelser av den originale driftsveiledningen.

Grunnleggende sikkerhetsanvisninger

Korrekt bruk

Geberit pressenheten brukes utelukkende til å presse rør og pressfittings fra Geberit presssystemene.

I den forbindelse må det bare brukes Geberit presspåsatser (pressbakker, press-slinger, mellombakker) som er merket med samsvarsmerket .

Følgende dimensjoner av Geberit pressfittingsystemene kan presses:

- Geberit Mapress pressfittingsystem til dimensjon 66,7 mm
- Geberit Mepla pressfittingsystem alle dimensjoner
- Geberit Volex pressfittingsystem alle dimensjoner

Geberit pressenheten er utelukkende beregnet for bruk i samsvar med denne driftsveiledningen. Andre bruksområder regnes som ikke forskriftsmessige og kan føre til alvorlige personskader eller dødsfall.

Geberit pressenheten er ikke beregnet til:

- Holder for presspåsatser fra andre produsenter
- Bruk uten presspåsatser satt i

Geberit pressenheten sammen med Geberit presspåsatser er ikke beregnet til:

- Pressing av andre gjenstander enn dem som er beskrevet i brukerhåndboken, spesielt av rør og pressfittings fra andre produsenter

Brukernes kvalifikasjoner

Uten egnet opplæring kan ikke brukerne gjenkjenne farene i forbindelse med Geberit pressenheten eller vurdere dem på riktig måte. Dermed kan de skade seg selv eller andre personer.

- Geberit pressenheten må bare brukes av fagpersoner for rørledningsinstallasjoner.
- Brukerne må være kjent med og bruke sikkerhetsforskriftene i det aktuelle landet.
- Brukere som arbeider med Geberit pressenheten for første gang, må få en fagkyndig til å forklare sikker bruk eller delta på en fagopplæring.

Følg anvisninger og informasjon



ADVARSEL

Fare for personskade ved uaktsomhet og uforskriftsmessig håndtering

- ▶ Hold arbeidsområdet rent og ryddig.
- ▶ Ikke la barn og andre personer komme i nærheten når verktøyet er i bruk.
- ▶ Verktøyet må oppbevares i et lukket rom utilgjengelig for barn.
- ▶ Vær oppmerksom og fornuftig under arbeidet.
- ▶ Sørg for å stå stødig og unngå dårlige arbeidsstillinger.
- ▶ Bruk ikke verktøyet hvis du føler deg trøtt, eller er påvirket av rusmidler eller medikamenter.
- ▶ Langt hår, klær og hansker må ikke komme i nærheten av bevegelige verktøydeler.



ADVARSEL

Les alle sikkerhetsanvisningene, anvisningene, illustrasjonene og de tekniske dataene som følger med dette apparatet.

Hvis sikkerhetsanvisningene og -informasjonen ikke overholdes, kan det føre til alvorlige personskader.

- ▶ Ta vare på alle sikkerhetsanvisninger og -informasjon for senere bruk.

Hvis sikkerhetsanvisningene og -informasjonen ikke overholdes, kan det føre til personskader.

- Les og følg alle sikkerhetsanvisninger og -informasjoner for Geberit pressenheten og Geberit pressbakken før du tar dem i bruk.
- Les og følg sikkerhetsanvisningene for forbruksmateriellet som brukes.
- Ta vare på alle sikkerhetsanvisninger og andre anvisninger for senere bruk.

Unngå fare på grunn av defekte Geberit presspåsater

Geberit presspåsater (pressbakker, press-slinger, mellombakker) utsettes for sterke krefter under pressesekvensen og slites ut. Bruk av slitte eller skadde presspåsater kan føre til alvorlige personskader eller dødsfall på grunn av deler som slynges ut.

- Presspåsater må kun brukes når de er i teknisk god stand.
- Overhold vedlikeholdsintervallene.
- Kontroller presspåsater regelmessig før og etter hver bruk med tanke på mangler og skader. Kontroller om det er sprekkdannelser i materialet i presskonturen og flensen.
- Ved sprekkdannelser i materialet må hele presspåsatsen ikke lenger brukes.

Unngå skade på Geberit presspåsatsene på grunn av feil pressing



ADVARSEL

Fare for personskader ved bruk av feil presspåsater

- ▶ Bruk bare presspåsater som tilsvare diameteren til pressfittingen som skal bearbeides.

Geberit presspåsater kan bli skadet på grunn av feil pressing eller bruk, for eksempel ved pressing av fremmedlegemer.

- Bruk bare Geberit presspåsater som er merket med samsvarsmerket .
- Påse at presspåsatsen ikke settes skjevt på pressfittingen.
- Bytt ut presspåsatsen ved mistanke om skade, og la et autorisert fagverksted kontrollere den skadde presspåsatsen.

Bruk personlig verneutstyr

Uten egnet verneutstyr kan personer bli alvorlig skadet eller drept av deler av Geberit presspåsatsene som slynges ut.

- Bruk vernehjelm og vernebriller under pressesekvensen.

Vedlikehold og reparasjon bare på fagverksteder



ADVARSEL

Fare for personskader pga. hydraulikkolje som spruter ut





- ▶ Fjern straks hydraulikkolje som lekker ut.
- ▶ Ved hudkontakt med hydraulikkolje må du straks rengjøre de utsatte stedene grundig med vann og såpe.
- ▶ Får du hydraulikkolje i øyne eller munn, må du straks skylle med vann og oppsøke lege.
- ▶ Ikke bruk pressverktøy lenger ved lekkasje, men send det til et autorisert verksted.

Geberit pressenheter og Geberit presspåsatser som ikke vedlikeholdes fagmessig, kan forårsake alvorlige ulykker.





- Tidspunktet for neste vedlikehold, som er angitt på serviceetiketten, må overholdes.
- Vedlikehold og reparasjon må bare utføres av autoriserte fagverksteder.
- Vedlikehold pressenheten og presspåsetsene forskriftsmessig. → Se "Vedlikeholdsregler", side 127.

Symbolforklaring

Symboler i veiledningen

Symbol	Betydning
 ADVARSEL	Angir en fare som kan føre til dødsfall eller alvorlige personskader hvis den ikke unngås.
 FORSIKTIG	Angir en fare som kan føre til personskader hvis den ikke unngås.
OBS	Angir en fare som kan føre til materielle skader hvis den ikke unngås.
	Gjør oppmerksom på viktig informasjon.
	Samsvarsmerke: Bare presspåsater med ett av disse merket er kompatible med pressenheten.

Symboler på pressverktøyet

Symbol	Betydning
	Fare på grunn av deler som slynges ut.
	Les sikkerhetsanvisningene og brukerhåndboken før du starter opp og tar i bruk apparatet.
	Serviceetikett: Angir tidspunkt for neste vedlikehold.
	Samsvarsmerke: Presspåsater med dette merket er kompatible med pressenheten.

Produktbeskrivelse

Oppbygging og funksjon

Geberit pressverktøyet MFP2 består av:

- Pressenhet med brukerhåndbok
- Pressbakker med samsvarsmerke eller mellombakker og press-slinger med samsvarsmerke
- Transportveske

Utstyret kan variere alt etter leveringsomfanget.

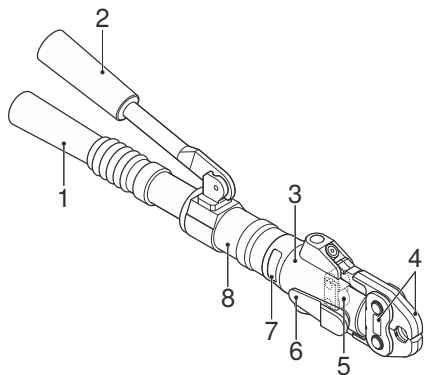

Pos. nr.	Betegnelse	Funksjon / beskrivelse
1	Håndtak	Ved å dreie på håndtaket åpnes eller lukkes en hydraulikkventil.
2	Pumpehåndtak	Pressingen skjer ved at pumpehåndtaket vekselvis beveges opp og ned.
3	Dreibart presshode	Kan dreies 180°. Det kan bare dreies før pressingen.
4	Presspåsats	<ul style="list-style-type: none"> • Pressbakke eller press-slinge med mellombakke tilsvarer diameteren til pressfittingen. • Bare presspåsats med samsvarsmerket 2 er kompatible med pressenheten. • Presspåsats med varseletikett
5	Rulleområde	Overfører presskraften fra pressylindere til presspåsatsen.
6	Festebolt	Holder presspåsatsen
7	Varsels- og informasjonsklistermerke	<ul style="list-style-type: none"> • Varselsymbol: Fare på grunn av deler som slynges ut • Sikkerhetsanvisning: Les driftsveiledningen før du starter opp og tar i bruk apparatet • Samsvarsmerke: 2

Pos. nr.	Betegnelse	Funksjon / beskrivelse
8	Pressylinder	Pressautomatikken garanterer at pressforbindelsen utføres fullstendig. Av sikkerhetsgrunner kopler pressautomatikken seg inn først når 20 % av presskraften er nådd.

Tekniske data

Karakteristikk	Verdi
Nominell kraft	32 kN
Nettvekt	4,5 kg
Driftstemperatur	-20 til +60 °C

Autorisert fagverksted for Tyskland

Inicom Service GmbH
Fru Vanessa Schulz
Gewerbestrasse 50
DE-88636 Illmensee
Tlf.: 07558-93848-47

Autoriserte fagverksteder

Adresser til autoriserte fagverksteder kan du få hos Geberit-merkeforhandlerne eller på www.geberit.com.

Betjening

Sette i Geberit presspåsatser

- i** Følg brukerhåndbokene for Geberit presspåsatser. Kontroller presspåsatser i henhold til sikkerhetskapittelet.

- 1** Drei festebolten 180° forover og trekk den ut.

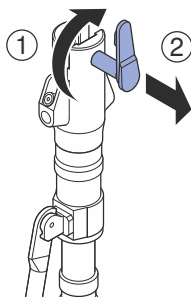

- 2** Sett presspåsatsen inn i pressenheten.

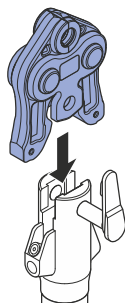

- 3** Trykk festebolten inn til anslaget og drei den 180° bakover.

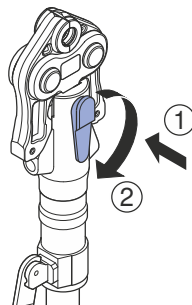

Resultat

- ✓ Pressverktøyet er klar til bruk.

Pressing med Geberit presspåsatser



ADVARSEL

Fare for personskader på grunn av deler som slynges ut

- Bruk vernebriller og vernehjelm.



ADVARSEL

Fare for personskader ved bruk av feil presspåsatser

- Bruk bare presspåsatser som tilsvarer diameteren til pressfittingen som skal bearbeides.



For enklere betjening kan presshodet til pressenheten dreies opptil 180° i samtlige posisjoner før pressingen. Presshodet kan bare dreies før pressesekvensen.

Forutsetning

- Rørene er avgradet og rengjort.
- Rørstykket og pressfittingen er satt sammen iht. monteringsanvisningen til rørsystemet.
- Presspåsatzen er riktig satt i.
- Pressenhetens hydraulikkventil er åpen og håndtaket skjøvet ut.

1

Sett presspåsatzen riktig og ikke skjevt på pressfittingen. → Se brukerhåndbok for de respektive presspåsatsene.

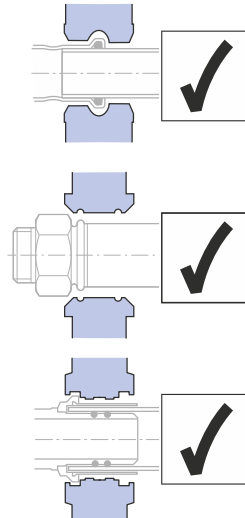

FORSIKTIG

Klemfare

- Hold hendene borte fra presspåsatzen.

- 2** Skyv håndtaket fram til rulledeivet
ligger inntil presspåsatsen.

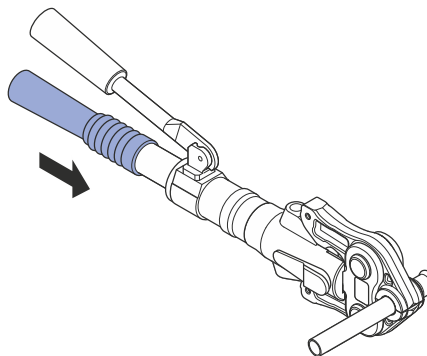

- 3** Drei håndtaket mot høyre til anslag.
Hydraulikkventilen lukkes.

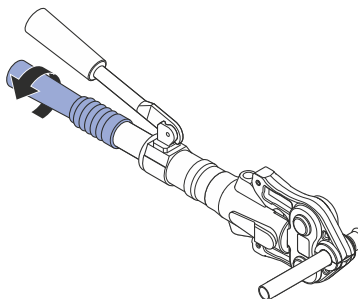

- 4** Betjen pumpehåndtaket vekselvis
opp og ned til du hører lyden av
utkoplingen og pumpehåndtaket
blir lett å bevege.

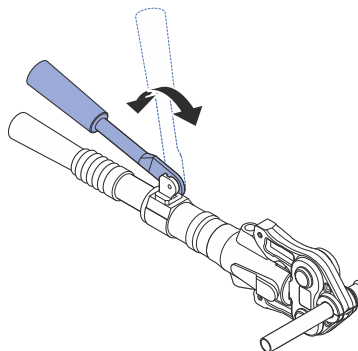

✓ Pressesekvensen er avsluttet.

- 5** Drei håndtaket mot venstre til anslag.
Hydraulikkventilen åpnes.

- 6** Skyv håndtaket bakover.

- 7** Løsne presspåsatsen fra
pressfittingen.

i Pressautomatikken garanterer at
pressforbindelsen utføres fullstendig.
Av sikkerhetsgrunner kopler
pressautomatikken seg inn først når
20 % av presskraften er nådd. Fram
til dette tidspunkt kan pressingen
avbrytes ved at håndtaket dreies mot
urviseren og dermed
hydraulikkventilen åpnes. Det er ikke
mulig å avbryte pressesekvensen
etter at pressautomatikken er koplet
inn. Pumpehåndtaket må fortsatt
betjenes, helt til pressingen er
avsluttet.

Utbedre feil

Feil	Årsak	Tiltak
Presspåsatsen kan ikke åpnes helt og føres over pressfittingen.	Rulledrevet ligger for tett inntil presspåsatsen.	<ol style="list-style-type: none">1. Drei håndtaket mot venstre til anslag. Hydraulikkventilen åpnes.2. Skyv håndtaket bakover.3. Åpne presspåsatsen på nytt, og sett den på pressfittingen.4. Skyv håndtaket fram til rulledrevet ligger inntil presspåsatsen.5. Drei håndtaket mot høyre til anslag. Hydraulikkventilen lukkes.

Service

Vedlikeholdsregler

Intervall	Vedlikeholdsarbeid
Regelmessig (før bruk, når arbeidsdagen begynner)	<ul style="list-style-type: none"> ▶ Pressverktøyet må kontrolleres for ytre sikkerhetsrelevante mangler og skader, spesielt lekkasjer av hydraulikkolje. ▶ Rengjør og smør pressenheten. ▶ Rengjør presspåsatsen, og kontroller om det er mangler, spesielt sprekkdannelse i materialet. ▶ Smør presspåsatsene. → Se brukerhåndbok for de respektive presspåsatsene.
Senest etter ett år i henhold til angivelsene på serviceetiketten.	<ul style="list-style-type: none"> ▶ Få presskraften og slitasjetilstanden kontrollert av et autorisert fagverksted.

Rengjøre og smøre Geberit pressenheten

OBS

Skader på enheten på grunn av fuktighet og vann

- ▶ Pressenheten må aldri rengjøres med vann eller andre væsker.

1 Rengjør rulleddrevet, føringen og festebolten på pressenheten.

2 Børst vekk smuss.



FORSIKTIG

Helseskadelige innholdsstoffer

- ▶ Følg sikkerhetsanvisningene for smøremidlet som brukes.

3 Smør rulleddrevet, føringen og festebolten med BRUNOX® Turbo-Spray®.

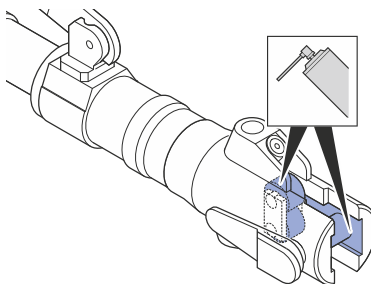

4 Tørk bort overflødig smøremiddel med en absorberende klut.

Lagring av Geberit pressenhet

For å sikre lang levetid for pressenheten, må du ta hensyn til følgende punkter ved lagring:

- Pressenheten skal lagres uten innsatte presspåsater.
- Oppbevar pressenheten beskyttet i transportvesken og bare i tørre rom.
- Lagre pressenheten med åpnet hydraulikkventil og med håndtaket skjøvet tilbake.

Avfallshåndtering

Avfallshåndtering av brukte Geberit pressenheter

Geberit pressenheter består av stål av høy kvalitet og inneholder hydraulikkolje. Derfor skal ikke brukte pressenheter kastes i restavfallet. De må leveres direkte tilbake til Geberit eller et lokalt mottakssted for apparater/metallavfall.

Allmän information

Information om detta dokument

Driftinstruktionens originalspråk är tyska. Alla andra språk är översättningar av originalinstruktionen.

Grundläggande säkerhetsanvisningar

Ändamålsenlig användning

Geberit pressenhet får endast användas för pressning av rör och pressrördelar i Geberit pressrörssystem.

Det är endast tillåtet att använda Geberit presstillsatser (pressbackar, presslingor, mellanbackar) med kompatibilitetsmärkningen .

Följande dimensioner av Geberit pressrörssystem får pressas:

- Geberit Mapress pressrörssystem upp till rördimension 66,7 mm
- Geberit Mepla pressrörssystem alla dimensioner
- Geberit Volex pressrörssystem alla dimensioner

Geberit pressenhet är endast avsedd att användas på det sätt som beskrivs i denna driftinstruktion. Andra tillämpningar betraktas som ej ändamålsenliga och kan leda till svåra personskador eller dödsfall.

Geberit pressenhet är inte avsedd för följande:

- hållare för presstillsatser från andra tillverkare
- användning utan presstillsatser

Geberit pressenhet i kombination med Geberit presstillsatser är inte avsedd för följande:

- pressning av andra föremål än dem som anges i driftinstruktionen, framför allt rör och pressrördelar från andra tillverkare

Användarens kvalifikationer

Användare som saknar lämplig utbildning kan inte identifiera och bedöma de risker som utgår från Geberit pressenhet. Därmed kan de skada sig själva eller andra personer allvarligt.

- Geberit pressenhet får endast användas av fackpersonal för rörinstallationer.
- Användare måste känna till och följa de lokala säkerhetsföreskrifterna.
- Användare som för första gången arbetar med Geberit pressenhet måste instrueras av en fackkunnig person eller delta i en utbildning.

Följ upplysningar och anvisningar



VARNING

Risk för personskada vid oaktsamhet och olämplig hantering

- ▶ Håll arbetsområdet rent och städat.
- ▶ Se till att inga barn eller andra personer finns i närheten när verktyget används.
- ▶ Förvara verktyget i ett låst utrymme, oåtkomligt för barn.
- ▶ Arbeta uppmärksam och förnuftigt.
- ▶ Se till att du står stadigt och undvik onormal kroppshållning.
- ▶ Använd inte verktyget när du är trött eller påverkad av alkohol, droger eller läkemedel.
- ▶ Se till att långt hår, kläder och handskar inte kommer nära rörliga delar.



VARNING

Läs igenom alla säkerhetsupplysningar, anvisningar, bildtexter och teknisk information som medföljer denna apparat.

Underlåtenhet att följa nedanstående anvisningar kan orsaka allvarliga personskador.

- ▶ Spara alla säkerhetsanvisningar och instruktioner för framtida bruk.

Underlåtenhet att följa säkerhetsanvisningarna och instruktionerna kan orsaka personskador.

- Läs och beakta alla säkerhetsanvisningar och instruktioner för Geberit pressenhet och Geberit pressback före idrifttagandet.
- Läs och beakta säkerhetsanvisningarna för de förbrukningsmaterial som ska användas.
- Spara alla säkerhetsanvisningar och instruktioner för framtida bruk.

Undvik fara på grund av defekta Geberit presstillsatser

Geberit presstillsatser (pressbackar, presslingor, mellanbackar) utsätts för stark belastning under pressekvensen och nöts med tiden. Om nötta eller skadade presstillsatser används kan det leda till svåra skador eller dödsfall till följd av kringflygande fragment.

- Använd bara presstillsatser som är i fullgott skick.
- Observera underhållsintervallerna.
- Kontrollera presstillsatserna regelbundet med avseende på brister och skador före och efter varje användning. Kontrollera om det finns begynnande materialsprickor i presskonturen och på flänsen.
- Använd inte presstillsatsen mer om det finns materialsprickor.

Undvik skador på Geberit presstillsatser på grund av felaktig pressning



VARNING

Risk för personskador vid användning av felaktiga presstillsatser

- Använd endast presstillsatser som överensstämmer med diametern på de pressrördelar som ska bearbetas.

Geberit presstillsatser kan skadas vid felaktig pressning eller användning, t.ex. vid sampressning av främmande föremål.

- Använd endast Geberit presstillsatser med kompatibilitetsmärkningen .
- Se till att presstillsatsen inte hamnar snett på pressrördelen.
- Vid misstanke om skador på presstillsatsen ska den bytas ut och kontrolleras av en auktoriserad verkstad.

Använd personlig skyddsutrustning

Utan lämplig skyddsutrustning kan personer skadas allvarligt eller dödas av kringflygande fragment från Geberit presstillsatser.

- Under pressekvensen måste skyddshjälm och skyddsglasögon bäras.

Underhåll och reparationer får endast utföras av specialverkstäder



VARNING

Risk för personskador genom läckande hydraulolja





- ▶ Hydraulolja som läcker ut skall genast tas bort.
- ▶ Vid hudkontakt med hydraulolja ska de drabbade hudpartierna genast rengöras grundligt med tvål och vatten.
- ▶ Skölj genast med vatten och sök läkarvård om hydraulolja hamnar i ögonen eller munnen.
- ▶ Använd inte pressverktygen mer vid läckage utan lämna dem till en auktoriserad verkstad.

Geberit pressenheter och Geberit presstillsatser som inte har underhållits eller som har underhållits felaktigt kan orsaka allvarliga olyckor.





- Tidpunkten för nästa underhåll, som anges på servicedekalen, måste följas.
- Underhåll och reparationer får endast genomföras av auktoriserade verkstäder.
- Underhåll pressenheten och presstillsatserna enligt föreskrifterna.
→ Se "Underhållsregler", sida 141.

Symbolförklaring

Symboler i anvisningen

Symbol	Betydelse
 VARNING	Betecknar en fara som kan leda till dödsfall eller allvarliga personskador om den inte undviks.
 OBSERVERA	Betecknar en fara som kan leda till skador om faran inte undviks.
OBSERVERA	Betecknar en fara som kan leda till materiella skador om faran inte undviks.
	Hänvisar till viktig information.
	Kompatibilitetsmärkning: Endast presstillsatser med ett av dessa tecken är kompatibla med pressenheten.

Symboler på pressverktyget

Symbol	Betydelse
	Fara på grund av kringflygande fragment.
	Läs säkerhetsanvisningarna och driftinstruktionen innan verktyget tas i drift och används.
	Servicedekal: Anger tidpunkten för nästa underhåll.
	Kompatibilitetsmärkning: Presstillsatser med dessa tecken är kompatibla med pressenheten.

Produktbeskrivning

Uppbyggnad och funktion

Geberit pressverktyg MFP 2 består av:

- pressenhet med driftinstruktion
- pressbackar med kompatibilitetsmärkning eller mellanbackar och presslingor med kompatibilitetsmärkning
- transportväska

Utrustningen kan variera beroende på leveransomfattningen.

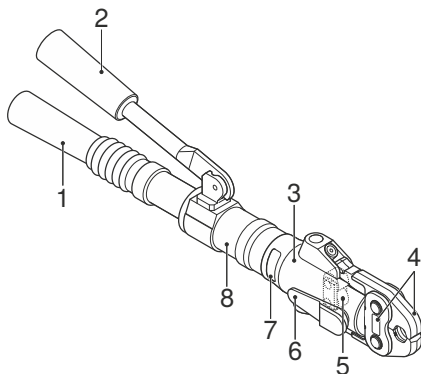

Pos.nr.	Benämning	Funktion/beskrivning
1	Handtag	Genom att vrida handtaget öppnas respektive stängs hydraulventilen.
2	Pumpspak	Pressningen utförs genom att pumpspaken förs uppåt och nedåt.
3	Vridbart presshuvud	Kan vridas 180°. Går bara att vrida före pressningen.
4	Presstillsats	<ul style="list-style-type: none"> • Pressbacken eller presslingan med mellanback överensstämmer med pressrördelens diameter. • Endast presstillsatser med kompatibilitetsmärkningen 2 är kompatibla med pressenheten. • Presstillsats med varningsdekal
5	Rullområde	Överför presskraften från presscylindern till presstillsatsen.
6	Fästbult	Håller presstillsatsen
7	Varnings- och informationsetiketter	<ul style="list-style-type: none"> • Varningssymbol: fara på grund av kringflygande fragment • Säkerhetsanvisning: läs driftinstruktionen innan enheten tas i drift och används • Kompatibilitetsmärkning: 2

Pos.nr.	Benämning	Funktion/beskrivning
8	Presscylinder	En pressautomatik garanterar att pressfogen utförs fullständigt. Av säkerhetsskäl kopplas pressautomatiken in först när 20 % av presskraften har uppnåtts.

Tekniska data

Kännetecken	Värde
Nominell kraft	32 kN
Nettovikt	4,5 kg
Driftstemperatur	-20 – +60 °C

Auktoriserad verkstad för Tyskland

Inicom Service GmbH
 Fru Vanessa Schulz
 Gewerbestrasse 50
 DE-88636 Illmensee
 Tfn: 07558-93848-47

Auktoriserade verkstäder

Adresser till auktoriserade verkstäder finns hos Geberit återförsäljare eller på www.geberit.com.

Manövrering

Montering av Geberit presstillsatser

- i** Observera bruksanvisningarna för Geberit presstillsatser. Kontrollera presstillsatserna enligt säkerhetskapitlet.

- 1** Vrid fästbulten 180° framåt och dra ut den.

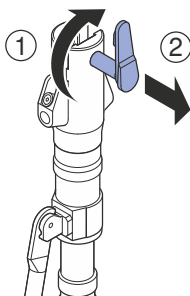

- 2** Sätt in presstillsatsen i pressenheten.

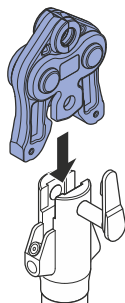

- 3** Tryck in fästbulten till anslag och vrid den 180° bakåt.

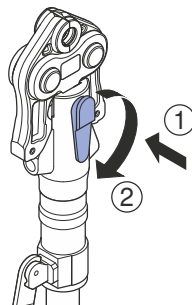

Resultat

- ✓ Pressverktyget är driftsklart.

Pressning med Geberit presstillsatser



VARNING

Risk för personskador på grund av kringflygande fragment

- ▶ Använd skyddsglasögon och skyddshjäl.



VARNING

Risk för personskador vid användning av felaktiga presstillsatser

- ▶ Använd endast presstillsatser som överensstämmer med diametern på de pressrördelar som ska bearbetas.



För enklare manövrering kan pressenhetens presshuvud vridas upp till 180° i samtliga positioner före pressning. Presshuvudet kan bara vridas före pressekvensen.

Förutsättning

- Rörändarna är avgradade och rena.
- Röret och pressrördelen är ihopsatta enligt rörledningssystemets monteringsanvisning.
- Presstillsatsen är korrekt isatt.
- Pressenhetens hydraulventil är öppen och handtaget har skjutits bakåt.

1

Positionera presstillsatsen korrekt på pressrördelen och se till att den inte hamnar snett. → Se bruksanvisningen för respektive presstillsats.

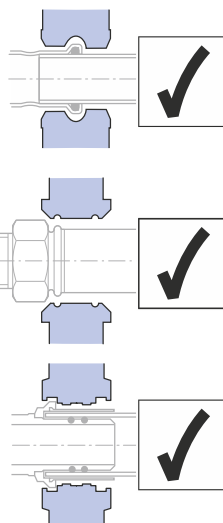

OBSERVERA

Klämrisk

- ▶ Håll händerna borta från presstillsatsen.

- 2** Skjut handtaget framåt tills rulldrivningen ligger emot presstillsatsen.

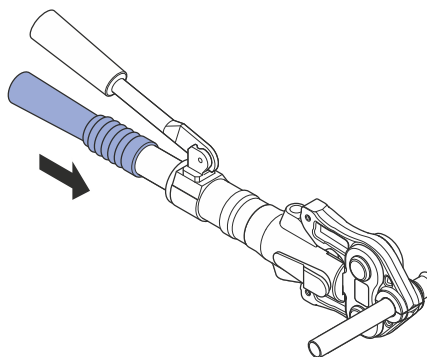

- 3** Vrid handtaget åt höger, ända till anslag. Hydraulventilen stängs.

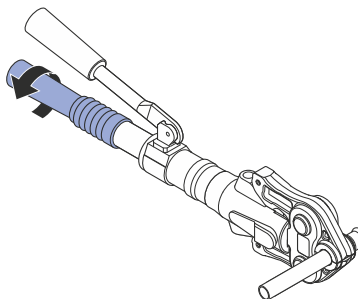

- 4** För pumpspaken uppåt och neråt tills fränkopplingsljudet hörs och pumpspaken går lätt.

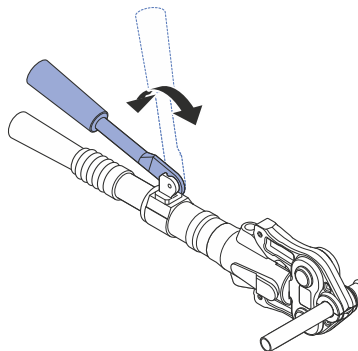

- ✓ Pressningen är klar.

- 5** Vrid handtaget åt vänster, ända till anslag. Hydraulventilen öppnas.

- 6** Skjut handtaget bakåt.

- 7** Lossa presstillsatsen från pressrördelen.

- i** En pressautomatik garanterar att pressfogen utförs fullständigt. Av säkerhetsskäl kopplas pressautomatiken in först när 20 % av presskraften har uppnåtts. Fram till dess kan pressningen avbrytas genom att handtaget vrids moturs så att hydraulventilen öppnas. När pressautomatiken har startat kan pressekvensen inte längre avbrytas. Man måste fortsätta pumpa med pumpspaken tills pressekvensen är avslutad.

Avhjälpa störningar

Fel	Orsak	Åtgärd
Det går inte att öppna presstillsatsen helt och dra den över pressrördelen.	Rulldrivningen ligger för nära presstillsatsen.	<ol style="list-style-type: none">1. Vrid handtaget åt vänster, ända till anslag. Hydraulventilen öppnas.2. Skjut handtaget bakåt.3. Öppna åter presstillsatsen och sätt den korrekt på pressrördelen.4. Skjut handtaget framåt tills rulldrivningen ligger emot presstillsatsen.5. Vrid handtaget åt höger, ända till anslag. Hydraulventilen stängs.

Service

Underhållsregler

Intervall	Underhållsarbeten
Regelbundet (före användning, vid arbetsdagens början)	<ul style="list-style-type: none"> ▶ Kontrollera pressverktyget med avseende på säkerhetsrelevanta yttre brister och skador, framför allt läckande hydraulolja. ▶ Rengör och smörj pressenheten. ▶ Rengör presstillsatserna och kontrollera dem med avseende på brister, framför allt begynnande materialsprickor. ▶ Smörj presstillsatserna. → Se bruksanvisningen för respektive presstillsats.
Efter senast ett år enligt uppgifter på servicedekalen.	<ul style="list-style-type: none"> ▶ Låt en auktoriserad verkstad kontrollera presskraft och slitage.

Rengöring och smörjning av Geberit pressenhet

OBSERVERA

Aggregatskada p.g.a. fukt eller väta

- ▶ Rengör aldrig pressenheten med vatten eller andra vätskor.

1 Rengör rulldrivningen, dess gejd samt fästbulten på pressenheten.

2 Pensla bort smuts.



OBSERVERA

Hälsovådliga ämnen

- ▶ Observera säkerhetsanvisningarna för det smörjmedel som används.

3 Smörj rulldrivningen, dess gejd samt fästbulten med BRUNOX® Turbo-Spray®.

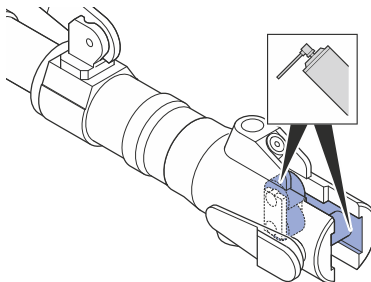

4 Torka bort överflödigt smörjmedel med en absorberande trasa.

Förvaring Geberit pressenhet

För att säkerställa att pressenheten håller länge ska följande punkter beaktas vid förvaringen:

- Pressenheten ska förvaras utan att presstillsatser sitter i.
- Förvara alltid pressenheten dammskyddat i transportväskan, bara i torra utrymmen.
- Förvara pressenheten med öppen hydraulventil och tillbakaskjutet handtag.

Avfallshantering

Avfallshantering av uttjänta Geberit pressenheter

Geberit pressenheter består av stål i hög kvalitet och innehåller hydraulolja. Därför ska uttjänta pressenheter inte slängas bland osorterat avfall. De ska lämnas tillbaka till Geberit för korrekt avfallshantering eller till ett lokalt insamlingsställe för apparater/metallskrot.

Geberit International AG
Schachenstrasse 77, CH-8645 Jona
documentation@geberit.com
www.geberit.com

