

230 4133 3 Fertigmontageset für Unterputzthermostat mit 2-Wege-Umsteller

mit Abdeckplatte 220 mm x 150 mm, chrom

(Einbaukörper 010 4140 3 separat bestellen)

PRODUKTBILD

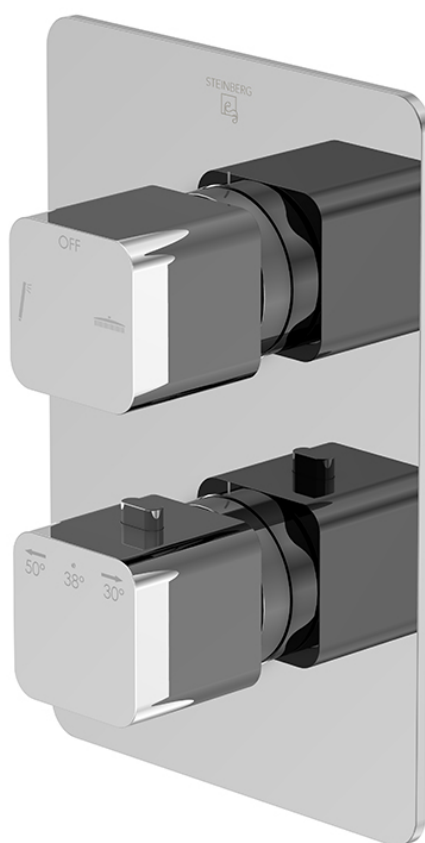

230 4133 3 Fertigmontageset für Unterputzthermostat mit 2-Wege-Umsteller

mit Abdeckplatte 220 mm x 150 mm, chrom

(Einbaukörper 010 4140 3 separat bestellen)

TECHNISCHE ZEICHNUNG

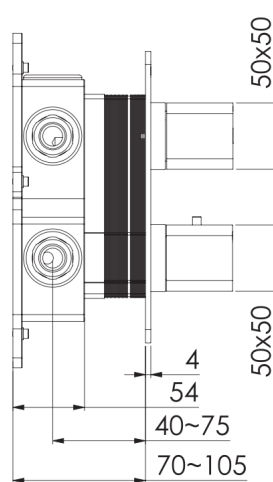
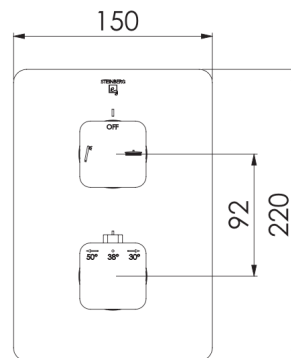

230 4133 3 Fertigmontageset für Unterputzthermostat mit 2-Wege-Umsteller

mit Abdeckplatte 220 mm x 150 mm, chrom

(Einbaukörper 010 4140 3 separat bestellen)

EXPLOSIONSZEICHNUNG

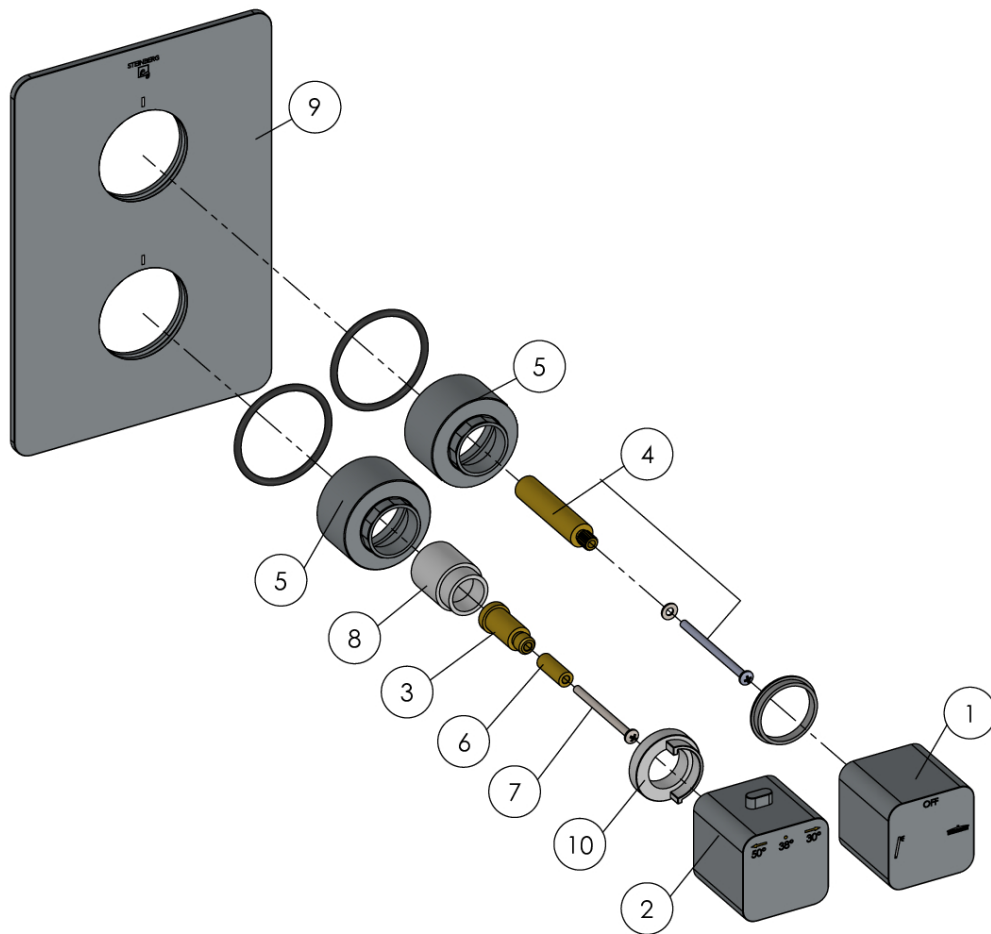

PartNo	DE	EN	
1	230 9943 1	Umsteller Griff mit Markierung, Chrom	diverter handle with marks, chrome
2	230 4014	Thermostat Griff mit Markierungen, Chrom	thermostatic handle with marks, chrome
3	099 4206	Spindel zu THM Griff; Länge 25 mm	spindle for thermostatic handle; length 25 mm
4	099 4366 3	Spindel Umstellung; L=56 mm; DZ18/20; Schraube L=64mm	spindle of diverter; L=56 mm, DZ 18/20 with screw L=64mm
5	099 4114	Abdeck-Hülse zu Umstellung/Thermostat, Chrom	cover sleeve of diverter / thermostat, chrome
6		Griffaufnahme für Thermostat Griff	fixing set for thermostatic handle
7		Schraube M4x55 (Einbautiefe 50-75 mm)	screw M4x55 (mounting depth 50-75 mm)
8	099 4236	Kunststoffeinsatz zu THM Griff	plastic part for thermostatic handle
9	230 9876	Rosette 150x220mm, Logo, Markierung, O-Ringe, Chrom	push rosette 150x220mm with logo, marks, O-rings,chrome
10	099 2736	Anschlag-Ring für Thermostat	stop ring for thermostat
			230 4133 3
			26.04.2021
			STEINBERG