



## Geopress-Übergangsstück mit SC-Contur

- für PE-Rohr auf PVC-Rohr
- Pressanschluss, Verschraubung

### Ausstattung

Dichtelemente EPDM, Mehrkant

**Modell 9613.2TW**

**Artikel 767 662**

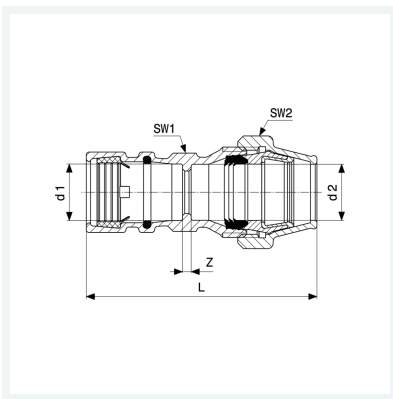

## Eigenschaften

Rohraußendurchmesser 1	d1	25
Rohraußendurchmesser 2	d2	25
Z-Maß	Z	4 mm
Länge	L	108 mm
Schlüsselweite 1	SW1	50 mm
Schlüsselweite 2	SW2	48 mm
Gewicht	424 g	
Volumen	497,28 cm <sup>3</sup>	
Werkstoff	Rotguss	