

0022052000202 JS WZ-ANSCHLUSSVERSCHR. AUSGANG

Produktabbildung

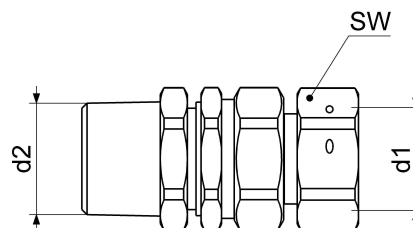

Masszeichnung



Produktbeschreibung

WZ-Anschlussverschraubung
Ausgang
MS blank
Anschluss WZ d1 = G 1
d2 = R 3/4
Q3 = 4m³/h

Ausschreibungstext

0022052000202
Schlösser WZ-Anschlussverschraubung
Ausgang
Werkstoff nach TrinkwV und UBA
Nickelwerte nach TrinkwV und UBA
MS blank
Dichtungen EPDM
d1 = G 1
d2 = R 3/4
SW 38
Dauerdurchfluss Q3 = 4m³/h
Betriebsdruck max. 10 bar (PN 10)
Betriebstemperatur max. 90 Grad
G-Gewinde ISO 228 Teil 1
Trinkwasserverordnung DIN EN 1717
Techn.- u. Zertifikatsänd. vorbehalten
Fabrikat Schlösser

Explosionszeichnung

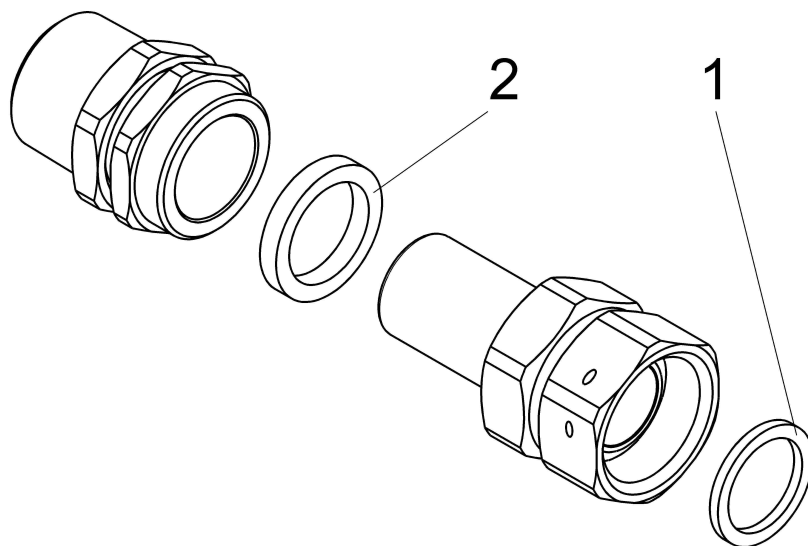

Ersatzteilliste

Pos.	Beschreibung	Artikel-Nr.
01	JS DICHTUNG FUER UE-MU ZUM WZ	0022052500219
02	JS DICHTUNG FUER SCHIEBESTUECK	0022042500296
03	JS MS-DRUCKRING	0022042500297

0022042500296

Beschreibung	Artikel-Nr.
JS DICHTUNG FUER SCHIEBESTUECK	0022042500296
JS DICHTUNG FUER UE-MU ZUM WZ	0022052500219
JS DICHTUNG FUER UE-MU ZUM WZ	0022052500219