



Profipress S-Übergangsstück mit SC-Contur

- Pressanschluss, R-Gewinde

Ausstattung

Dichtelement FKM, Mehrkant

Modell 4511

Artikel 628 772

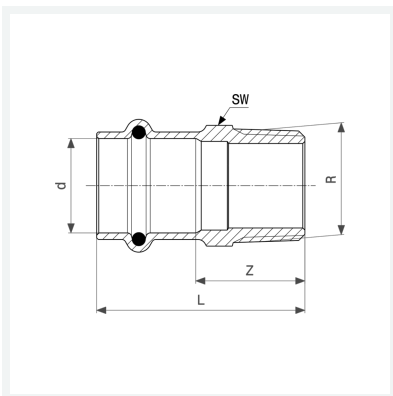

Eigenschaften

Rohraußendurchmesser	d	35
Außengewinde kegelig	R	1
Z-Maß	Z	28 mm
Länge	L	53 mm
Schlüsselweite	SW	40 mm
Gewicht	154 g	
Volumen	248,64 cm ³	
Werkstoff	Rotguss oder Siliziumbronze	