



## Profipress G-Übergangsstück mit SC-Contur

- für Druckregelventil von Flüssiggasbehälter
- Pressanschluss, G-Gewinde

### Ausstattung

Anschluss für Überwurfmutter, Dichtelement HNBR, Mehrkant

### Modell 2611.5

**Artikel 382 810**

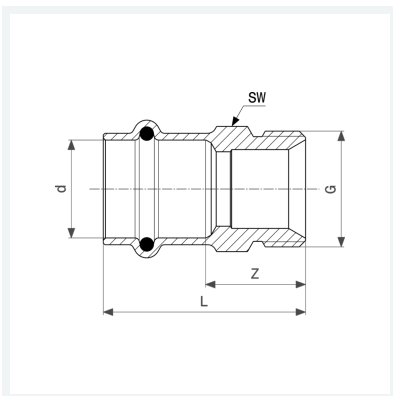

## Eigenschaften

Rohraußendurchmesser	d	18
Gewinde zylindrisch	G	3/4
Z-Maß	Z	21 mm
Länge	L	43 mm
Schlüsselweite	SW	25 mm
Gewicht	65,8 g	
Volumen	82,88 cm <sup>3</sup>	
Werkstoff	Rotguss	