



Megapress S XL-Übergangsbogen 90° mit SC-Contur

- für Stahlrohre nach DIN EN 10220/10255
- Pressanschluss, R-Gewinde

Ausstattung

Dichtelement FKM, Schneidring, Trennring, Mehrkant

Hinweis

Für Megapress S XL-Pressanschlüsse ist der Pressgun-Press Booster notwendig!

Nicht geeignet für den primärseitigen Anschluss von Fernwärmeanlagen gemäß AGFW FW 524!

Modell 4214XL

Artikel 792 466

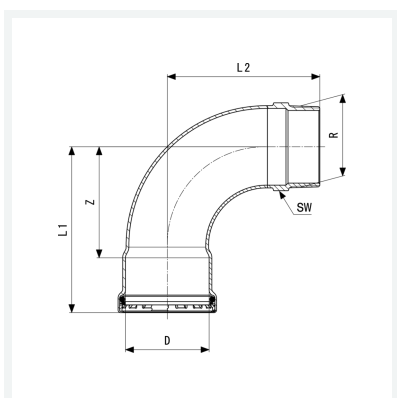

Eigenschaften

VdS-Zulassung	VdS	✓
Durchmesser Nominal	DN	80
Rohraußendurchmesser nach DIN EN 10255	D	3
Außengewinde kegelig	R	3
Z-Maß	Z	120 mm
Länge 1	L1	179 mm
Länge 2	L2	165 mm
Schlüsselweite	SW	82 mm
Gewicht	2060 g	
Volumen	6029,793 cm ³	

Datenblatt



**Megapress S XL-Übergangsbogen 90°
mit SC-Contur
Modell 4214XL
Artikel 792 466**

Eigenschaften

Werkstoff

Stahl unlegiert, Zink-Nickel-
Beschichtung