



Profipress S-Übergangsstück mit SC-Contur

- Pressanschluss, R-Gewinde

Ausstattung

Dichtelement FKM, Mehrkant

Modell 4511

Artikel 628 765

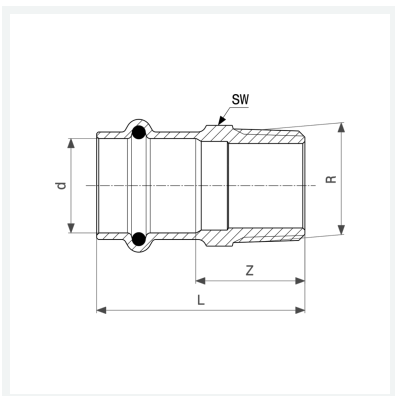

Eigenschaften

Rohraußendurchmesser	d	28
Außengewinde kegelig	R	1¼
Z-Maß	Z	35 mm
Länge	L	58 mm
Schlüsselweite	SW	34 mm
Gewicht	185 g	
Volumen	207,2 cm ³	
Werkstoff	Rotguss oder Siliziumbronze	