

# INSTALLATION MANUAL

MONTAGEANLEITUNG  
INSTRUCTIONS DE MONTAGE  
ISTRUZIONI PER IL MONTAGGIO

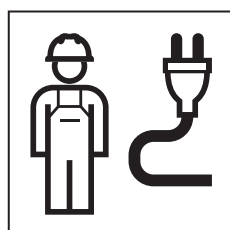

971.551.00.0(02)

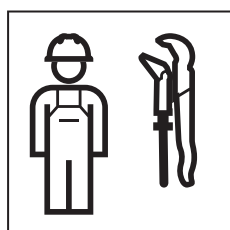

<b>Deutsch</b> .....	<b>3</b>
<b>English</b> .....	<b>6</b>
<b>Français</b> .....	<b>9</b>
<b>Italiano</b> .....	<b>12</b>
<b>Nederlands</b> .....	<b>15</b>
<b>Magyar</b> .....	<b>18</b>
<b>Slovenščina</b> .....	<b>21</b>
<b>Hrvatski</b> .....	<b>24</b>
<b>Srpski</b> .....	<b>27</b>

## Einleitende Hinweise

### Bestimmungsgemässe Verwendung

Geberit Hygienespülungen sind zum automatischen, periodischen Wasseraustausch in Trinkwasserinstallationen bestimmt. Jede andere Verwendung gilt als nicht bestimmungsgemäss. Geberit übernimmt keine Haftung für die Folgen aus nicht bestimmungsgemässer Verwendung.

Die Geberit HS10 Hygienespülung ist für die direkte Ansteuerung des Magnetventils durch ein Gebäudeautomationssystem bestimmt. Ein 24-V-DC-Signal öffnet das Magnetventil. Das Magnetventil enthält ab Werk einen Mengenregler, der den Durchfluss konstant auf 10 l/min hält.

Die Geberit HS10 Hygienespülung enthält einen Überlaufschutzsensor, der einen Rückstau im Siphon direkt an das Gebäudeautomationssystem meldet.

### Sicherheitshinweise

#### ACHTUNG

##### Überhitzung des Magnetventils

Zu lange Spülzeiten können das Magnetventil beschädigen.

► Folgende maximalen Spülzeiten beachten.

- Bei 70 °C: maximal 10 Minuten pro 24 Stunden (entspricht 100 l)
- Bei 25 °C: maximal 60 Minuten pro 24 Stunden (entspricht 600 l)



#### VORSICHT

##### Verbrennungsgefahr durch heiße Oberflächen

Die Spule des Magnetventils kann sich bei Spülauslösungen stark erhitzen, auch wenn die maximalen Spülzeiten eingehalten werden.

► Magnetventil vor dem Berühren abkühlen lassen.

## Anschluss an Gebäudeautomationssystem

### Übersicht

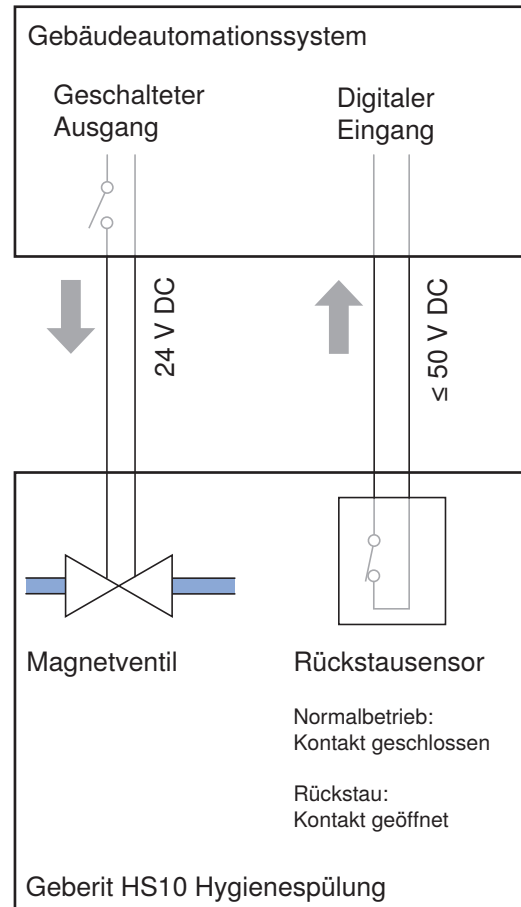

## Anschluss des Magnetventils

Das Magnetventil wird direkt an einem 24-V-Ausgang des Gebäudeautomationssystems angeschlossen.

Anschlusspezifikationen des Magnetventils:

Bezeichnung	Wert
Nennspannung	24 V DC
Spannungsbereich	20,4–26,4 V DC
Stromaufnahme	380 mA

Regeln für den Anschluss des Magnetventils an ein Gebäudeautomationssystem:

- Anschlusskabel des Magnetventils direkt mit dem geschalteten Ausgang des Gebäudeautomationssystems (24 V DC) verbinden. Im Lieferumfang ist ein Rohbauset mit Unterputzdose und Leerrohr enthalten.

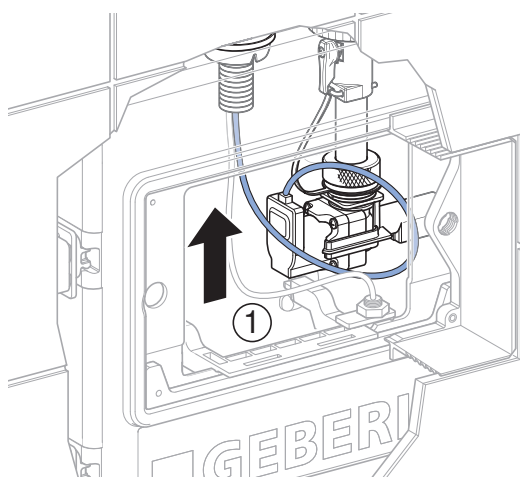
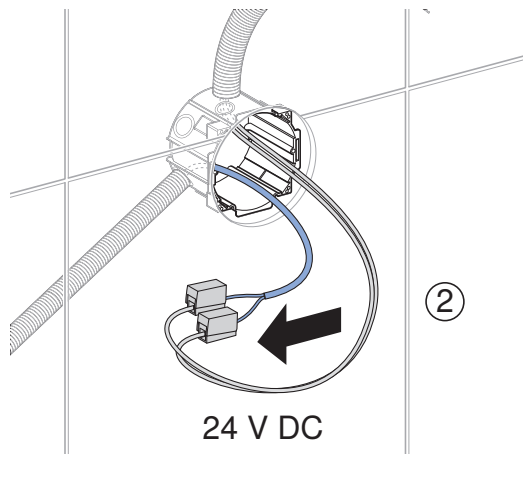

- Kabel so befestigen, dass es nicht in den wasserführenden Bereich unterhalb des Magnetventils ragt.

## Anschluss des Überlaufschutzensensors

Der Überlaufschutzensensor meldet dem Gebäudeautomationssystem einen Rückstau im Siphon. Bei einem Rückstau muss das Gebäudeautomationssystem entsprechende Aktionen auslösen, wie zum Beispiel einen Alarm ausgeben und das Magnetventil schliessen.

Anschlusspezifikationen des Schaltausgangs:

Bezeichnung	Wert
Kontaktbelastung	$\leq 50 \text{ V DC} / \leq 500 \text{ mA DC}$
Typ	Öffner (NC)

Regeln für den Anschluss des Überlaufschutzensensors:

- Schaltausgang des Überlaufschutzensensors an einen digitalen Eingang des Gebäudeautomationssystems anschließen. Im Lieferumfang ist ein Rohbauset mit Unterputzdose und Leerrohr enthalten.

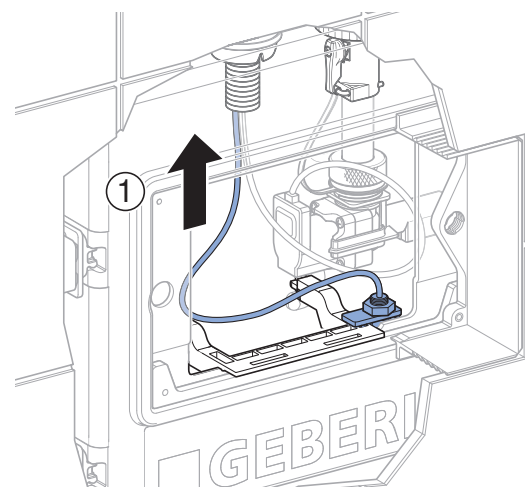
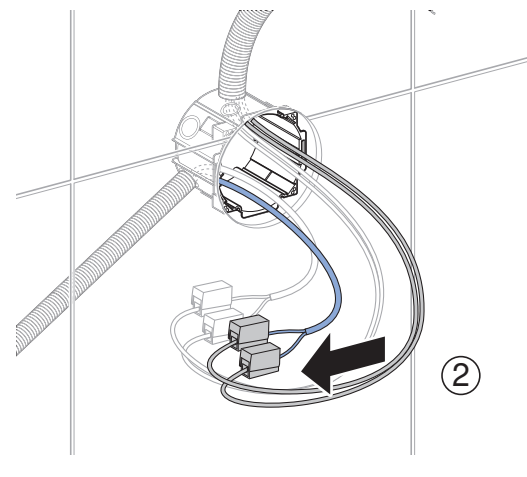

- Der Schaltausgang des Überlaufschutzensensors darf nicht zum Schalten des Magnetventils verwendet werden.
- Kabel so befestigen, dass es nicht in den wasserführenden Bereich unterhalb des Magnetventils ragt.

## Entsorgung von Elektro- und Elektronik-Altgeräten

---



Das Symbol der durchgestrichenen Abfalltonne auf Rädern bedeutet, dass Elektro- und Elektronik-Altgeräte nicht im Restmüll entsorgt werden dürfen, sondern einer getrennten Entsorgung zuzuführen sind. Endnutzer sind gesetzlich verpflichtet, Altgeräte zur fachgerechten Entsorgung an öffentliche Entsorgungsträger, an Vertreiber oder an Geberit zurückzugeben. Zahlreiche Vertreiber von Elektro- und Elektronikgeräten sind zur unentgeltlichen Rücknahme von Elektro- und Elektronik-Altgeräten verpflichtet. Für eine Rückgabe an Geberit ist mit der zuständigen Vertriebs- oder Servicegesellschaft Kontakt aufzunehmen.

Altbatterien und Altakkumulatoren, die nicht vom Altgerät umschlossen sind, sowie Lampen, die zerstörungsfrei aus dem Altgerät entnommen werden können, sind vor der Abgabe an eine Entsorgungsstelle vom Altgerät zu trennen.

Falls personenbezogene Daten im Altgerät gespeichert sind, sind Endnutzer selbst dafür verantwortlich, diese vor der Abgabe an eine Entsorgungsstelle zu löschen.

## Introductory notes

### Intended use

Geberit hygiene flush units are intended for automatic, periodic water replacement in drinking water installations. Use for any other purpose is deemed improper. Geberit accepts no liability for the consequences of improper use.

The Geberit HS10 hygiene flush unit is intended for the direct activation of the solenoid valve by a building automation system. A 24 V DC signal opens the solenoid valve. The solenoid valve is fitted with a flow regulator ex works, which keeps the flow rate constant at 10 l/min.

The Geberit HS10 hygiene flush unit features an overflow protection sensor that directly notifies the building automation system about backpressure in the trap.

### Safety notes

#### ATTENTION

##### Overheating of the solenoid valve

Excessively long flush times can damage the solenoid valve.

- ▶ Note the following maximum flush times.
- At 70 °C: maximum 10 minutes per 24 hours (corresponds to 100 l)
- At 25 °C: maximum 60 minutes per 24 hours (corresponds to 600 l)



#### CAUTION

##### Risk of burns from hot surfaces

The coil of the solenoid valve can heat up considerably when flushing is triggered, even if the maximum flush times are observed.

- ▶ Allow the solenoid valve to cool down before touching it.

## Connection to building automation system

### Overview

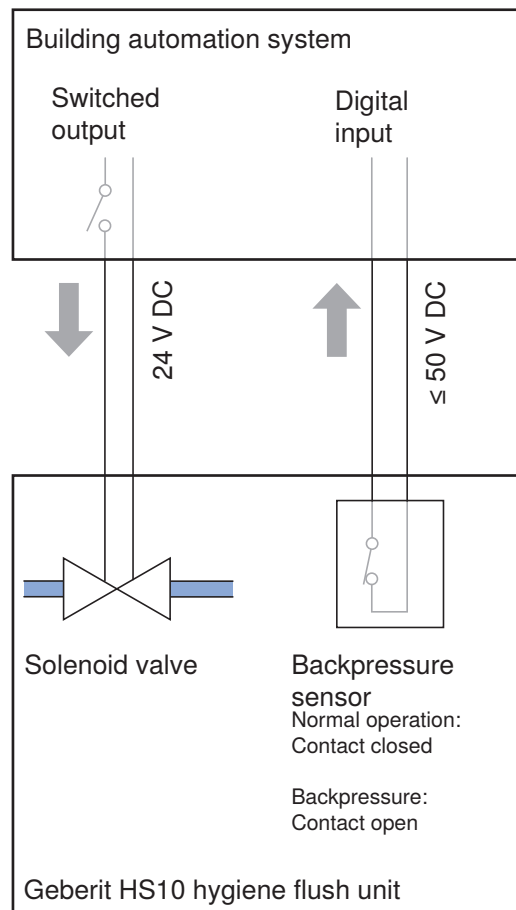

### Connection of the solenoid valve

The solenoid valve is connected directly to a 24 V output of the building automation system.

Connection specifications of the solenoid valve:

Designation	Value
Nominal voltage	24 V DC
Voltage range	20.4–26.4 V DC
Power consumption	380 mA

Rules for connecting the solenoid valve to a building automation system:

- Connect the solenoid valve connection cable directly to the switched output of the building automation system (24 V DC). The scope of delivery includes an installation set complete with flush-mounting box and conduit pipe.

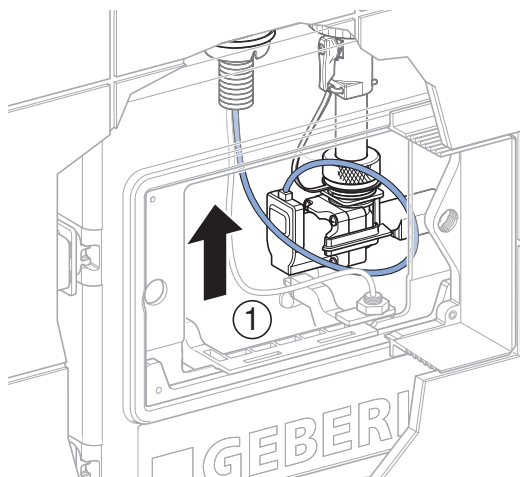
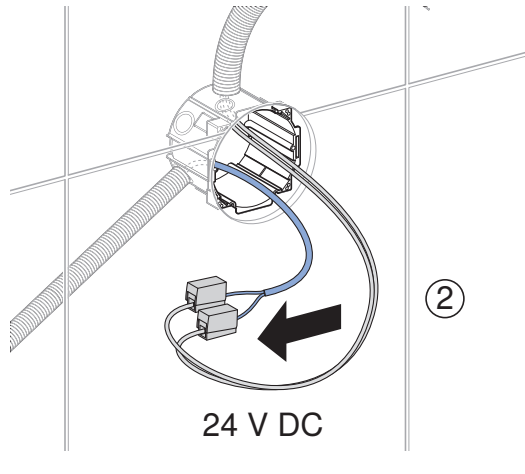

- Fasten the cable so that it does not drop into the water-bearing area below the solenoid valve.

### Connecting the overflow protection sensor

The overflow protection sensor notifies the building automation system about backpressure in the trap. If there is backpressure, the building automation system must initiate appropriate actions; for example, triggering an alarm and closing the solenoid valve.

Connection specifications for the switching output:

Designation	Value
Contact load	≤ 50 V DC / ≤ 500 mA DC
Type	Break contact (NC)

Rules for connecting the overflow protection sensor:

- Connect the overflow protection sensor switching output to a digital input of the building automation system. The scope of delivery includes an installation set complete with flush-mounting box and conduit pipe.

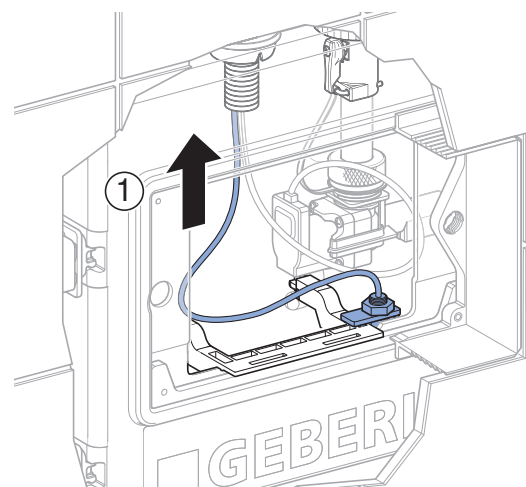
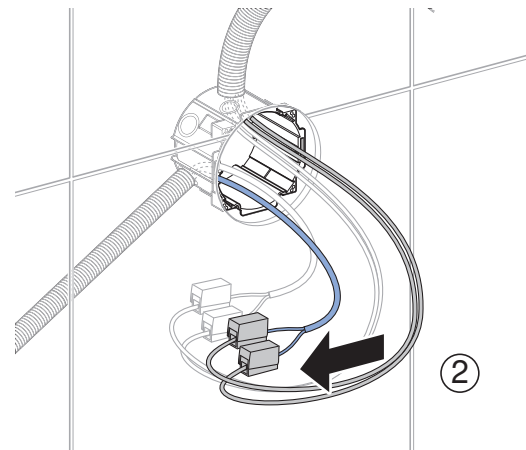

- The overflow protection sensor switching output must not be used to switch the solenoid valve.
- Fasten the cable so that it does not drop into the water-bearing area below the solenoid valve.

## Disposal of waste electrical and electronic equipment

---



The symbol of the crossed-out wheeled bin means that waste electrical and electronic equipment (WEEE) must be disposed of separately and not with other non-recyclable waste. End users are legally obliged to return old equipment to public waste disposal authorities, distributors, or Geberit for proper disposal. Many distributors of electrical and electronic equipment are obliged to take back WEEE free of charge. Contact the responsible sales or service company to return the WEEE to Geberit.

Used batteries and accumulators that are not enclosed within the old equipment, as well as lamps that can be removed from the old equipment in a non-destructive manner, must be separated from the old equipment before being handed over to a disposal point.

If personal data is stored on the old equipment, end users themselves are responsible for deleting it before handing it over to a disposal point.

## Conseils préliminaires

### Utilisation conforme

Les rinçages forcés hygiéniques Geberit sont destinés à renouveler l'eau automatiquement et périodiquement dans les installations d'eau potable. Toute autre utilisation est considérée comme non conforme. Geberit ne saurait être tenu responsable des conséquences d'une utilisation non conforme.

Le rinçage forcé hygiénique Geberit HS10 est conçu pour l'activation directe de l'électrovanne par le système d'automatisation du bâtiment. Un signal 24 V CC ouvre l'électrovanne. L'électrovanne est dotée en usine d'un régulateur de débit qui maintient le débit constant à 10 l/min.

Le rinçage forcé hygiénique Geberit HS10 est équipé d'un capteur anti-débordement qui signale tout refoulement au niveau du siphon directement au système d'automatisation du bâtiment.

### Consignes de sécurité

#### ATTENTION

##### Surchauffe de l'électrovanne

Des temps de rinçage trop longs peuvent endommager l'électrovanne.

- ▶ Respecter les temps de rinçage maximums suivants.
- À 70 °C : maximum 10 minutes par 24 heures (soit 100 l)
- À 25 °C : maximum 60 minutes par 24 heures (soit 600 l)



#### ATTENTION

##### Risque de brûlure dû à des surfaces chaudes

La bobine de l'électrovanne peut devenir très chaude lors du déclenchement des rinçages, même si les temps de rinçage maximums sont respectés.

- ▶ Laisser refroidir l'électrovanne avant de la toucher.

## Connexion au système domotique

### Aperçu

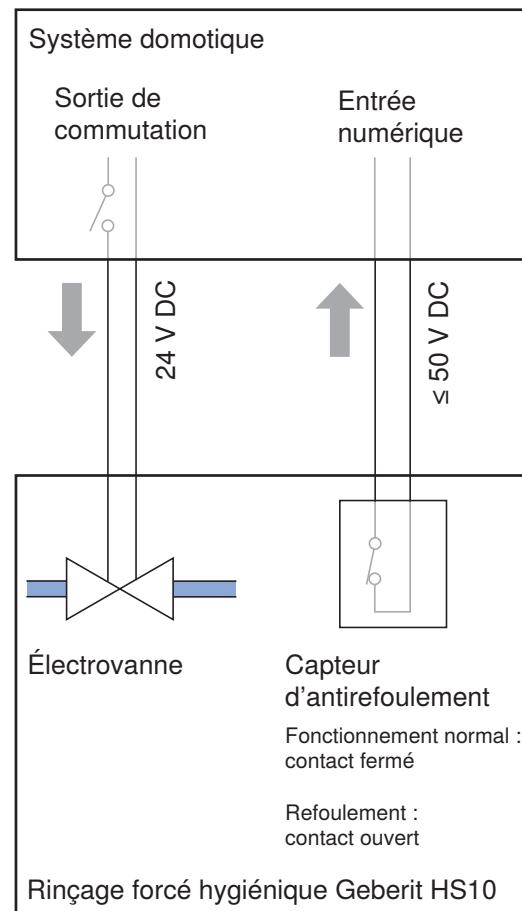

## Raccordement de l'électrovanne

L'électrovanne est directement raccordée à une sortie 24 V du système domotique.

Spécifications de raccordement de l'électrovanne :

Désignation	Valeur
Tension nominale	24 V CC
Plage de tension	20,4-26,4 V CC
Puissance absorbée	380 mA

Consignes pour le raccordement de l'électrovanne au système domotique :

- Relier le câble de raccordement de l'électrovanne directement à la sortie commutée du système domotique (24 V CC). La livraison comprend un kit d'installation avec boîte d'encastrement et fourreau.

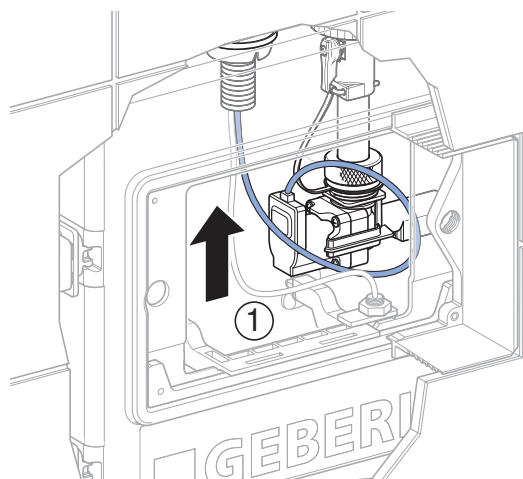
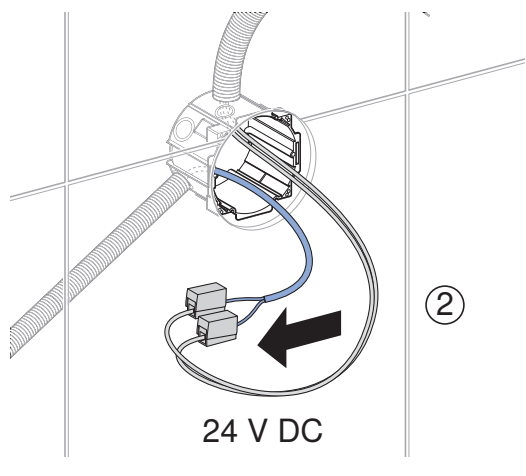

- Fixer le câble de sorte qu'il ne dépasse pas dans la zone en contact avec l'eau au-dessous de l'électrovanne.

## Raccordement du capteur anti-débordement

Le capteur anti-débordement signale au système d'automatisation du bâtiment tout refoulement au niveau du siphon. En cas de refoulement, ce système doit déclencher les actions adéquates, comme l'émission d'une alarme et la fermeture de l'électrovanne.

Spécifications de raccordement de la sortie de commutation :

Désignation	Valeur
Charge de contact	$\leq 50 \text{ V DC} / \leq 500 \text{ mA DC}$
Type	Contact à ouverture (NC)

Consignes pour le raccordement du capteur anti-débordement :

- Raccorder la sortie de commutation du capteur anti-débordement à une entrée numérique du système d'automatisation du bâtiment. La livraison comprend un kit d'installation avec boîte d'encastrement et fourreau.

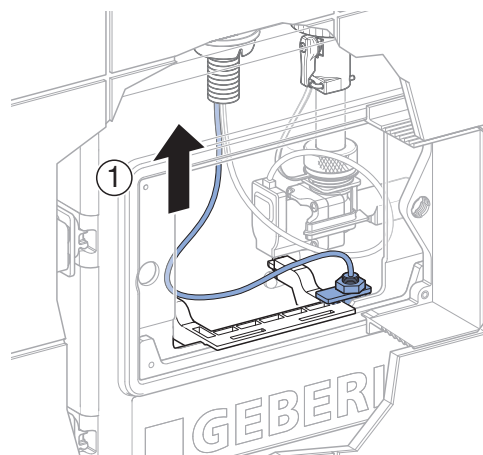
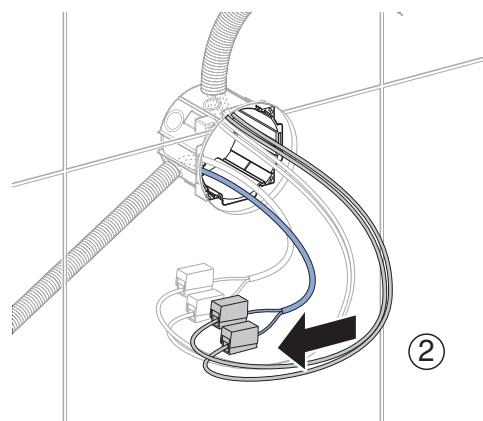

- La sortie de commutation du capteur anti-débordement ne doit pas être utilisée pour activer l'électrovanne.
- Fixer le câble de sorte qu'il ne dépasse pas dans la zone en contact avec l'eau au-dessous de l'électrovanne.

## Élimination des déchets d'équipements électriques et électroniques

---



Le symbole de la poubelle barrée signifie que les anciens appareils électriques et électroniques ne doivent pas être jetés avec les déchets non triés, mais être éliminés séparément des déchets ménagers. Les utilisateurs finaux sont tenus par la loi de retourner les appareils usagés aux organismes publics chargés de l'élimination des déchets, aux distributeurs ou à Geberit pour qu'ils soient éliminés de manière appropriée. De nombreux distributeurs sont tenus de reprendre gratuitement les appareils électriques et électroniques usagés. Pour un retour à Geberit, il convient de prendre contact avec la société de distribution ou de service compétente.

Les piles et accumulateurs usagés ainsi que les lampes accessibles doivent être retirés de l'appareil avant son dépôt en déchetterie ou centre d'élimination des déchets.

Si des données personnelles sont stockées dans l'appareil usagé, il incombe aux utilisateurs finaux de les effacer avant de l'éliminer.

## Osservazioni preliminari

### Utilizzo conforme

I dispositivi antiristagno Geberit sono destinati al ricambio d'acqua automatico periodico negli impianti di acqua potabile. Qualsiasi impiego diverso è considerato non conforme alla destinazione d'uso. Geberit declina ogni responsabilità per le conseguenze derivanti da un impiego non conforme.

Il dispositivo antiristagno Geberit HS10 è destinato al comando diretto della valvola elettromagnetica da parte di un sistema centralizzato di controllo dell'edificio. Un segnale a 24 V DC apre la valvola elettromagnetica. La valvola elettromagnetica è fornita di fabbrica con un regolatore di flusso che mantiene la portata costantemente a 10 l/min.

Il dispositivo antiristagno Geberit contiene un sensore di protezione anti-trabocco che segnala il ristagno nel sifone direttamente al sistema di automazione dell'edificio.

### Avvertenze di sicurezza

#### ATTENZIONE

#### Surriscaldamento della valvola elettromagnetica

Tempi di risciacquo troppo lunghi possono danneggiare la valvola elettromagnetica.

- ▶ Osservare i seguenti tempi massimi di risciacquo.
- A 70 °C: al massimo 10 minuti ogni 24 ore (corrispondono a 100 l)
- A 25 °C: al massimo 60 minuti ogni 24 ore (corrispondono a 600 l)



#### CAUTELE

#### Pericolo di ustioni dovute a superfici molto calde

La bobina della valvola elettromagnetica può riscaldarsi notevolmente in caso di azionamenti del risciacquo, anche se vengono rispettati i tempi massimi di risciacquo.

- ▶ Lasciare raffreddare la valvola elettromagnetica prima di toccarla.

## Allacciamento al sistema centralizzato di controllo dell'edificio

### Panoramica

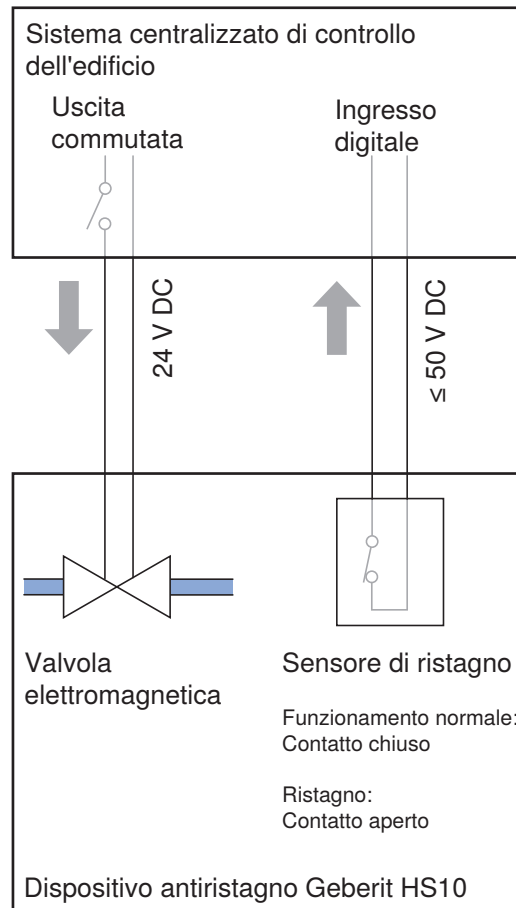

## Allacciamento della valvola elettromagnetica

La valvola elettromagnetica viene collegata direttamente a un'uscita a 24 V del sistema centralizzato di controllo dell'edificio.

Specifiche di allacciamento della valvola elettromagnetica:

Denominazione	Valore
Tensione nominale	24 V DC
Campo di tensione	20,4–26,4 V DC
Corrente assorbita	380 mA

Regole per l'allacciamento della valvola elettromagnetica a un sistema centralizzato di controllo dell'edificio:

- Collegare il cavo di alimentazione elettrica della valvola elettromagnetica direttamente all'uscita commutata del sistema centralizzato di controllo dell'edificio (24 V DC). Il materiale in dotazione comprende un kit per il montaggio grezzo con scatola ad incasso e tubo fodera.

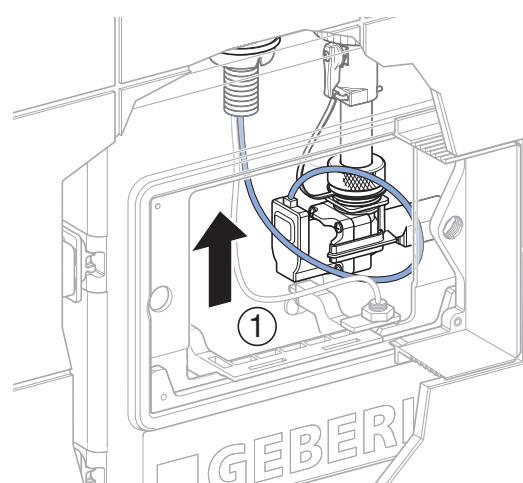
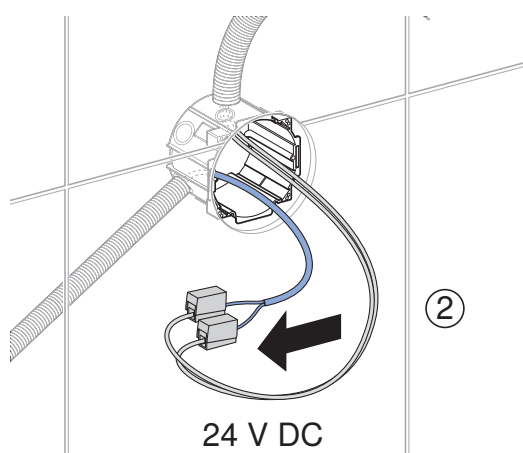

- Fissare il cavo in modo che non sporga nella zona acquifera al di sotto della valvola elettromagnetica.

## Collegamento del sensore di protezione anti-trabocco

Il sensore di protezione anti-trabocco segnala al sistema di automazione dell'edificio un ristagno nel sifone. Nel caso di un ristagno, il sistema di automazione dell'edificio deve attivare azioni appropriate, come ad es. l'emissione di un allarme e la chiusura della valvola elettromagnetica.

Specifiche di allacciamento dell'uscita di commutazione:

Denominazione	Valore
Carico di contatto	$\leq 50 \text{ V DC} / \leq 500 \text{ mA DC}$
Tipo	Contatto chiuso a riposo (NC)

Regole per l'allacciamento del sensore di protezione anti-trabocco:

- Collegare l'uscita di commutazione del sensore di protezione anti-trabocco a un ingresso digitale del sistema di automazione dell'edificio. Il materiale in dotazione comprende un kit per il montaggio grezzo con scatola ad incasso e tubo fodera.

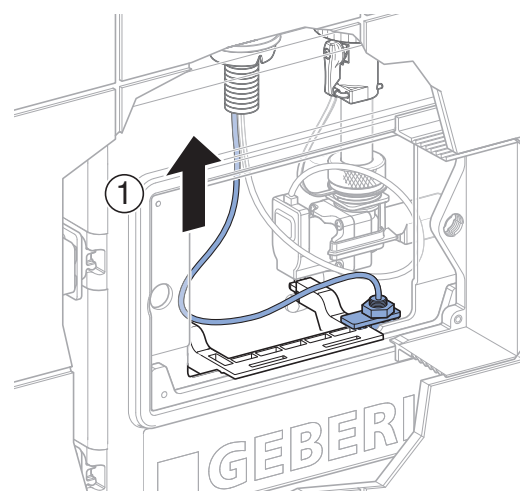
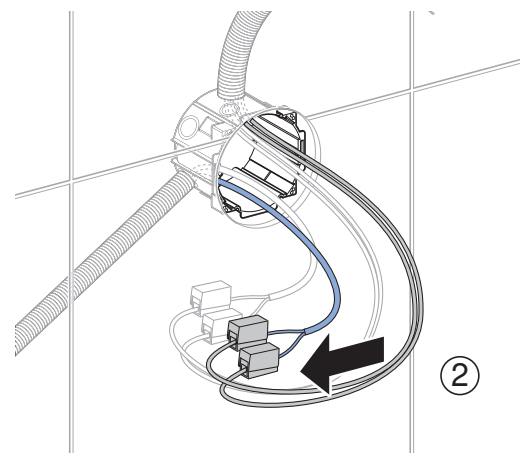

- L'uscita di commutazione del sensore di protezione anti-trabocco non deve essere usata per commutare la valvola elettromagnetica.

- Fissare il cavo in modo che non sporga nella zona acquifera al di sotto della valvola elettromagnetica.

## Smaltimento degli apparecchi elettrici ed elettronici usati

---



Il simbolo del bidone dell'immondizia su ruote con una croce sopra indica che i Rifiuti da Apparecchiature Elettriche ed Elettroniche (RAEE) non vanno smaltiti nella raccolta indifferenziata, ma conferiti nella raccolta differenziata. Gli utenti finali sono legalmente obbligati a riconsegnare le vecchie apparecchiature ai centri di raccolta pubblici, al rivenditore o a Geberit perché vengano smaltite. Molti rivenditori di apparecchiature elettriche ed elettroniche sono obbligati a ritirare gratuitamente i RAEE. Per la restituzione a Geberit è necessario contattare la società di vendita o di assistenza responsabile.

Le batterie e gli accumulatori usati che non sono racchiusi nel vecchio apparecchio, nonché le lampade che possono essere rimosse dall'apparecchio vecchio senza essere distrutte, devono essere separati dal vecchio apparecchio prima di essere consegnati a un centro di smaltimento.

Se nell'apparecchio vecchio sono memorizzati dati personali, gli utenti finali sono responsabili della loro eliminazione prima della consegna a un centro di smaltimento.

## Inleidende aanwijzingen

### Reglementair gebruik

Geberit hygiënespoelingen zijn bestemd voor de automatische, periodieke wateruitwisseling in drinkwaterinstallaties. Elk ander gebruik geldt als niet-reglementair. Geberit kan niet aansprakelijk worden gesteld voor de gevolgen van niet-reglementair gebruik.

De Geberit HS10 hygiënespoeling is bestemd voor de rechtstreekse aansturing van het magneetventiel door een gebouwautomatiseringssysteem. Een 24-V-DC-sigitaal opent het magneetventiel. Het magneetventiel omvat af fabriek een volumeregelaar, die de watervolumestroom constant op 10 l/min houdt.

De Geberit HS10 hygiënespoeling bevat een overloopbeveiligingssensor, die opgestuwd water in de sifon direct aan het gebouwautomatiseringssysteem meldt.

### Veiligheidsinstructies

#### ATTENTIE

#### Oververhitting van het magneetventiel

Te lange spoeltijden kunnen het magneetventiel beschadigen.

- ▶ Let op de volgende maximale spoeltijden.
- Bij 70 °C: maximaal 10 minuten per 24 uur (komt overeen met 100 l)
- Bij 25 °C: maximaal 60 minuten per 24 uur (komt overeen met 600 l)



#### VOORZICHTIG

#### Gevaar voor verbranding door hete oppervlakken

De spoel van het magneetventiel kan tijdens het spoelen aanzienlijk opwarmen, ook als de maximale spoeltijden worden aangehouden.

- ▶ Laat het magneetventiel afkoelen voordat u het aanraakt.

## Aansluiting op gebouwautomatiseringssysteem

### Overzicht

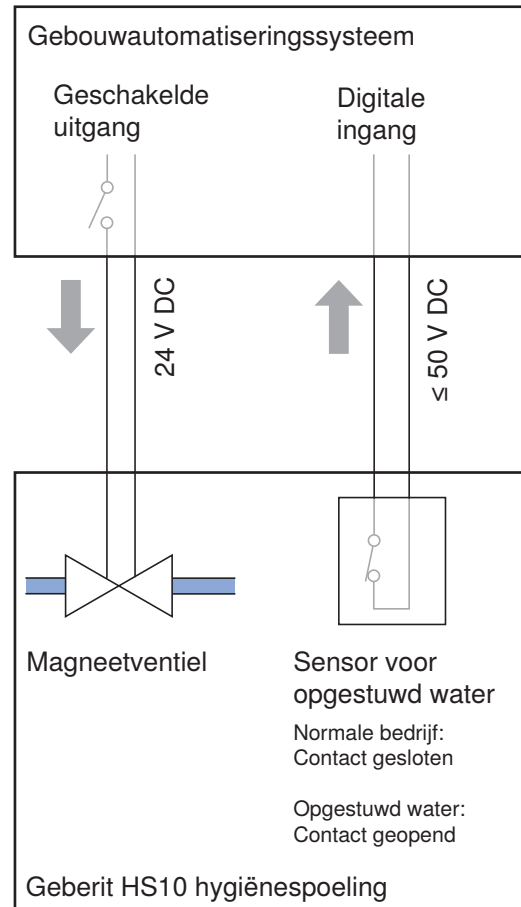

## Aansluiting van het magneetventiel

Het magneetventiel wordt rechtstreeks aangesloten op een 24V-uitgang van het gebouwautomatiseringssysteem.

Aansluitingspecificaties van het magneetventiel:

Benaming	Waarde
Nominale spanning	24 V DC
Spanningsbereik	20,4–26,4 V DC
Stroomverbruik	380 mA

Regels voor de aansluiting van het magneetventiel op een gebouwautomatiseringssysteem:

- Aansluitkabel van het magneetventiel rechtstreeks op de geschakelde uitgang van het gebouwautomatiseringssysteem (24 V DC) aansluiten. De leveringsomvang omvat een ruwbouwset met inbouwdoos en mantelbuis.

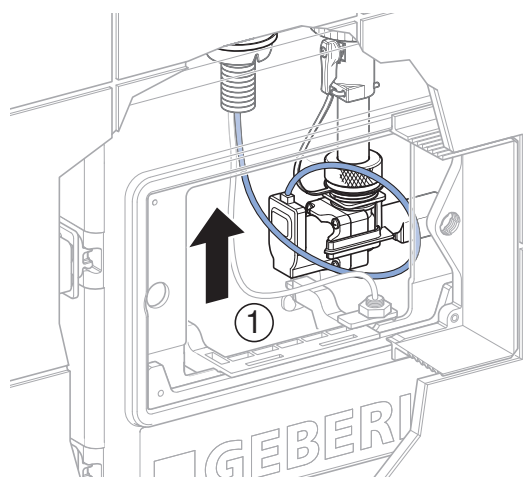
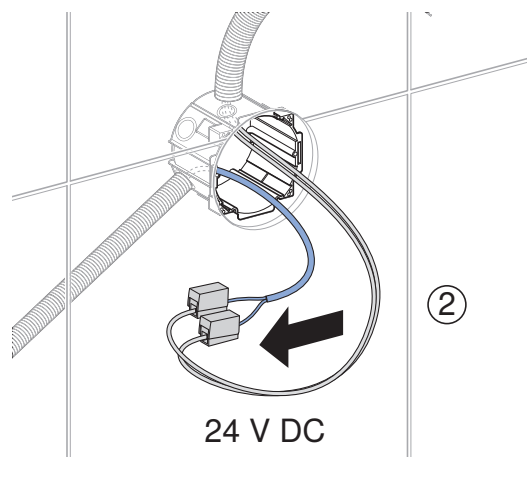

- Kabel zodanig bevestigen, dat deze niet in het watervoerend gebied onder het magneetventiel komt.

## Aansluiting van de overloopbeveiligingssensor

De overloopbeveiligingssensor meldt opgestuwd water in de sifon aan het gebouwautomatiseringssysteem. In het geval van opgestuwd water moet het gebouwautomatiseringssysteem passende acties ondernemen, zoals het afgeven van een alarm en het sluiten van het magneetventiel.

Aansluitspecificaties van de schakeluitgang:

Benaming	Waarde
Contactbelasting	$\leq 50 \text{ V DC} / \leq 500 \text{ mA DC}$
Type	Opener (NC)

Regels voor de aansluiting van de overloopbeveiligingssensor:

- Schakeluitgang van de overloopbeveiligingssensor op een digitale ingang van het gebouwautomatiseringssysteem aansluiten. De leveringsomvang omvat een ruwbouwset met inbouwdoos en mantelbuis.

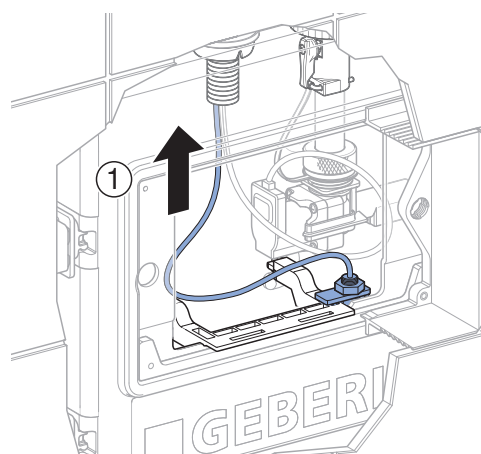
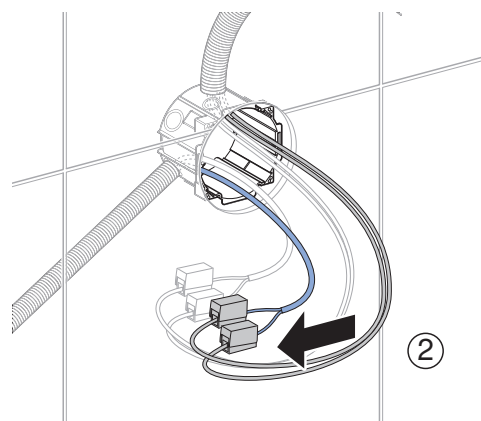

- De schakeluitgang van de overloopbeveiligingssensor mag niet worden gebruikt om het magneetventiel te schakelen.
- Kabel zodanig bevestigen, dat deze niet in het watervoerend gebied onder het magneetventiel komt.

## Afvoer van afgedankte elektrische en elektronische apparatuur

---



Het symbool van de doorgekruiste afvalbak op wielen betekent dat afgedankte elektrische en elektronische apparatuur niet samen met het restafval mag worden verwijderd, maar gescheiden moet worden afgevoerd. Eindgebruikers zijn wettelijk verplicht oude apparaten in te leveren bij openbare afvalverwijderingsinstanties, bij distributeurs of bij Geberit voor correcte afvoer. Veel distributeurs van elektrische en elektronische apparatuur zijn verplicht afgedankte elektrische en elektronische apparatuur kosteloos terug te nemen. Neem voor een retourzending naar Geberit contact op met het verantwoordelijke verkoop- of servicebedrijf.

Gebruikte batterijen en accu's die niet in het oude apparaat zijn ingesloten, alsmede lampen die uit het oude apparaat kunnen worden verwijderd zonder te worden vernietigd, moeten van het oude apparaat worden gescheiden alvorens het bij een afvalverwijderingspunt in te leveren.

Als op het oude apparaat persoonsgegevens zijn opgeslagen, zijn de eindgebruikers zelf verantwoordelijk voor het wissen ervan voordat zij het apparaat bij een afvalverwijderingspunt inleveren.

## Bevezető utasítások

### Rendeltetésszerű használat

A Geberit higiéniai öblítőberendezések az ivóvízellátó berendezések automatikus, időszakos vízcseréjére szolgálnak. Minden ettől eltérő alkalmazás nem rendeltetésszerű használatnak minősül. A Geberit nem vállal felelősséget a nem rendeltetésszerű használatból eredő következményekért.

A Geberit HS10 higiéniai öblítőberendezés a mágnesszelep közvetlen vezérlésére szolgál egy épületautomatizálási rendszeren keresztül. Egy 24-V-DC jel nyitja a mágnesszelepet. A mágnesszelepbe gyárilag térfogatáram szabályozó van beépítve, amely a térfogatáram mennyiségét 10 l/min állandó értéken tartja.

A Geberit HS10 higiéniai öblítőberendezés egy túlfolyásvédelmi érzékelőt tartalmaz, amely a bűzzárban való visszaáramlást közvetlenül az épületautomatizálási rendszer felé jelzi.

### Biztonsági előírások

#### FIGYELEM

##### A mágnesszelep túlmelegedése

A túl hosszú öblítési idők károsíthatják a mágnesszelepet.

► Kérjük, vegye figyelembe az alábbi maximális öblítési időket.

- 70 °C-on: max. 10 perc 24 óránként (100 l-nek felel meg)
- 25 °C-on: max. 60 perc 24 óránként (600 l-nek felel meg)



#### VIGYÁZAT

##### A forró felületek égési sérülést okoznak

A mágnesszelep tekercse az öblítés működtetések során nagyon felforrósodhat, még akkor is, ha a maximális öblítési időket betartják.

► Hagyja lehűlni a mágnesszelepet, mielőtt hozzáér.

## Csatlakozás az épületautomatizálási rendszerhez

### Áttekintés

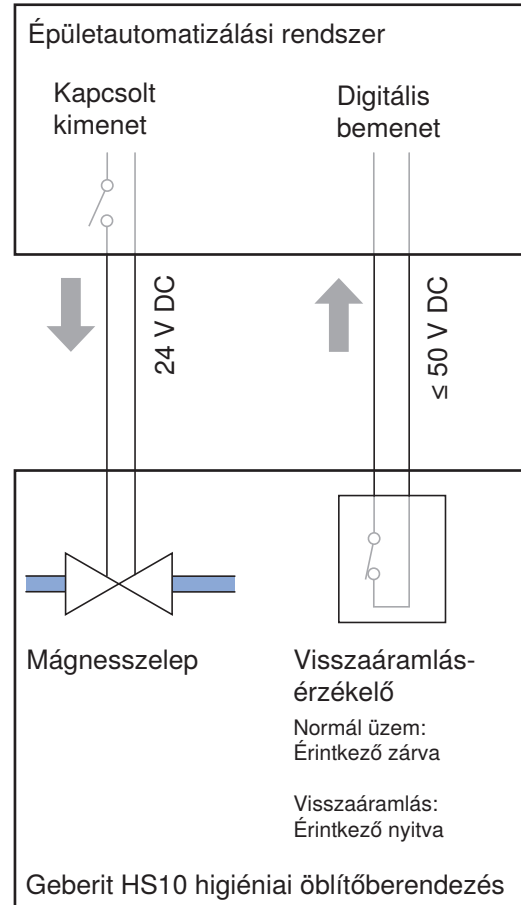

## Mágnesszelep csatlakoztatása

A mágnesszelep közvetlenül az épületautomatizálási rendszer 24 V-os kimenetére van csatlakoztatva.

A mágnesszelep csatlakoztatási specifikációi:

Megnevezés	Érték
Névleges feszültség	24 V DC
Feszültségtartomány	20,4–26,4 V DC
Áramfelvétel	380 mA

A mágnesszelep épületautomatizálási rendszerhez való csatlakoztatására vonatkozó előírások:

- Csatlakoztassa a mágnesszelep hálózati kábelét közvetlenül az épületautomatizálási rendszer (24 V DC) kapcsolt kimenetéhez. A szállítási terjedelem tartalmaz egy beépítőkészletet csatlakozó dobozzal és védőcsővel.

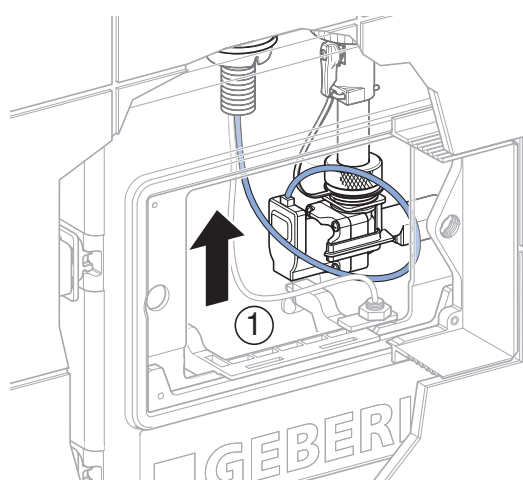
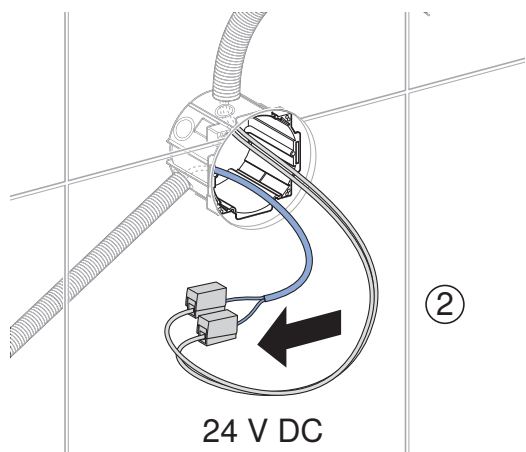

- A kábelt úgy kell rögzíteni, hogy ne érje el a mágnesszelep alatti vízvezetető területet.

## A túlfolyásvédelmi érzékelő csatlakoztatása

A túlfolyásvédelmi érzékelő jelzi az épületautomatizálási rendszer számára a bűzzárban való visszaáramlást. Visszaáramlás esetén a épületautomatizálási rendszernek megfelelő műveleteket kell aktiválnia, pl. riasztás kiváltása, mágnesszelep zárása.

A kapcsolókimenet csatlakoztatási specifikációi:

Megnevezés	Érték
Kontakterhelés	$\leq 50 \text{ V DC} / \leq 500 \text{ mA DC}$
Típus	Nyitó (NC)

A túlfolyásvédelmi érzékelő csatlakoztatására vonatkozó előírások:

- A túlfolyásvédelmi érzékelő kapcsolókimenetét az épületautomatizálási rendszer digitális bemenetére kell csatlakoztatni. A szállítási terjedelem tartalmaz egy beépítőkészletet csatlakozó dobozzal és védőcsővel.

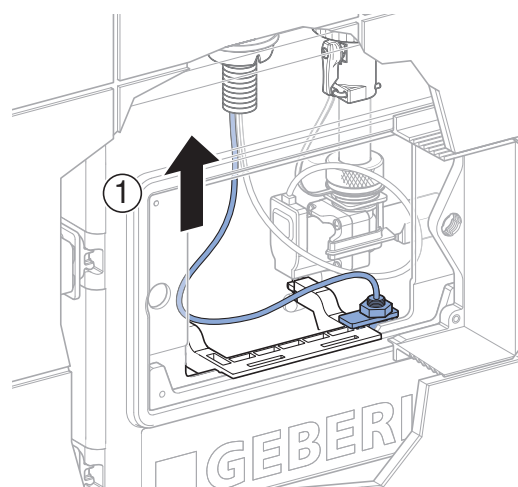
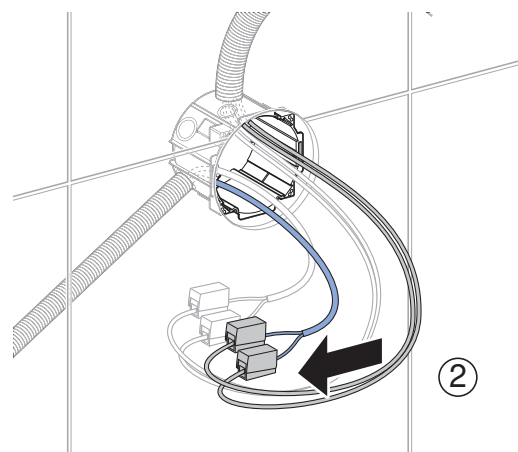

- A túlfolyásvédelmi érzékelő kapcsolókimenete nem használható a mágnesszelep kapcsolásához.

- A kábelt úgy kell rögzíteni, hogy ne érje el a mágnesszelep alatti vízelvezető területet.

## Az elektromos és elektronikus berendezések hulladékainak ártalmatlanítása



Az áthúzott kerekes szemetesekukát ábrázoló szimbólum azt jelenti, hogy az elektromos és elektronikus berendezések hulladékait nem szabad a kommunális szemétbe dobni, hanem külön kell ártalmatlanítani. A végfelhasználók a jogszabályok értelmében kötelesek visszaadni a régi berendezéseket szakszerű ártalmatlanítás céljából a közhasznú hulladékgazdálkodási hatóságoknak, a forgalmazóknak vagy a Geberit vállalatnak. Az elektromos és elektronikus berendezések forgalmazóinak jelentős része köteles az elektromos és elektronikus berendezések hulladékait díjmentesen visszavenni. A Geberit vállalathoz való visszaküldéssel kapcsolatban érdeklődjön az illetékes nagykereskedőnél vagy szervizcégnél.

A régi elemeket és akkumulátorokat, amelyek nincsenek beépítve a régi berendezésbe, valamint a lámpákat, amelyek roncsolásmentesen kivehetők a régi berendezésből, el kell távolítani, mielőtt a régi berendezést leadja a hulladéklerakóba.

Amennyiben a régi berendezésben személyes adatok vannak tárolva, a végfelhasználó felelőssége azok törlése, mielőtt a berendezést leadja a hulladéklerakóba.

## Uvodni napotki

### Namenska uporaba

Higienska splakovanja Geberit so primerna za samodejno periodično izmenjavo vode v inštalacijah za pitno vodo. Vsaka drugačna uporaba ni skladna z namensko uporabo. Geberit ne prevzema odgovornosti za posledice, nastale zaradi nenamenske uporabe.

Higiensko splakovanje Geberit HS10 je primerno za neposredno krmiljenje magnetnega ventila prek centralnega nadzornega sistema zgradbe. Signal 24 V DC odpre magnetni ventil. Magnetni ventil je tovarniško opremljen s količinskim regulatorjem, ki konstantno regulira pretočno količino 10 l/min.

Higiensko splakovanje Geberit HS10 vsebuje senzor za zaščito pred prelivanjem, ki sporoči zastoj v sifonu neposredno centralnemu nadzornemu sistemu zgradbe.

### Varnostni napotki

#### POZOR

#### Pregrevanje magnetnega ventila

Predolgi časi splakovanja lahko poškodujejo magnetni ventil.

- ▶ Upoštevajte naslednje najdaljše čase splakovanja.
  - Pri 70 °C: največ 10 minut na 24 ur (ustreza 100 l)
  - Pri 25 °C: največ 60 minut na 24 ur (ustreza 600 l)



#### PREVIDNO

#### Nevarnost opeklin zaradi vročih površin

Tuljava magnetnega ventila se pri splakovanju lahko močno segreje, tudi če upoštevate najdaljše čase splakovanja.

- ▶ Počakajte, da se magnetni ventil ohladi, preden se ga dotaknete.

## Priključek na sistem za centralni nadzorni sistem zgradbe

### Pregled

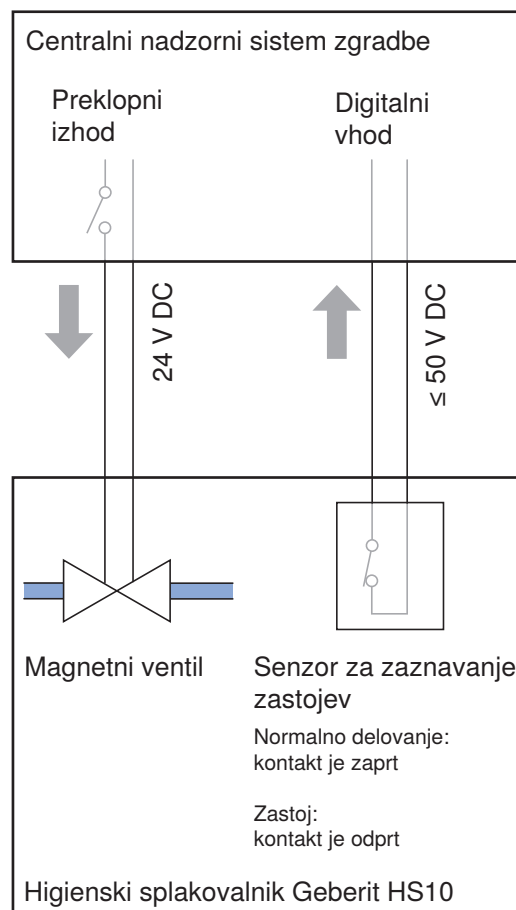

## Priključitev magnetnega ventila

Magnetni ventil je priključen neposredno na 24-voltni izhod centralnega nadzornega sistema zgradbe.

Specifikacije priključka magnetnega ventila:

Oznaka	Vrednost
Nazivna napetost	24 V DC
Razpon napetosti	20,4–26,4 V DC
Poraba električnega toka	380 mA

Pravila za priključitev magnetnega ventila na centralni nadzorni sistem zgradbe:

- Priključni kabel magnetnega ventila priključite neposredno na stikalni izhod centralnega nadzornega sistema zgradbe (24 V DC). Obseg dobave vključuje vgradni set s PO dozo in prazno cevjo.

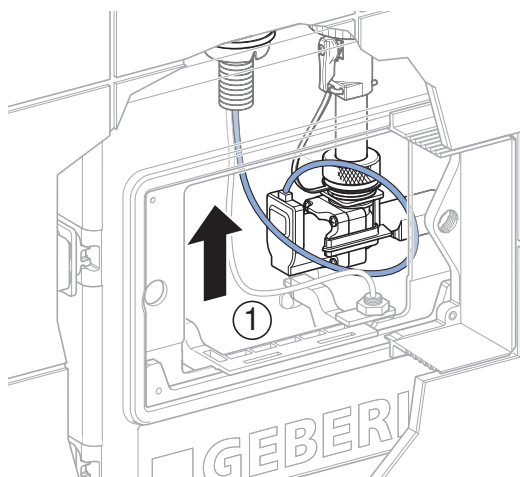
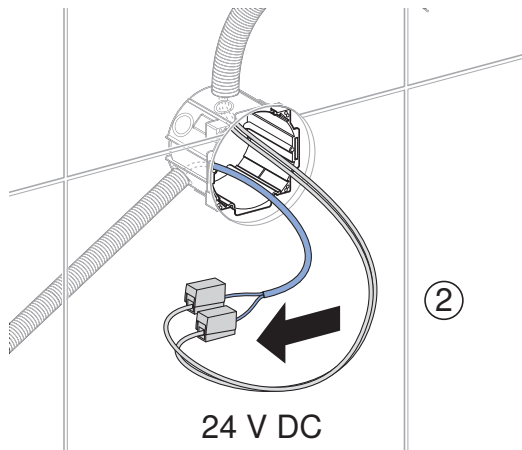

- Kabel pritrdite tako, da ne sega v območje za napeljavo vode pod magnetnim ventilom.

## Priključitev senzorja za zaščito pred prelivanjem

Senzor zaščito pred prelivanjem sporoča centralnemu nadzornemu sistemu zgradbe zastojo v sifonu. V primeru zastoja mora centralni nadzorni sistem zgradbe ustrezno ukrepati, na primer izdati alarm in zapreti magnetni ventil.

Specifikacije za priključitev preklopnega izhoda:

Oznaka	Vrednost
Kontaktna obremenitev	$\leq 50 \text{ V DC} / \leq 500 \text{ mA DC}$
Tip	Odpiralni kontakt (NC)

Pravila za priključitev senzorja za zaščito pred prelivanjem:

- Preklopni izhod senzorja za zaščito pred prelivanjem priključite na digitalni vhod centralnega nadzornega sistema zgradbe. Obseg dobave vključuje vgradni set s PO dozo in prazno cevjo.

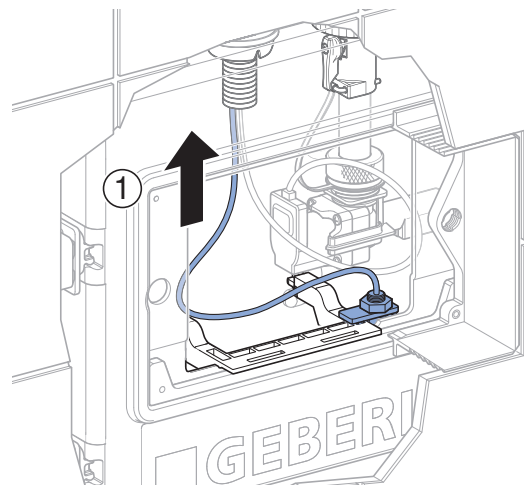
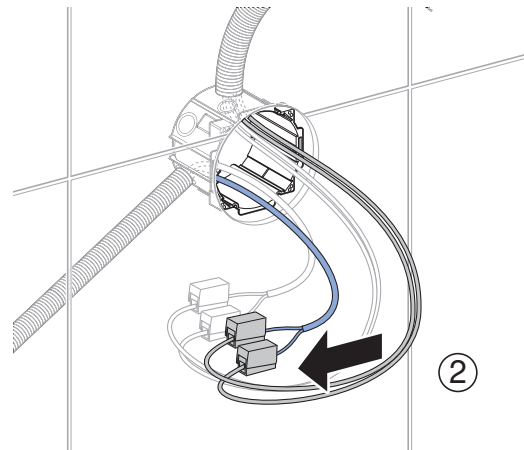

- Preklopni izhod senzorja za zaščito pred prelivanjem se ne sme uporabljati za preklapljanje magnetnega ventila.

- Kabel pritrdite tako, da ne sega v območje za napeljavo vode pod magnetnim ventilom.

## Odstranjevanje odpadne električne in elektronske opreme

---



Simbol prečrtanega zabojnika na kolesih pomeni, da odpadne električne in elektronske opreme ni dovoljeno odlagati med ostale odpadke, temveč jo je treba odstraniti ločeno. Končni uporabniki so zakonsko obvezani, da stare naprave predajo javnim organom za odstranjevanje odpadkov, distributerjem ali jih vrnejo proizvajalcu Geberit, kjer bodo poskrbeli za strokovno odstranjevanje. Številni distributerji električne in elektronske opreme so obvezani, da brezplačno prevzamejo odpadno električno in elektronsko opremo. Če želite stare naprave vrniti proizvajalcu Geberit, stopite v stik s pristojnim prodajnim ali servisnim podjetjem.

Odpadne baterije in akumulatorje, ki niso vgrajeni v staro napravo, ter sijalke, ki jih je mogoče odstraniti iz stare naprave, ne da bi se pri tem uničile, morate odstraniti iz stare naprave, preden jih predate službi za odstranjevanje odpadkov.

Če so v stari napravi shranjeni osebni podatki, jih morajo končni uporabniki sami izbrisati, preden napravo predajo službi za odstranjevanje odpadkov.

## Uvodne napomene

### Namjenska uporaba

Geberit uređaji za higijensko ispiranje namijenjeni su za automatsku, periodičnu izmjenu vode u instalacijama pitke vode. Svaka druga uporaba smatra se nepropisnom. Geberit ne preuzima odgovornost za posljedice nepropisne uporabe.

Geberit uređaj za higijensko ispiranje HS10 određen je za direktno upravljanje magnetnim ventilom putem sustava automatizacije zgrade. Signal 24 V DC otvara magnetni ventil. Magnetni ventil tvornički sadrži ograničenje protoka koji konstantno održava protok na 10 l/min.

Geberit HS10 uređaj za higijensko ispiranje sadrži senzor zaštite od prelijevanja koji u slučaju uspora u sifonu direktno obavještava sustav automatizacije zgrade.

### Sigurnosne napomene

#### POZOR

#### Pregrijavanje magnetnog ventila

Preduga vremena ispiranja mogu oštetiti magnetni ventil.

- ▶ Pridržavajte se sljedećih maksimalnih vremena ispiranja.
- Pri 70 °C: maksimalno 10 minuta svaka 24 sata (odgovara količini od 100 l)
- Pri 25 °C: maksimalno 60 minuta svaka 24 sata (odgovara količini od 600 l)



#### OPREZ

#### Opasnost od opekline zbog vrućih površina

Zavojnica magnetnog ventila može postati jako vruća tijekom aktiviranja ispiranja, čak i ako se poštuju maksimalna vremena ispiranja.

- ▶ Ostavite magnetni ventil da se ohladi prije dodirivanja.

## Priključak na sustav automatizacije zgrade

### Pregled

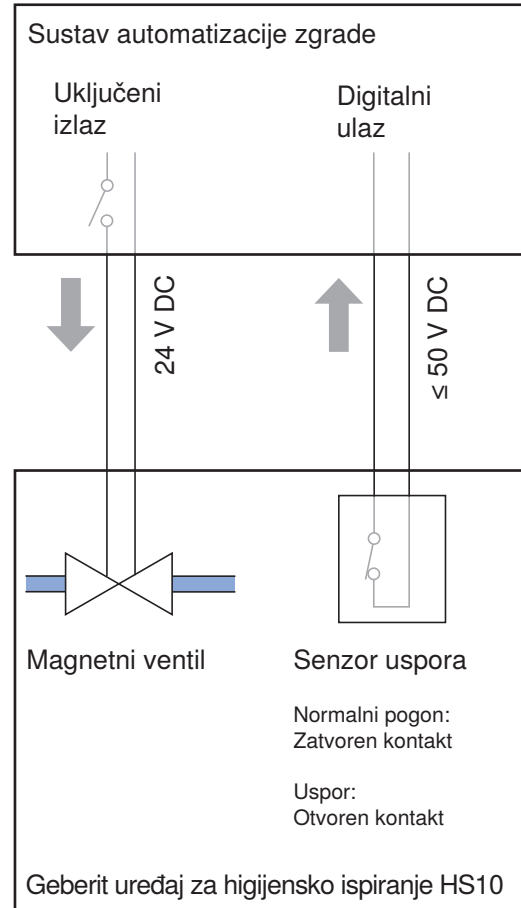

## Priključak magnetnog ventila

Magnetni ventil priključuje se izravno na izlaz od 24 V sustava automatizacije zgrade.

Specifikacije priključka magnetnog ventila:

Naziv	Vrijednost
Nazivni napon	24 V DC
Raspon napona	20,4 – 26,4 V DC
Potrošnja struje	380 mA

Pravila za priključivanje magnetnog ventila na sustav automatizacije zgrade:

- Spojite mrežni kabel magnetnog ventila izravno s uključenim izlazom sustava automatizacije zgrade (24 V DC). Opseg isporuke uključuje ugradni set s ugradbenom kutijom i praznom cijevi.

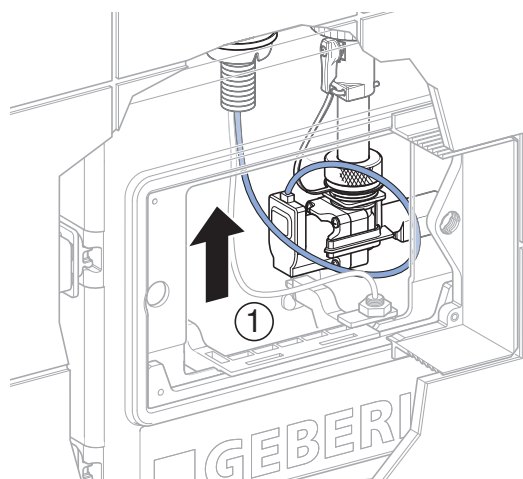
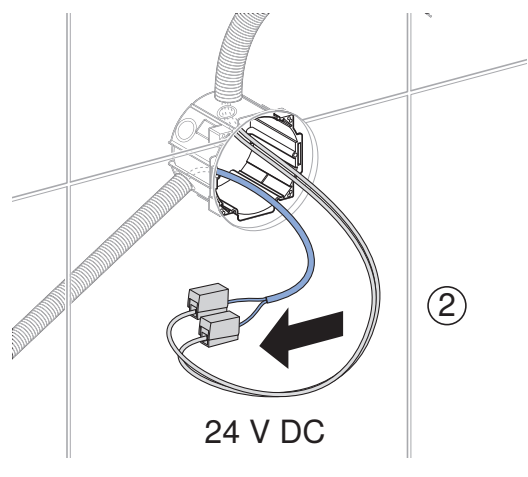

- Kabel učvrstite tako da ne strši u područje koje provodi vodu, ispod magnetnog ventila.

## Priključak senzora zaštite od prelijevanja

Senzor zaštite od prelijevanja u slučaju uspora u sifonu direktno obavještava sustav automatizacije zgrade. Kod uspora sustav automatizacije zgrade mora izdati odgovarajuće naredbe, kao na primjer aktivirati alarm i zatvoriti magnetni ventil.

Priključne specifikacije uklopnog izlaza:

Naziv	Vrijednost
Opterećenje kontakata	$\leq 50 \text{ V DC} / \leq 500 \text{ mA DC}$
Tip	Otvarač (NC)

Pravila za priključak senzora zaštite od prelijevanja:

- Uklopni izlaz senzora zaštite od prelijevanja priključite na digitalni ulaz sustava automatizacije zgrade. Opseg isporuke uključuje ugradni set s ugradbenom kutijom i praznom cijevi.

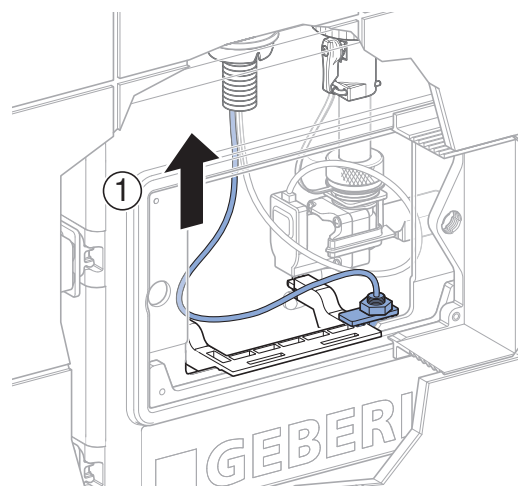
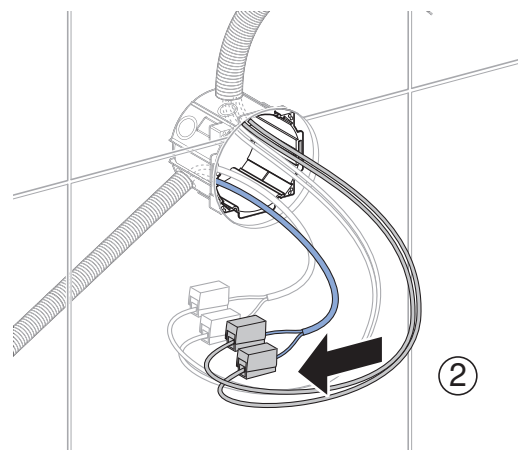

- Uklopni izlaz senzora zaštite od prelijevanja ne smije se upotrebljavati za uključivanje magnetnog ventila.
- Kabel učvrstite tako da ne strši u područje koje provodi vodu, ispod magnetnog ventila.

## Zbrinjavanje starih električnih i elektroničkih uređaja

---



Simbol prekrižene kante za otpad na kotačićima znači da se stari električni i elektronički uređaji ne smiju zbrinuti zajedno s kućnim otpadom, već se moraju zbrinuti odvojeno. Krajnji korisnici su zakonski obvezni predati stare uređaje javnim tijelima za gospodarenje otpadom, distributerima ili društvu Geberit kako bi se propisno zbrinuli. Brojni distributeri električnih i elektroničkih uređaja dužni su besplatno preuzeti stare električne i elektroničke uređaje. Za povratak uređaja društvu Geberit obratite se nadležnom distributeru ili serviseru.

Stare baterije i akumulatori koji nisu ugrađeni u stari uređaj i svjetiljke koje se mogu ukloniti iz starog uređaja bez nanošenja štete moraju se odvojiti od starog uređaja prije predaje odlagalištu.

Ako su u starom uređaju pohranjeni osobni podaci, krajnji korisnici sami su odgovorni za njihovo brisanje prije predaje uređaja odlagalištu.

## Uvodne napomene

### Namenska upotreba

Geberit uređaji za higijensko ispiranje instalacije su namenjeni za automatsku, periodičnu razmenu vodu u instalacijama vode za piće. Svaka drugačija upotreba smatra se nenamenskom. Geberit ne preuzima nikakvu odgovornost za posledice nenamenske upotrebe.

Geberit HS10 uređaj za higijensko ispiranje instalacije je namenjen za direktno pokretanje elektromagnetnog ventila od strane automatskog sistema zgrade. 24 V DC signal otvara elektromagnetni ventil. Elektromagnetni ventil sadrži fabrički ugrađen regulator protoka, koji održava konstantan protok na 10 l/min.

Geberit HS10 higijenski ispirrač poseduje senzor zaštite od preliivanja, koji povratnu vodu u sifonu prijavljuje direktno automatskom sistemu zgrade.

### Bezbednosna uputstva

#### PAŽNJA

##### Pregrevanje elektromagnetnog ventila

Predugo vreme ispiranja može oštetiti elektromagnetni ventil.

- ▶ Vodite računa o sledećem maksimalnom vremenu ispiranja.
- Pri 70 °C: maks. 10 minuta po 24 sata (odgovara količini od 100 l)
- Pri 25 °C: maks. 60 minuta po 24 sata (odgovara količini od 600 l)



#### OPREZ

##### Opasnost od opekotina zbog vrućih površina

Kalem elektromagnetnog ventila može postati veoma vruć tokom aktiviranja ispiranja, čak i ako se poštuju maksimalna vremena ispiranja.

- ▶ Pustite da se elektromagnetni ventil ohladi pre dodirivanja.

## Priključak sa automatskim sistemom zgrade

### Pregled

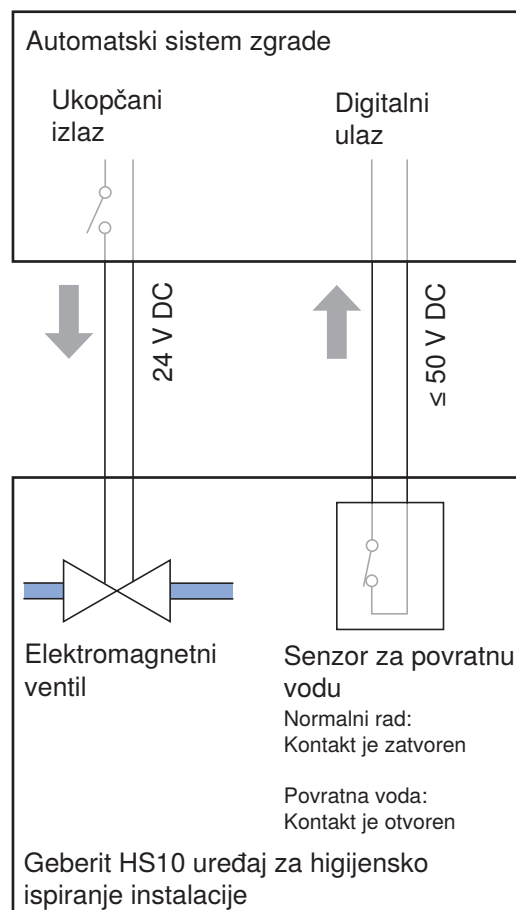

## Priključak elektromagnetnog ventila

Elektromagnetni ventil se priključuje direktno na izlaz od 24 V automatskog sistema zgrade.

Specifikacije priključka elektromagnetnog ventila:

Oznaka	Vrednost
Nominalni napon	24 V DC
Opseg napona	20,4–26,4 V DC
Prijem struje	380 mA

Pravila za priključak magnetnog ventila na automatski sistem zgrade:

- Povežite priključni kabl elektromagnetnog ventila direktno sa isključenim izlazom automatskog sistema zgrade (24 V DC). Obim isporuke obuhvata ugradni set za montažu sa ugradnom kutijom i praznom cevi.

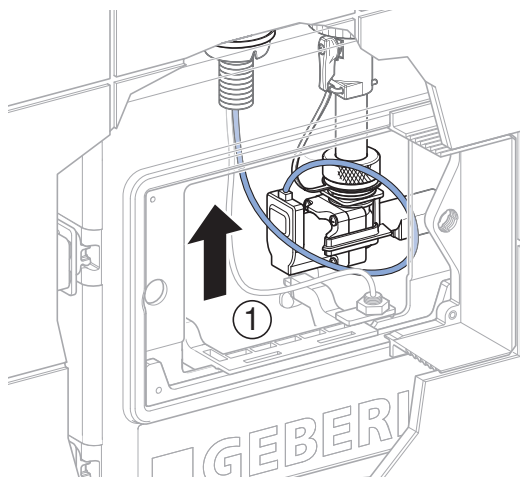
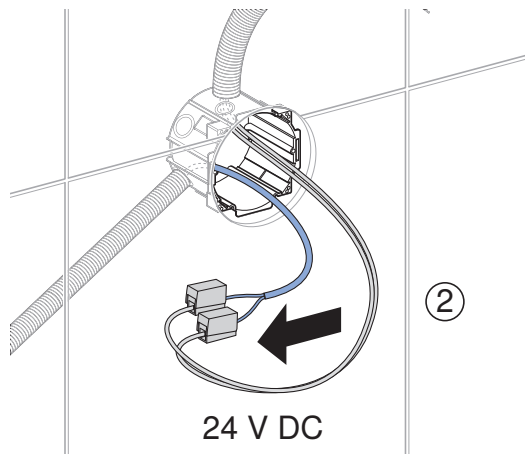

- Kabl pričvrstite tako da ne viri u deo koji provodi vodu ispod elektromagnetnog ventila.

## Povezivanje senzora zaštite od preliivanja

Senzor zaštite od preliivanja automatskom sistemu zgrade prijavljuje povratnu vodu u sifonu. Ukoliko dođe do povratne vode, automatski sistem zgrade mora da aktivira odgovarajuće aktivnosti, kao što je npr. izdavanje alarma i zatvaranje elektromagnetnog ventila.

Specifikacije priključka sklopnog izlaza:

Oznaka	Vrednost
Kontaktno opterećenje	$\leq 50 \text{ V DC} / \leq 500 \text{ mA DC}$
Tip	Otvarač (NC)

Pravila za priključak senzora zaštite od preliivanja:

- Sklopni izlaz senzora zaštite od preliivanja priključite na digitalni ulaz automatskog sistema zgrade. Obim isporuke obuhvata ugradni set za montažu sa ugradnom kutijom i praznom cevi.

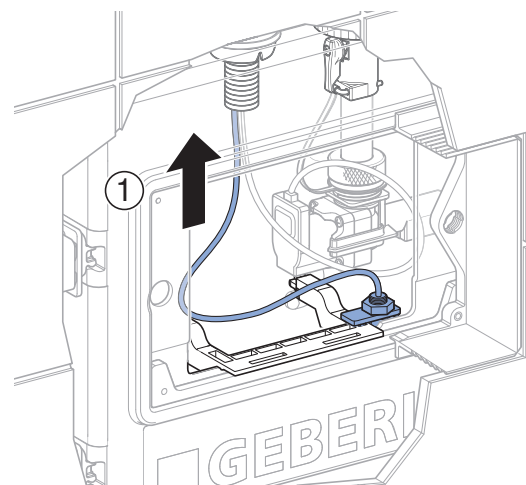
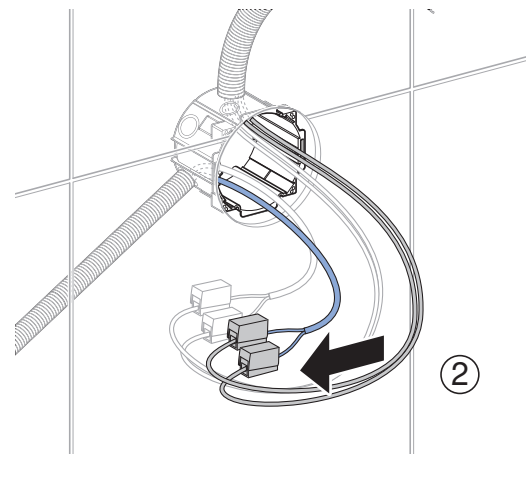

- Sklopni izlaz senzora zaštite od preliivanja se ne sme koristiti za ukopčavanje elektromagnetnog ventila.
- Kabl pričvrstite tako da ne viri u deo koji provodi vodu ispod elektromagnetnog ventila.

## Odlaganje stare električne opreme i upravljačke elektronike

---



Simbol precrtane korpe za otpad na točkovima znači da se stara električna oprema i upravljačka elektronika ne smeju odlagati u ne-reciklirajući otpad, već se moraju posebno odložiti. Krajnji korisnici imaju zakonsku obavezu da staru opremu vrate javnim nosiocima usluga odlaganja, distributerima ili Geberit u svrhu propisnog odlaganja. Veliki broj distributera električnih uređaja i upravljačke elektronike ima obavezu besplatnog preuzimanja stare električne opreme i upravljačke elektronike. Za vraćanje Geberit potrebno je stupiti u kontakt sa nadležnim prodajnim ili servisnim društvom.

Stare baterije i akumulatori, koji nisu obuhvaćeni starom opremom, kao i lampe koje mogu da se izvade iz stare opreme bez lomljenja, treba da se odvoje od stare opreme pre predaje na mesto za odlaganje.

Ako su u staroj opremi memorisani lični podaci, krajnji korisnici imaju odgovornost da iste izbrišu pre dostavljanja na mesto za odlaganje.



**1**

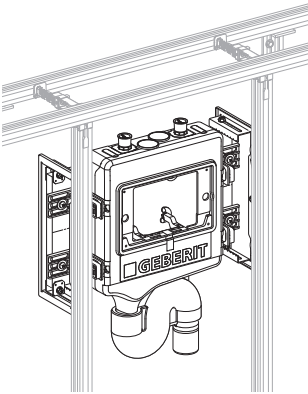
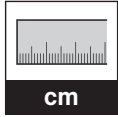

→ **1 A** 30

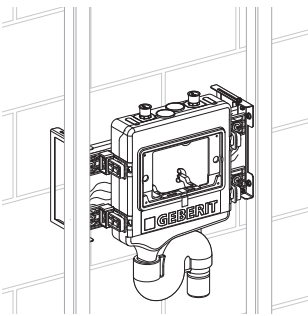

→ **1 B** 32

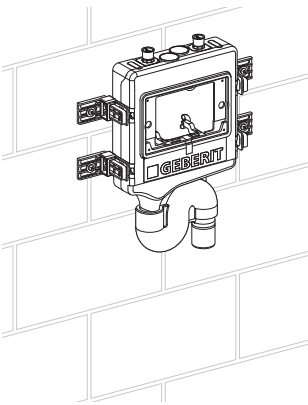

→ **1 C** 33

**1**

**A**

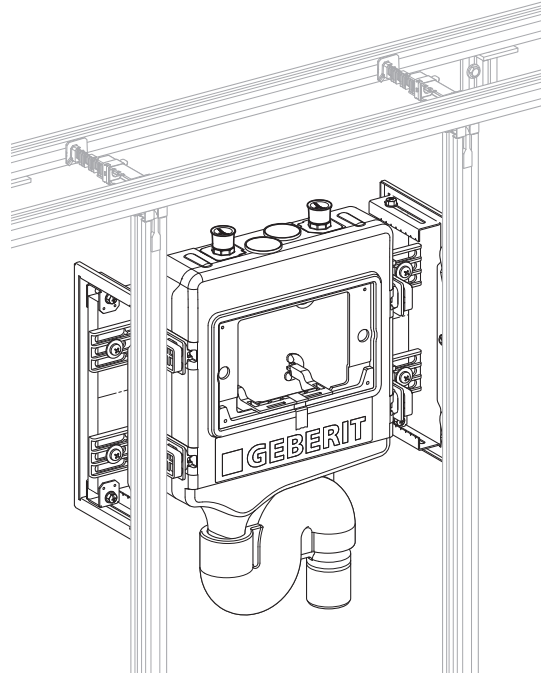

**1**

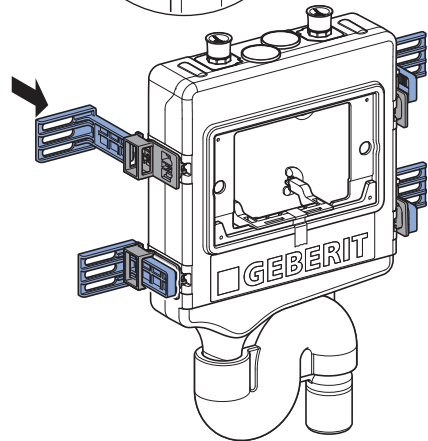
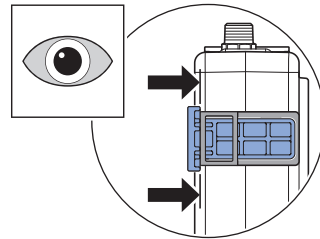

2

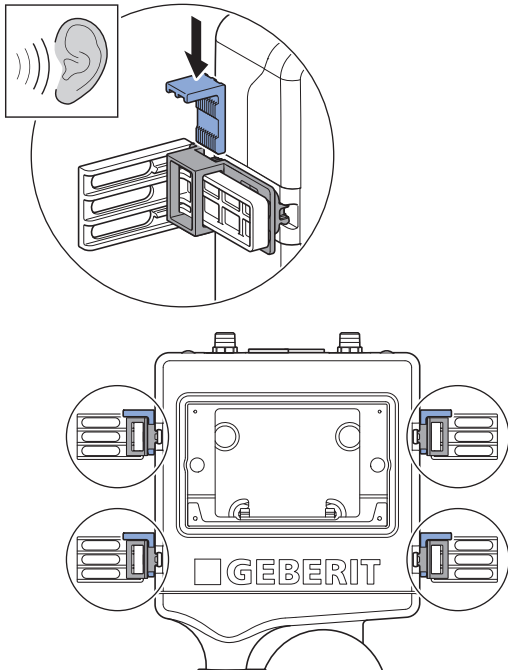

3

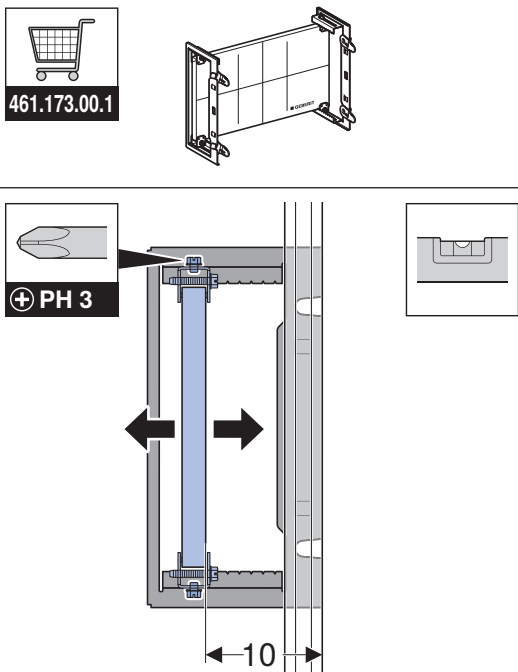

4

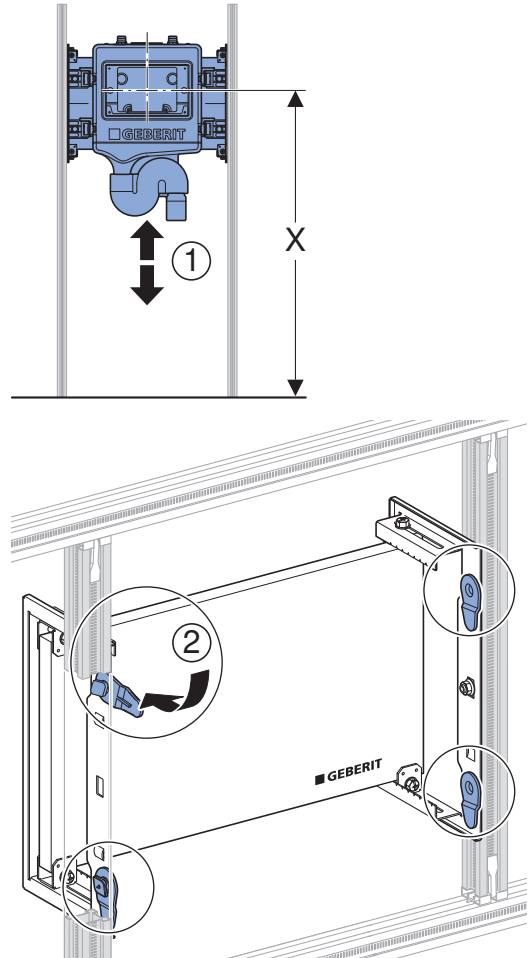

5

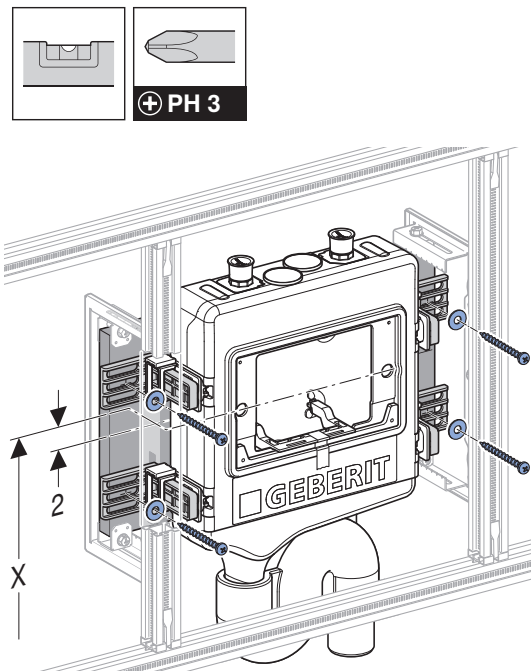

# 1 B

✓

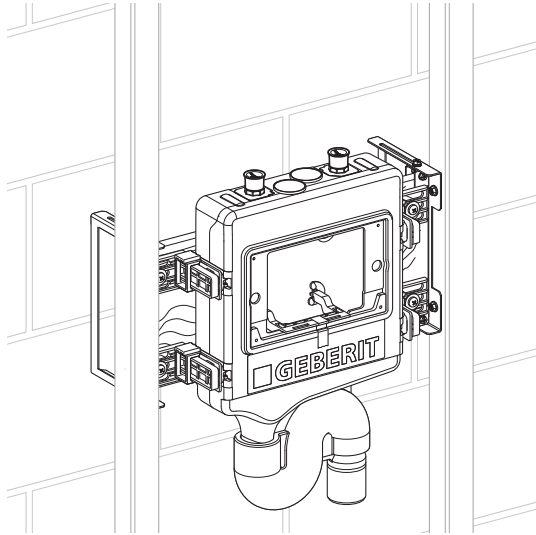

1

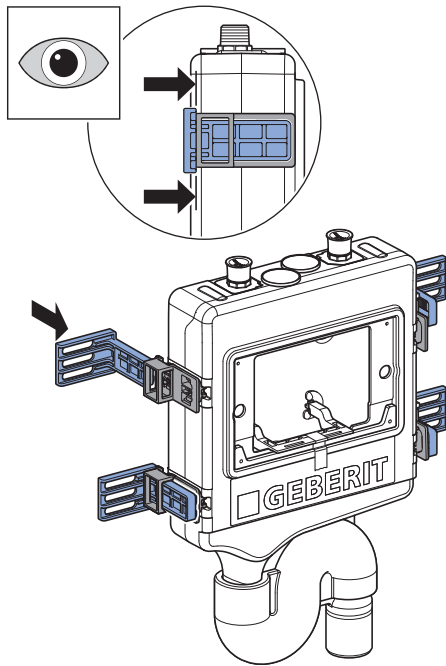

2

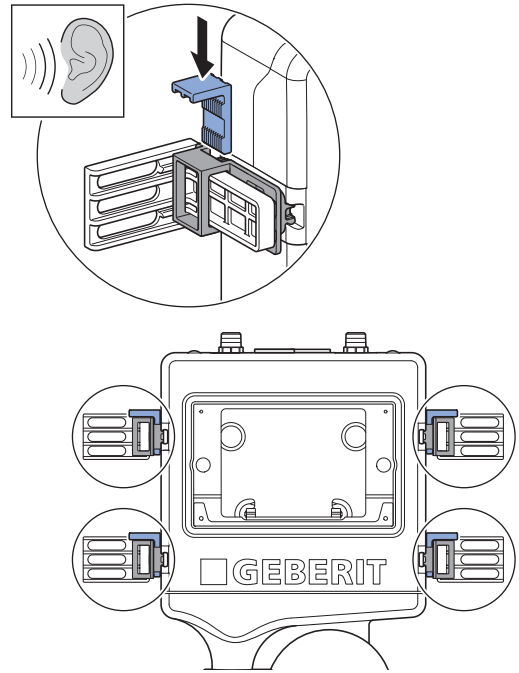

3

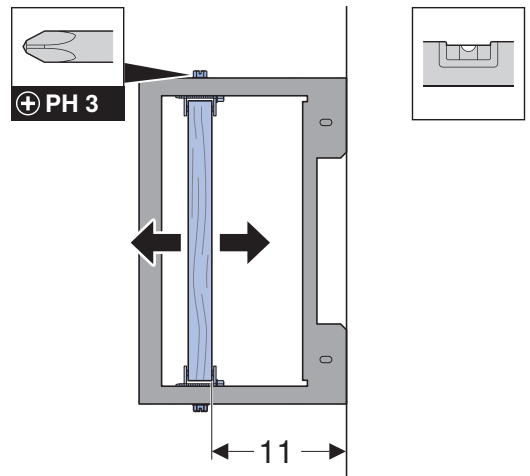
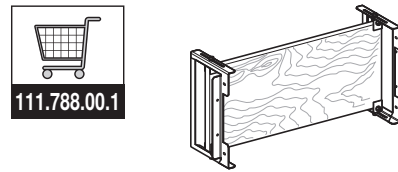

4

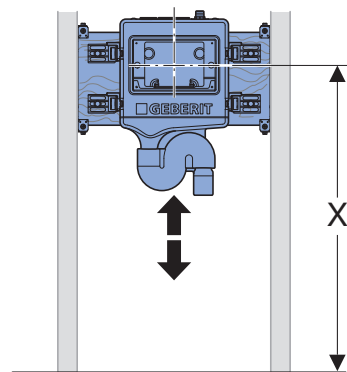

5

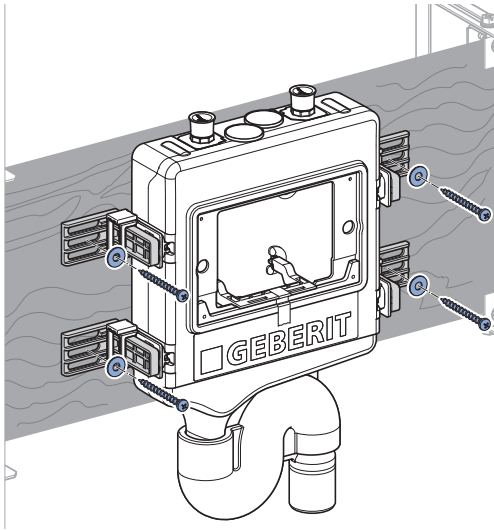
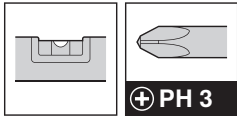

1 C

✓

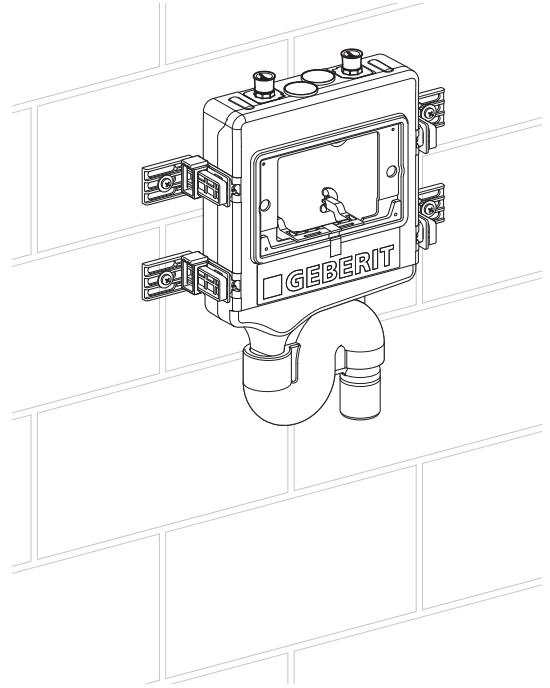

i

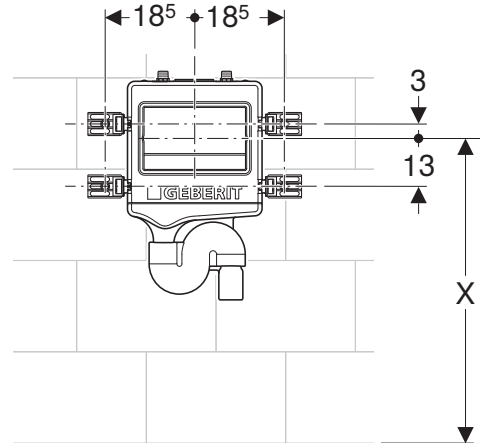

1

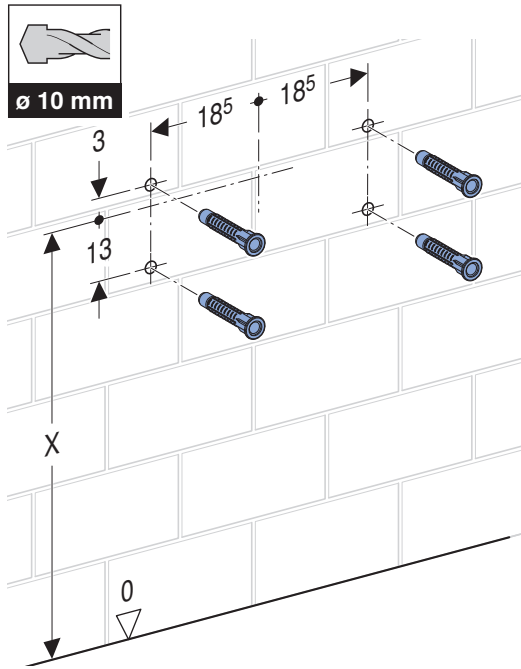

2

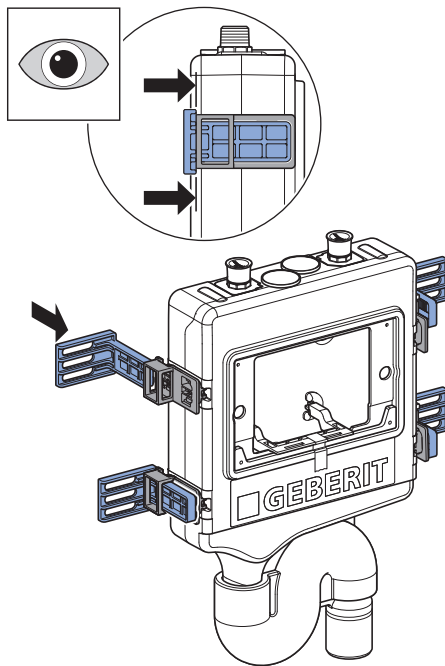

i

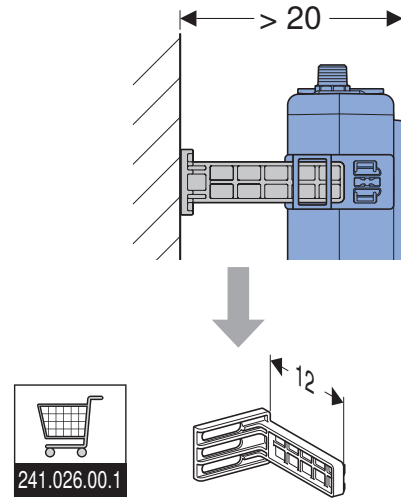

3

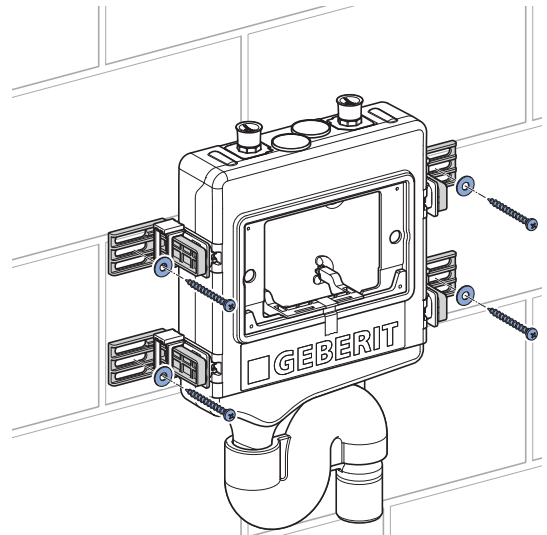
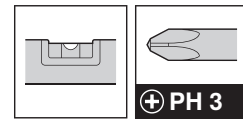

4

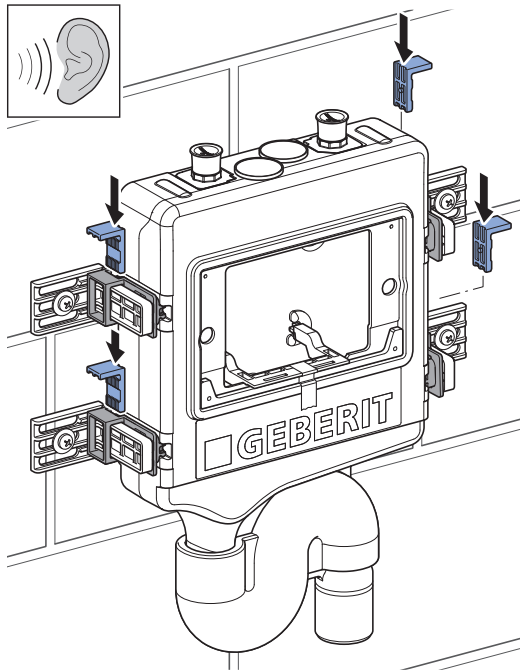

2

✓

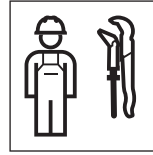

1

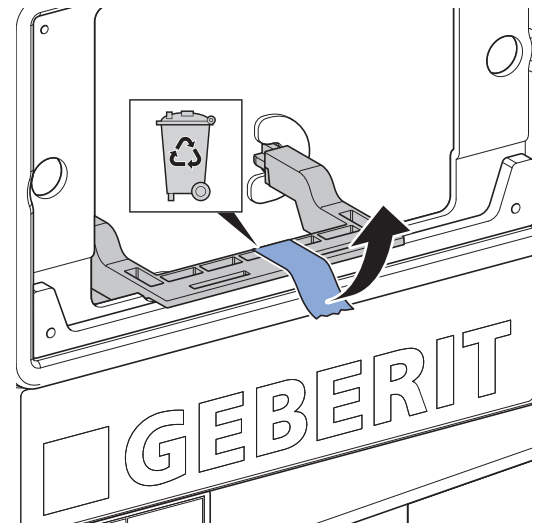

2

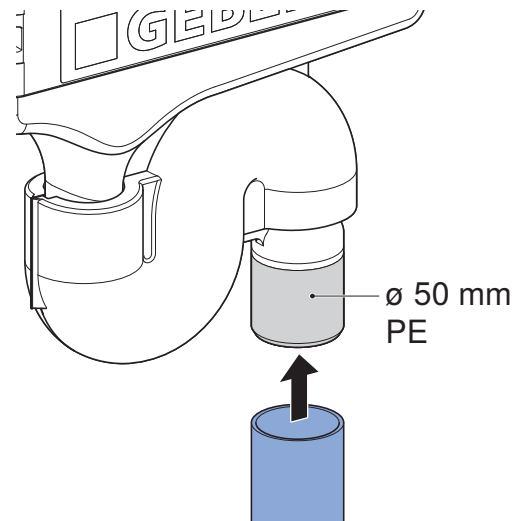

3

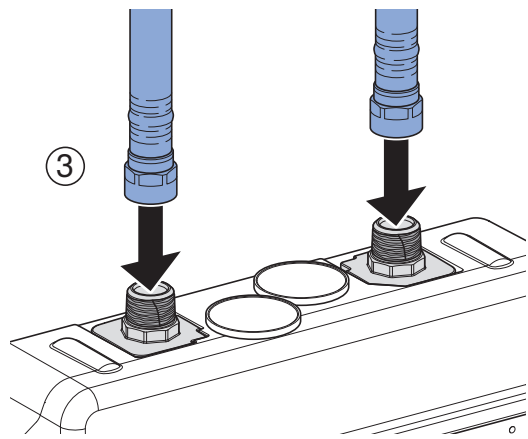
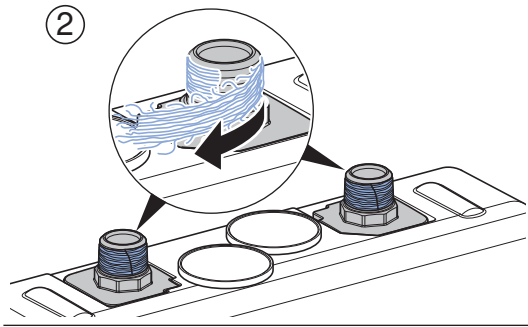
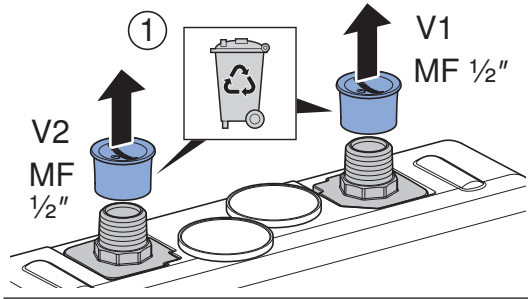

4

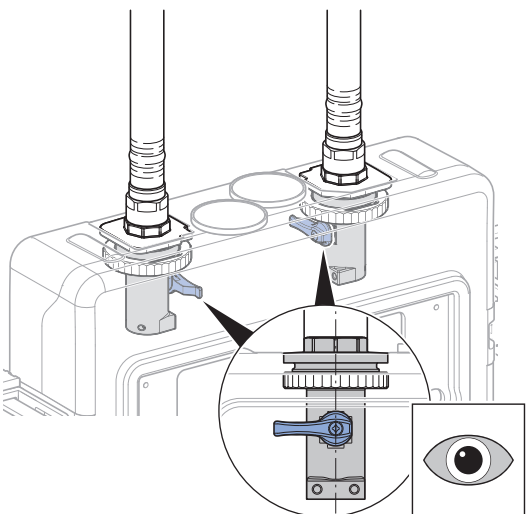

5

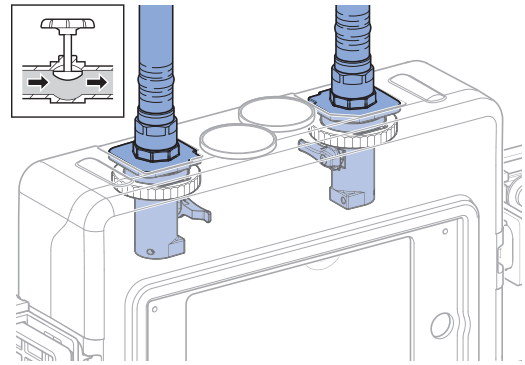

6

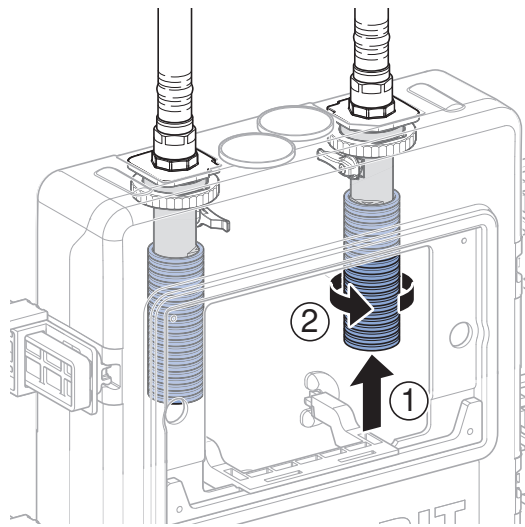

7

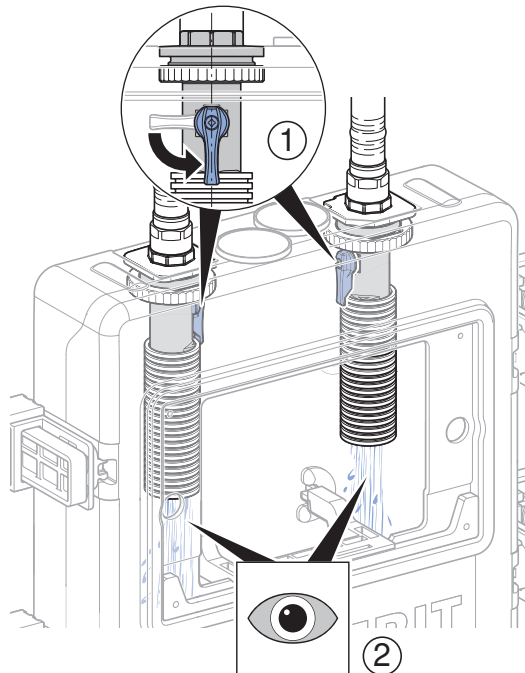

8

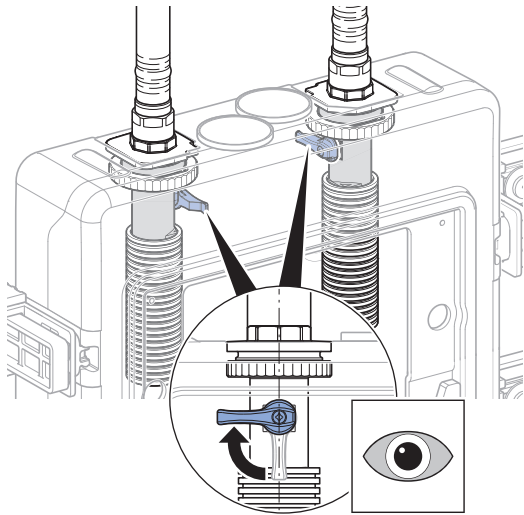

3

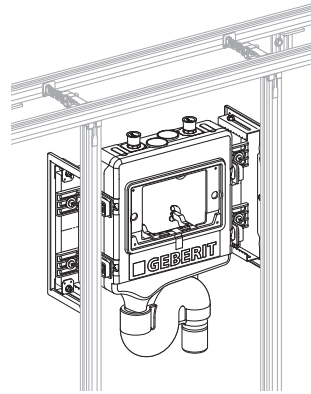
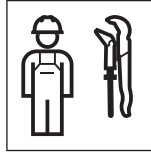

→ **3 A**  38

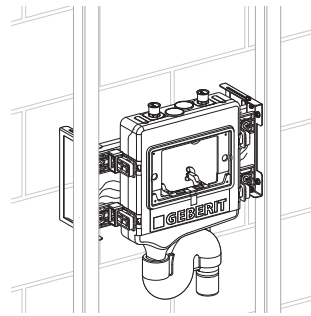

→ **3 A**  38

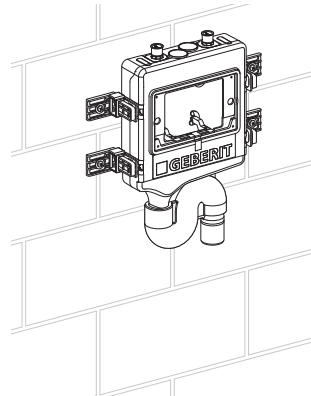

→ **3 B**  40

# 3 A

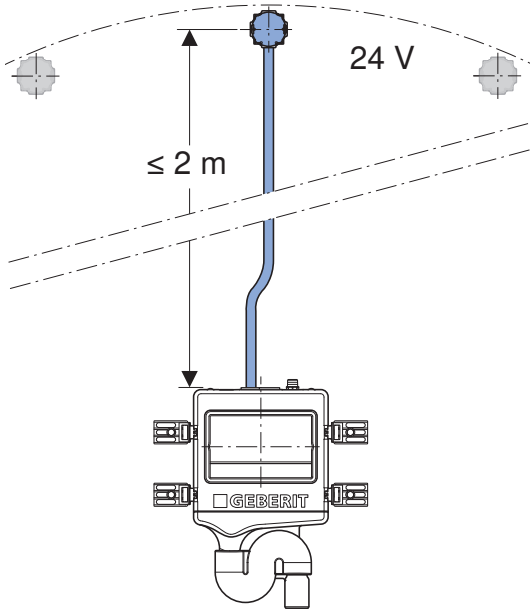

1

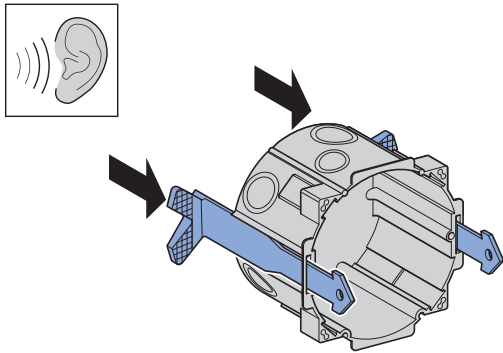

2

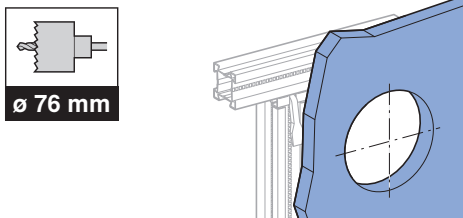

3

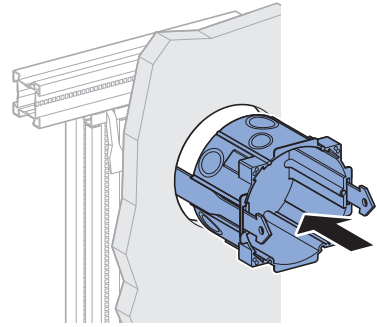

4

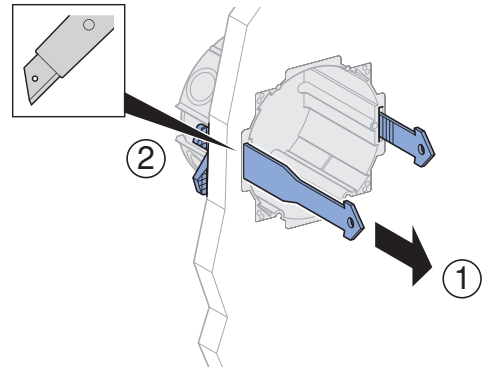

5

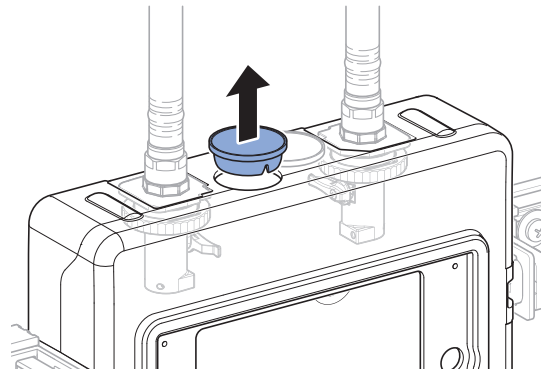

6

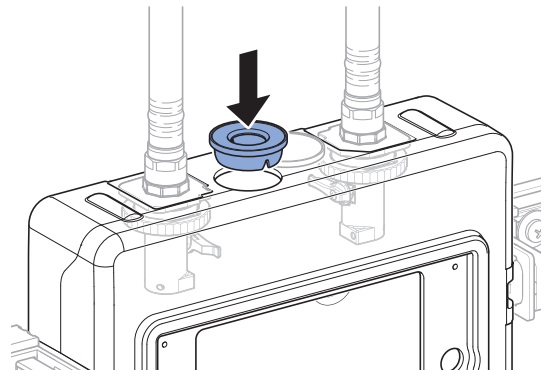

7

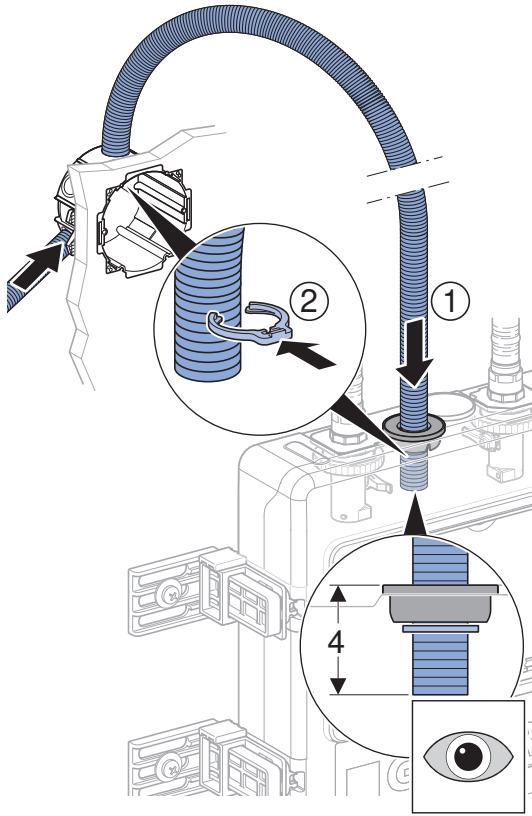

9

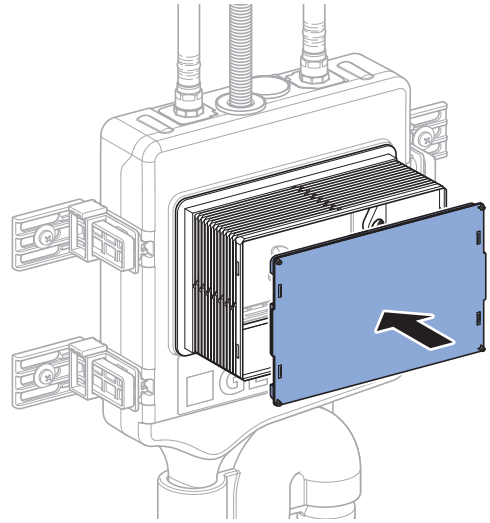

8

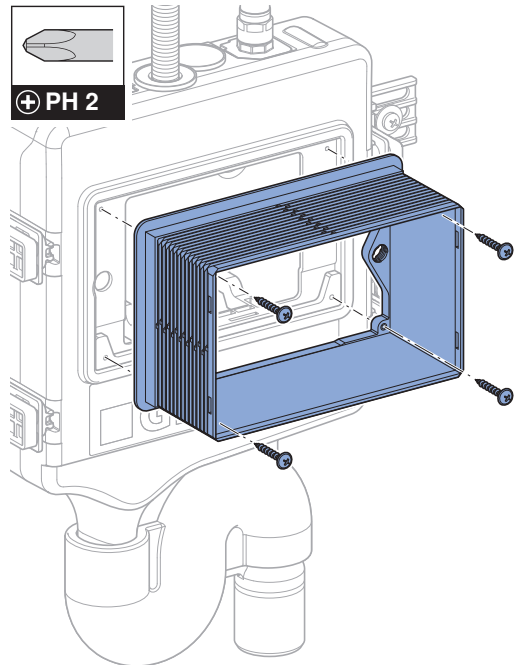

# 3 B

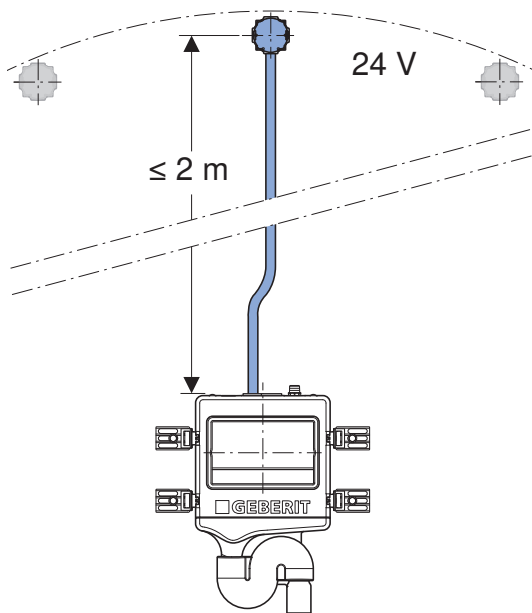

1

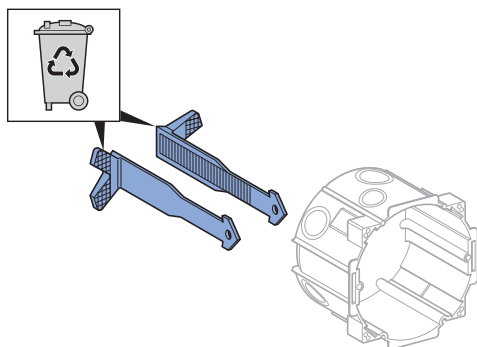

2

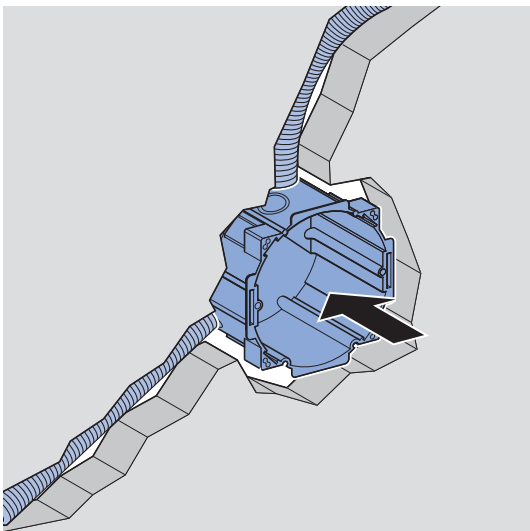

3

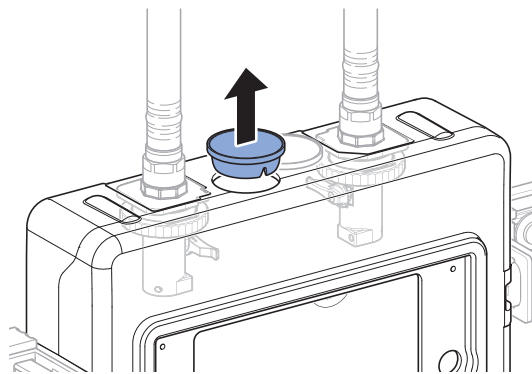

4

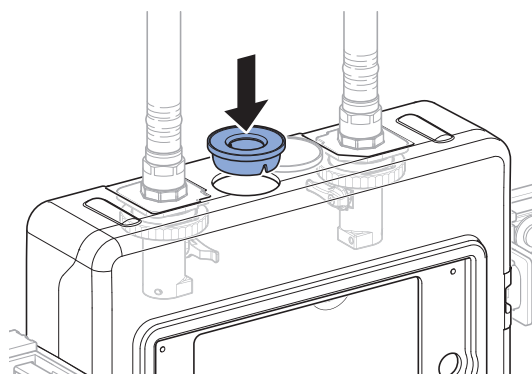

5

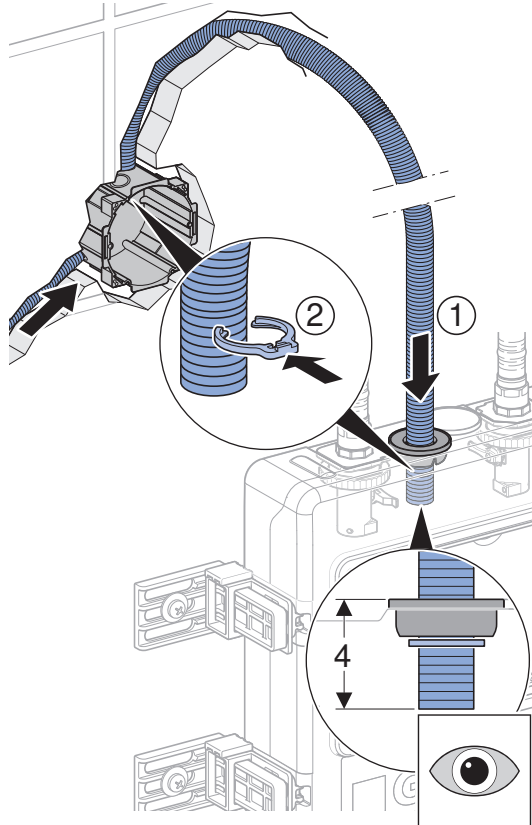

6

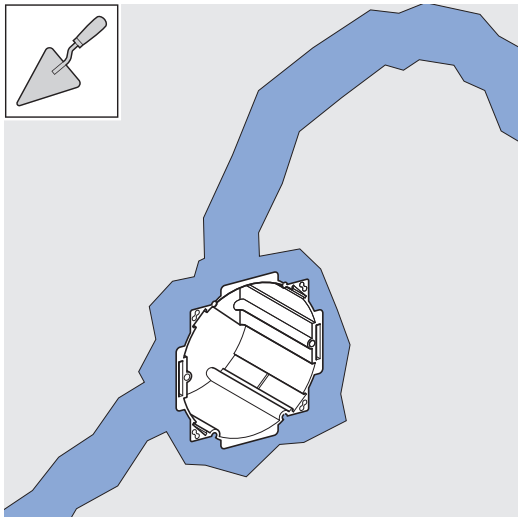

7

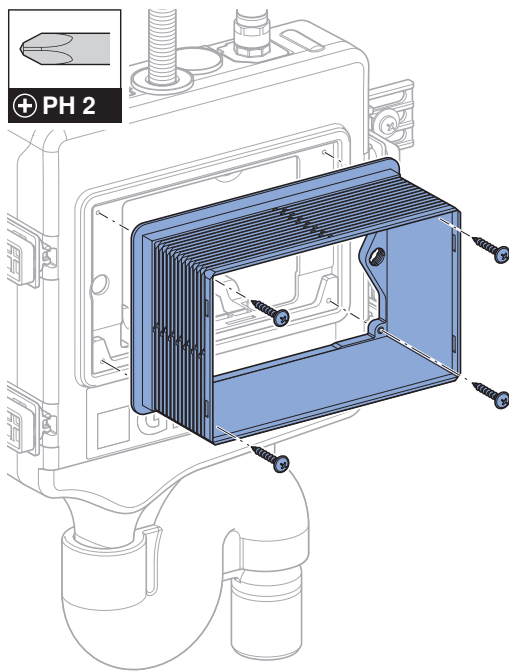

8

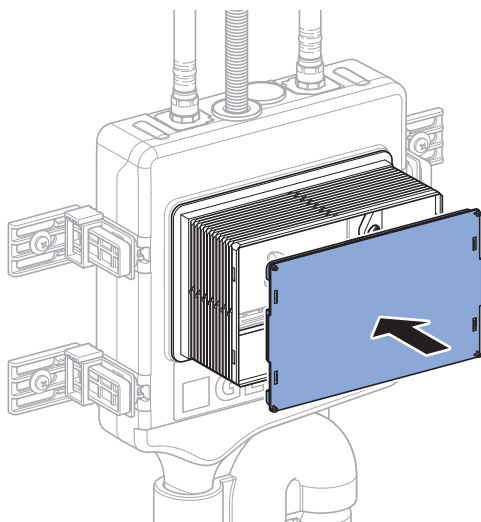

4

✓

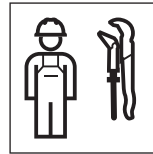

1

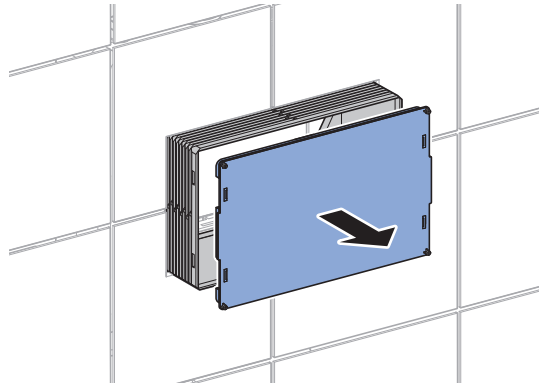

i

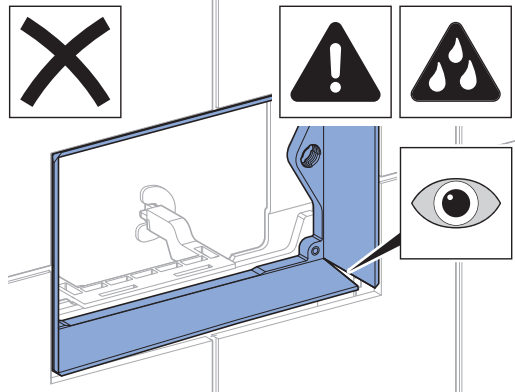
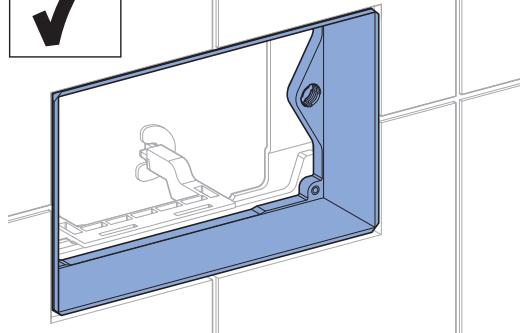

2

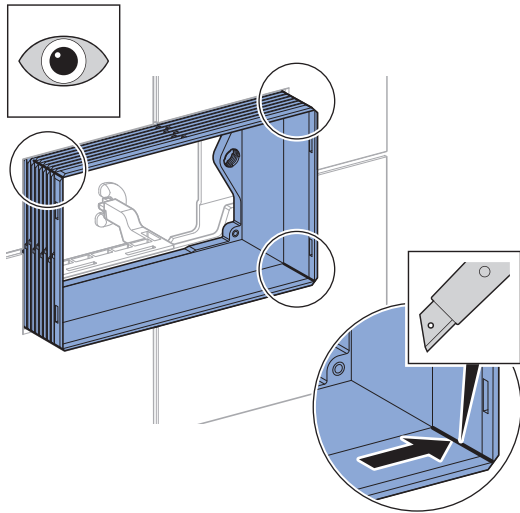

3

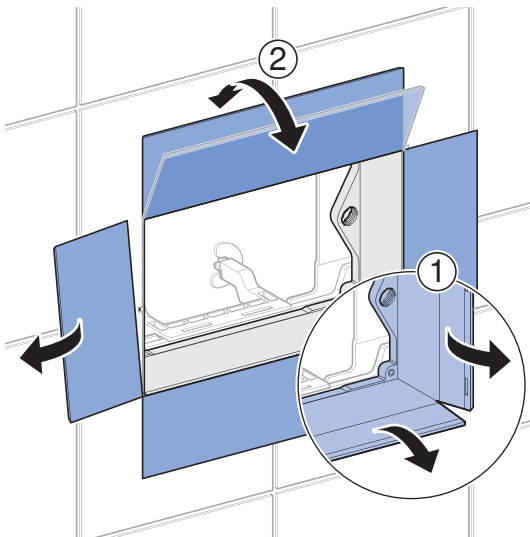

4

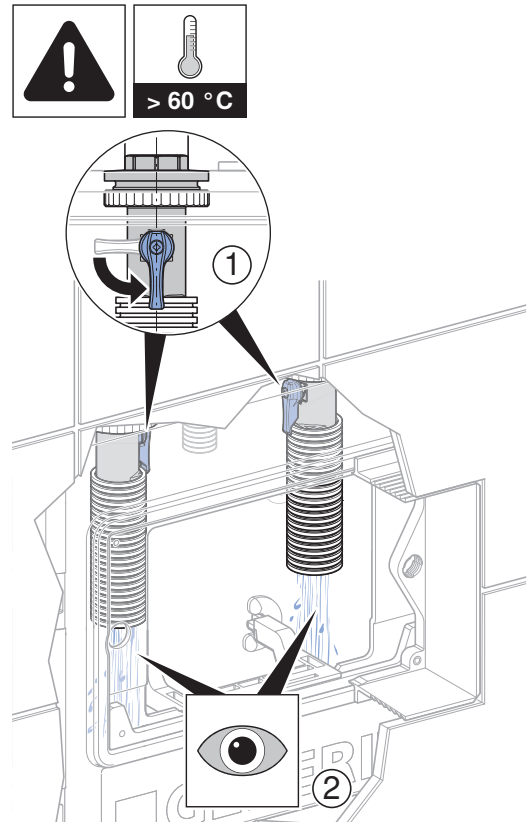

5

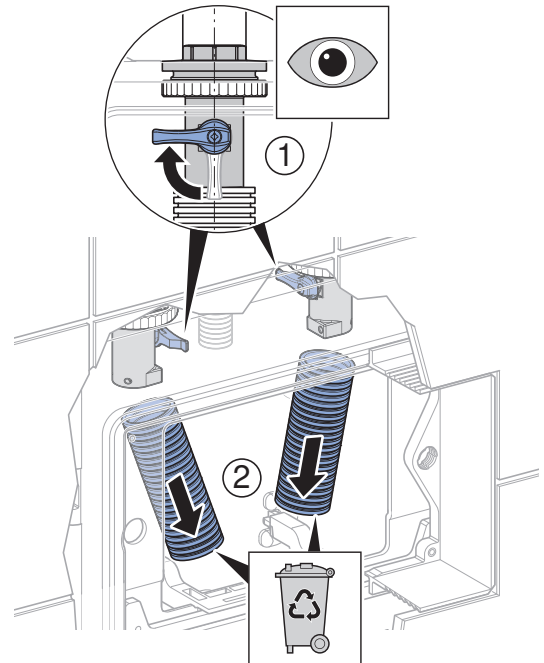

# 5

✓

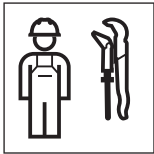

1

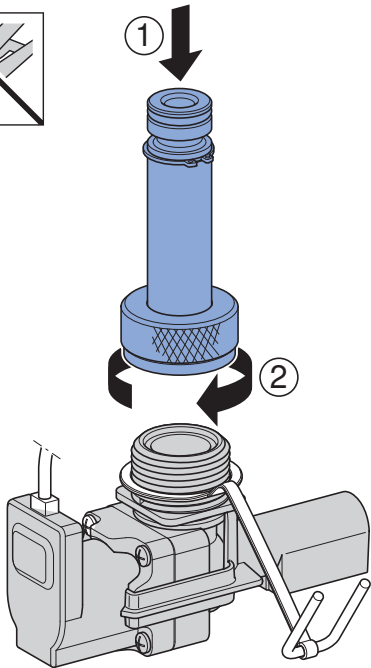
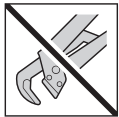

**i**

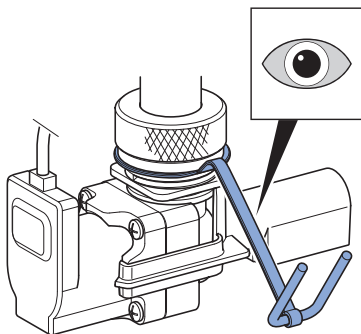

2

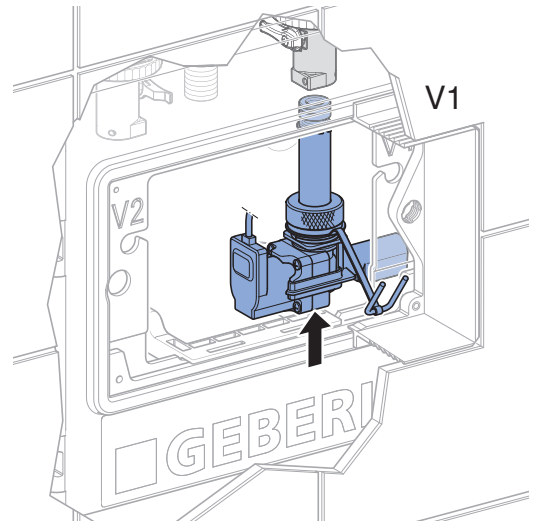

3

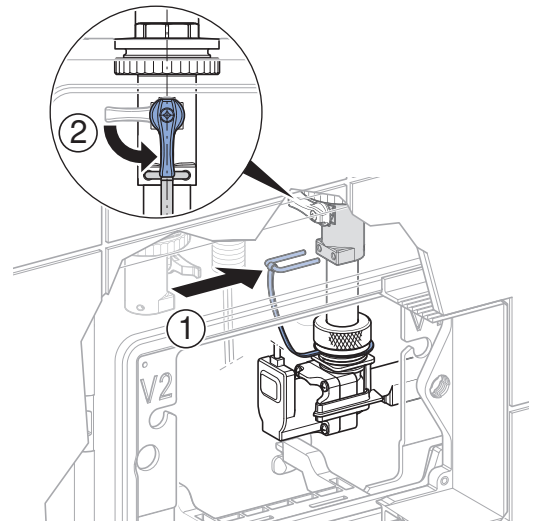

4

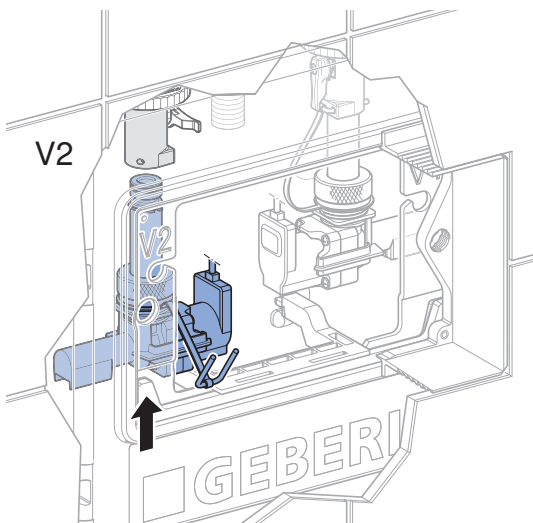

5

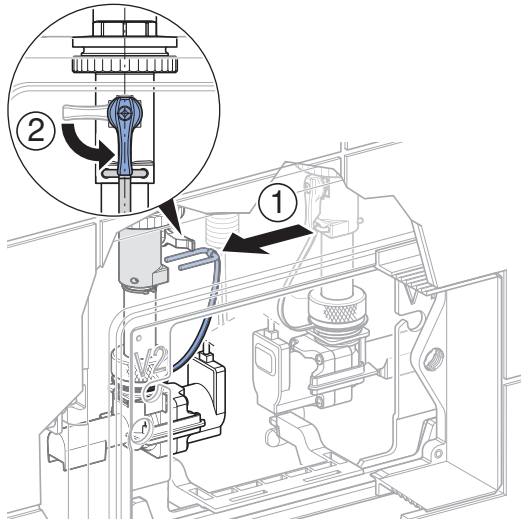

6

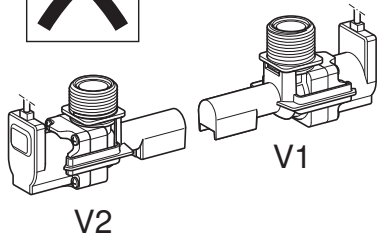
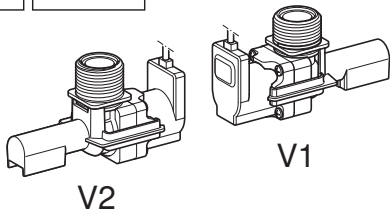
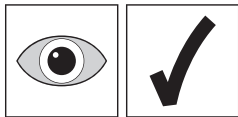

6

✓



1

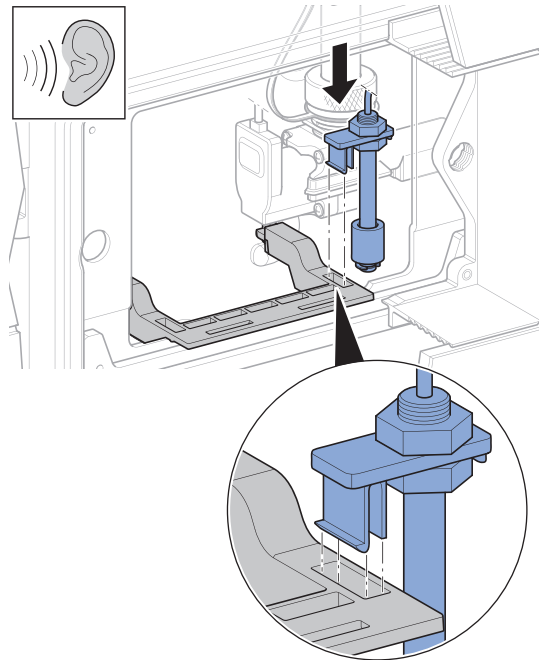

2

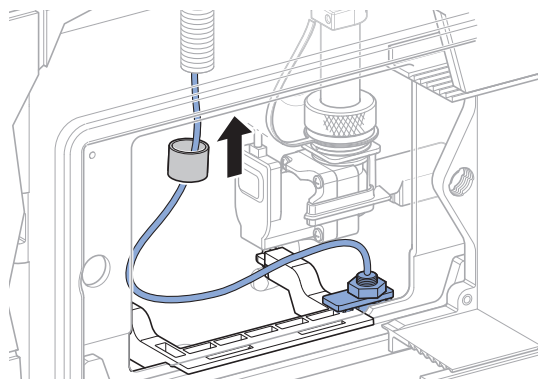

3

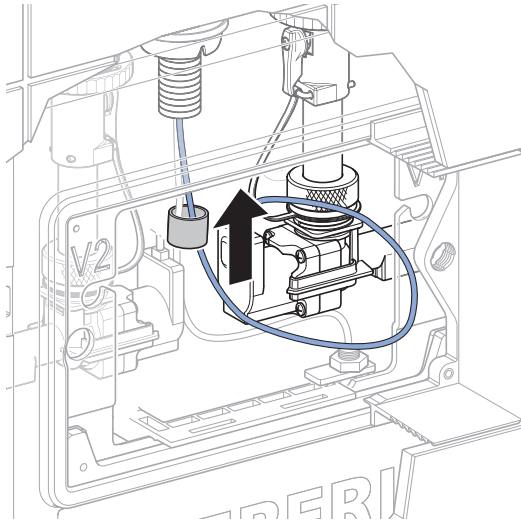

4

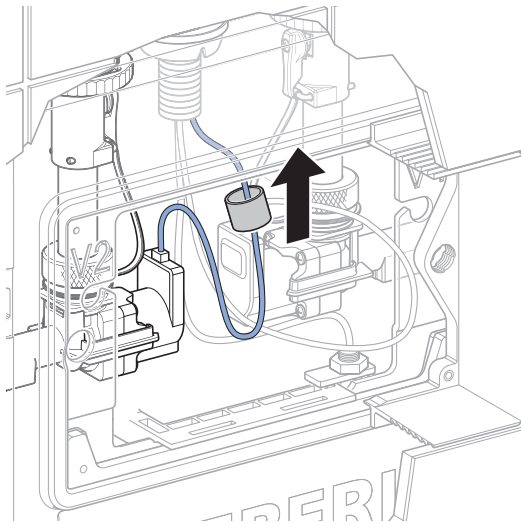

5

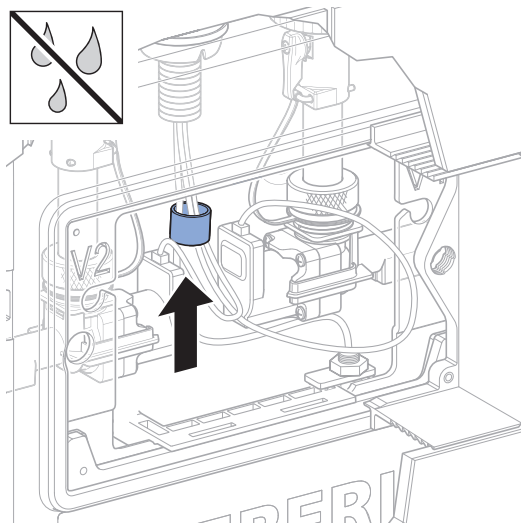

6

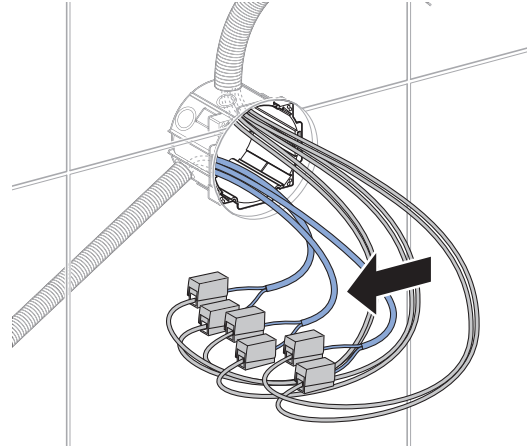

7

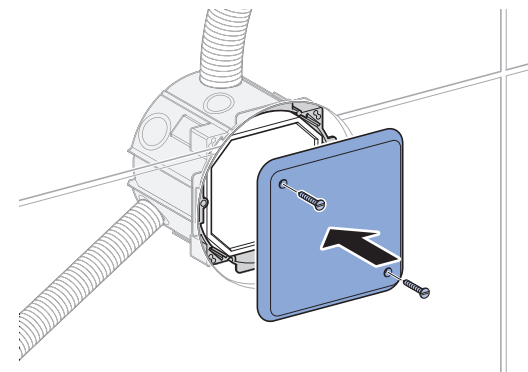

# 7

✓

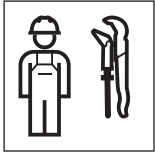

1

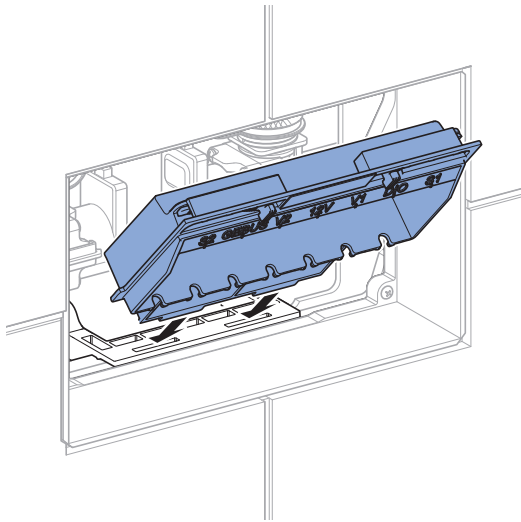

2

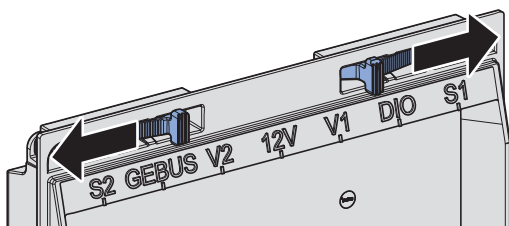
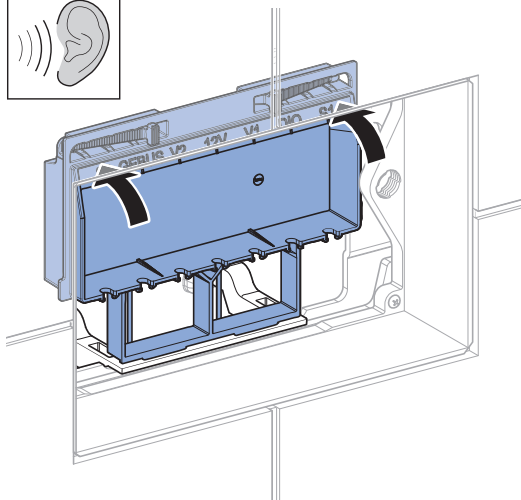





---

Geberit International AG  
Schachenstrasse 77, CH-8645 Jona  
documentation@geberit.com  
www.geberit.com