



## Geopress-Übergangsstück mit SC-Contur

- für PE-Rohr auf PVC-Rohr
- Pressanschluss, Verschraubung

### Ausstattung

Dichtelemente EPDM, Mehrkant

**Modell 9613.2TW**

**Artikel 767 686**

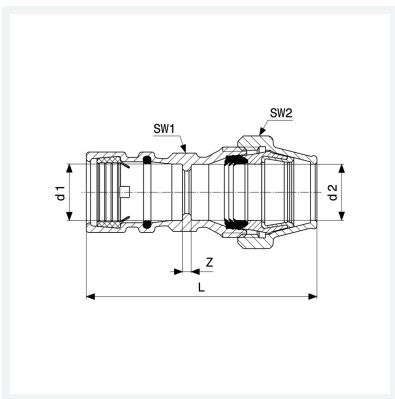

## Eigenschaften

Rohraußendurchmesser 1	d1	40
Rohraußendurchmesser 2	d2	40
Z-Maß	Z	4 mm
Länge	L	128 mm
Schlüsselweite 1	SW1	51 mm
Schlüsselweite 2	SW2	67 mm
Gewicht	795 g	
Volumen	828,8 cm <sup>3</sup>	
Werkstoff	Rotguss	